

### **Uunga siunnersuut: Sanaartornermi maleruaqqusaq pillugit Namminersorlutik Oqartussat nalunaarutaat nr. xx, xx. xxxx 2021-meersoq**

Sanaartorneq pillugu Inatsisartut inatsisaanni nr. 13, 26. maj 2010-meersumi § 3, §§ 5-6, § 7, imm. 1, § 8, imm. 1, (§ 12), § 13, imm. 2, §§ 14-15, § 21, § 22, imm. 4 aamma § 27, imm. 1 naapertorlugit aalajangersarneqarpoq:

#### *Sanaartornermi maleruaqqusap saqqummiunneqarneri*

**§ 1.** Matumuuna Sanaartornermi maleruaqqusaq 2024 (BR24) ilanngussat 1-6, Ilanngussaq 1-imi taaneqartut attuumassutillit ilanngullugit tamanut ammasumik saqqummiunneqarput.

#### *Akiliutit*

**§ 2.** Sanaartornermi maleruaqqusaq malillugu akuersissutinut aamma akuersissutaagallartunut kommunalbestyrelsi akiliuteqartitsinissamut aalajangiisinnaavoq. Aamma qinnuteqaammut itigartitsisoqaraluarpalluunniit akiliisitsisoqarsinnaavoq.

*Imm. 2.* Akiliisitsisoqassanngitsaq, imaluunniit sulianut taamaallaat aalajangersimasunut akiliisitsisoqartassanersoq kommunalbestyrelsi aalajangiisinnaavoq.

**§ 3.** Akiligassap annertussusissaa aammalu akiligassaq qanoq ililluni naatsorsorneqassanersoq kommunalbestyrelsimit aalajangerneqassaaq.

**§ 4.** Kommunalbestyrelsi akiliisitsiniarluni aalajangerpat, sanaartukkani immikkoortunut ukununga immikkoortunik akiliisitsisoqassaaq:

- 1) Illunut ilaqutariinnut ataatsinut inissianut, immikkoorlutik imaluunniit uiguleriillutik sananeqarsimasunut.
- 2) Sanaartukkanut allanut, tassanili illut sananeqaatillu pisariunngitsut pineqanngillat.
- 3) Illut sananeqaatillu pisariunngitsut, soorlu biilnut oqquisitsisarfiit, quit, illut mikinerusut kiisalu pinnguarnermut atortut sanaassallu pisariunngitsut.

**§ 5.** Akuersissutip imaluunniit immikkut ittumik akuersissutip tunniunneqarnerani akiligassanngortinneqassaaq. Akiligassaq sanaartornermut aningaasartuutinut naatsorsorneqarpat, akiligassaq naatsorsuisinnaalernermi erngerluni akiligassanngortinneqassaaq.

*Imm. 2.* Kommunalbestyrelsip akiligassap akilerneqarnissaata tungaanut akuersissuttunniutinngikkallarsinnaavaa, tamatumani sanaartornerup aallartereernerani aatsaat akiligassaq naatsorsorneqarsinnaalersimangippat, tak. imm. 1.

**§ 6.** Til gebyrordningen efter denne bekendtgørelse hører, at kommunalbestyrelsen sørger for levering af bygningsnummerskilte ved tilladelser til byggearbejder, hvor bygningsnummerskilte er påkrævet efter gældende retningslinjer.

*Imm. 2.* Kommunalbestyrelsi akiligassiiniarani aalajangissagaluarpalluunniit, imm. 1-imi aalajangersagaq atuutissaaq, tak. § 2, imm. 2.

*Unioqqutitsinerit*

**§ 7.** Nalunaarummi matumani aalajangersakkanik, kiisalu BR24-mi kap. 1-8-mi aalajangersakkanik unioqqutitsisoq akiliisussanngortinneqarluni pineqaatissinneqarsinnaavoq.

*Atuuttussanngortitsineq il.il.*

**§ 8.** Nalunaarut 1. januar 2025-mi atuutilerpoq.

*Imm. 2.* Tamatuma peqatigisaanik atorunnaarsinneqarput:

- 1) Illulioriternermi oqartussaassuseq pillugu Namminersornerullutik Oqartussat nalunaarutaat nr. 13, 18. august 2006-imeersoq.
- 2) Namminersornerullutik Oqartussat kommuninut tamanut kaajallaasitatut allakkiaat nr. 010191, 11. februar 1986-imeersoq (Akiligassiissutit annertussusii).

*Imm. 3.* Nalunaarut sanaartornissamut akuersissummik qinnuteqaatinut, nalunaarutip atuutilernerata kingorna nassiunneqartunut atuuppoq.

*Imm. 4.* Imm. 1-3-mi aalajangersakkat apeqqutaatinnagit, kommuni kingusinnerpaamik 30. juni 2025-mi sananissamut akuersissummik qinnuteqaammik tamakkiisumik tiguisimappat, 30. juni 2025 aallarnerfigalugu Illuliornermut Malittarisassat 2006-imi aalajangersakkat maannamut atuussimasut atorneqassanersut aalajangerneqarsinnaavoq.

*Namminersorlutik Oqartussat, ulloq xx. xxxx 2024*

Hans Peter Poulsen

/

Ruth Lindhardt

# Sanaartornermi maleruaqqusaq 2024

Sanaartorneq pillugu Inatsisartut inatsisaat nr. 13, 26. maj 2010-meersoq § 5 malillugu suliarineqarpoq.



## Kapitali 1. Aqutsinermi aalajangersakkat

### 1.1 Maleruaqqusap atuuffii

Imm. 1. Maleruaqqusap inissianik sanaartornermut, inuussutissarsiuqarfinnik atorfeqarfinnillu sanaartornermut tamanut kiisalu biiliisivinnik, quinik allanillu pingaanginnerusunik, inissianik atorfeqarfinnillu sananermut atasumik sananeqartunut atuupput.

*(1.1, imm.1) Pilersaarusionerq nunaminertanillu atuneq pillugit Inatsisartut peqqussutaat tunngavigalugu nunaminertaq sunaluunniit atorneqaq-qusaanngilaq, nunaminertanut oqartussaasunit akuersissummik peqanngikkaanni. Tamanna nunaminertanut sanaartorfissanut aamma atuuppoq.*

Imm. 2. Sanaartornermi inatsimmi § 2-mi taakkartorneqartut sanaartornermi malinneqassapput.

*(1.1, imm. 2) Sanaartorneq pillugu Inatsisartut inatsisaanni § 2-imi pineqartut:*

- nutaanik sanaartorneq,
- sanaartukkanut ilassutit,
- allannguinerit allannguutillu allat, malittarisassani aalajangersakkanut tunngatillugu pingaaruteqartut,
- atuinermi allannguutit, malittarisassani aalajangersakkanut tunngatillugu pingaaruteqartut,
- illunik isaterineq kiisalu
- illuni pioreersuni allanngortiterinerit allanillu allanngorsaanerit, illumi nukissiamik atuinermut tunngassuteqartut.

Imm. 3. Reglementets lempeligere bestemmelser for ombygningsarbejder finder kun anvendelse, når ombygningsarbejdet efter kommunalbestyrelsens skøn ellers ikke kan gennemføres uden indgribende ændringer i bebyggelsen.

*(1.1, imm. 3) Anvendelsen af ombygningsbestemmelserne forudsætter, at kommunalbestyrelsen foretager en særskilt vurdering af ombygningsprojektet og den eksisterende bebyggelses bygningskonstruktioner og andre byggetekniske forhold. Også anvendelsen af den enkelte ombygningsbestemmelse skal undergives en selvstændig vurdering, så der kun benyttes den konkrete ombygningsbestemmelse, som skønnes nødvendig på grund af de eksisterende bygningsforhold. Kan reglementets almindelige regler opfyldes uden indgribende ændringer i bebyggelsen, er betingelserne for brugen af de lempeligere ombygningsbestemmelser ikke opfyldt.*

### 1.2 Maleruaqqusap atuuffiisa killiliiffiqeqarnerat

Imm. 1. Maleruaqqusap ukununngaatuutinngilaq:

*(1.2, imm. 1) Sanaartukkat taaneqartut il.il.sananeqarsinnaallutillu piiar-*

a. Ikaartarfinnut, putorsualianut sanaartukkanullu allanut angallannermi atorineqartunut, aqqusinernut akisussasunit suliarineqarlutilluunniit akuersissutigineqartunut imaluunniit oqartussaasunit allanit ingerlatseqatigiinnilluunniit, inatsisit tunngavigalugit sanaartukkamut kiisa-lu sananeqaataagallartunut sanaartukkap naammassinneqarnissaanut pisariaqartunut akisussasunit suliarineqarlutilluunniit akuersissutigineqartunut.

b. Qaqqanut assaallugit inersualianut, sullulianut assigisaannullu, aatsitassarsiornermi imaluunniit erngup nukinganic innaallagissiorfiornermi sananeqartunut, oqartussaasunit allanit ingerlatseqatigiinnilluunniit, inatsisit tunngavigalugit sanaartukkamut akisussasunit suliarineqarlutilluunniit akuersissutigineqartunut.

c. Imerk pilersuinermit aqqtinut eqqakkallu kuuffiinnut, eqqakkat kuuffiisa aniaffiinnut kiisalu sanaanut nunap qaani erngup aqqutaanut eqqakkallu kuuffiinnut ikorfaasunut (qajanaarfiusunut).

d. Innaallagissamik pilersuinermi napparutinut, napparutinut nalinginnaasunut innaallagissap aqqutaanut aqqusineruilu qaammaqqtinut atorineqartunut.

e. Unittarfinni oqquiffissianut assigisaannullu.

f. Innaallagissap aqqutaani sarfap sakkortussusianik allangortiterivinnut kabeliisivinnullu, erngup eqqakkallu aqqutaanni pumpenut naqitsinermullu sakkortusaavinnut.

g. Radiomut sakkortusaavinnullu illuaqqanut annerpaa-mik 30 m<sup>2</sup>-inik angissusilinnut aammalu 3,0 m-init portunerunngitsunut, kiisalu radiomut sakkortusaavinnullu illuaqqanut, illoqarfiit nunaqarfiillu killeqarfiisa avataanni sananeqartunut.

### 1.3 Sanaartornissamut qinnuteqaat

Imm. 1. Sananiagaq kommunalbestyrelsimit akuersissummik peqqaartinnani sanallugu aallartinneqassanngilaq, 1.7-ip ataani allamik aalajangiisoqarsimanngippat.

Imm. 2. Sanaartornissamut akuerineqarnissamik qinnuteqaat allaganngorlugu tunniunneqassaaq. Taanna kommunalbestyrelsimut nassiunneqassaaq.

Imm. 3. Qinnuteqaat ullulernerqarsimassaaq nunaminertamillu (sanaartorfissamik), sanaartornermut atorineqartussamik atuisussamit imaluunniit sanaartukkamik piginnittumit atsiorneqarsimassalluni. Atuisussamit imaluunniit piginnittumit atsiorneqarsimanngippat, qinnuteqartup suliassap suliarinissaanut (sananissaanut) pisinnaatitaanini allatut uppernarsartariaqarpaa.

*neqarsinnaapput akuersissummik pigisaqanngikkaluarluni nalunaarutigineqikkaluarlugilluunniit.*

*Sanaartukkanut il.il. taakkununga immikkut piumasaqaatinik aalajangersagaqanngilaq.*

*(1.3, imm. 3) Nunaminertamik tunniussinermi periaatsit pingarnerusut pilersaarusiorneq nunaminertanillu atuiueq pillugit Inatsisartut inatsisaanni aalajangersarneqarput. Tassani takuneqarsinnaavoq, nunaminertaq sunaluunniit nunaminertanut oqartussaasunit akuersissummik peqanngikkaanni nalinginnarnut atorineqarsin-*

naajunnaarsinneqarsinnaanngitsoq siunertanullu allanut atorneqarsinnaanngitsoq, nunaminertanut oqartussaasunit akuersissummik peqanngikkaanni nunaminertap sulluunniit atorneqarnera allanngortinneqarsinnaanngitsoq, aammalu nunaminertamik tunniussineq inunnut ataasiakkaanut tunngasuummat nunaminertamut akisussaaffinnik allanut tunniussineq sunaluunniit nunaminertanut oqartussaasunit akuerineqaaqqartasasooq. Tamatuma sani-atigut allassimavoq kommunalbesty-relsip kommunimi nunaminertanut oqartussaaneq isumagisarigaa aammalu kommunimi sumiiffinni nunaminertanik atuinissamut akuersissummik tunniussisarluni (aalajangersimasunik atuutsitsinngitsoqarluni).

Imm. 4. Ansøgningen skal indeholde en tydelig beskrivelse af det arbejde, der skal udføres samt enhver oplysning af betydning for byggesagens behandling, herunder:

a. Paasissutissat pisariaqartut sanaartukkap imaluunniit immikkoortortap suussusianik ersersitsisussat (A-nr. illoqarfiullu iluani sumiissusia, sumiissusiata aqqusernullu normui imaluunniit najugaq allakkanik nassiussivissaq, kiisalu illup normua (B-nr.) immikkoortortallu normua).

b. Maleruaqqusami sanaartornermilu malitassiani allani aalajangersakkat pilersaarusiap aporfigisinnaasai pillugit paasissutissat. Qinnuteqaatip imarissavaa immikkut akuerineqarnissamik imaluunniit nalinginnaasumik akuerineqarnissamik qinnuteqaat tunngavilersorluagaq.

c. Sanaartorfissap qanoq atorneqarnissaa pillugu siunertarineqartunut paasissutissat aammalu allanngortiterinermi atorneqarnera allannguuteqassappat, manna tikillugu sumut atorneqarsimaneranut paasissutissat.

d. Hvor det er relevant for byggearbejdet: oplysning om og dokumentation for hvilken konstruktionsklasse byggearbejdet henføres til, jævnfør kapitel 4.

e. Ved ombygninger og andre forandringer i bestående bebyggelse, hvor de bærende konstruktioners virkemåde ændres: oplysning om og dokumentation for hvilken konstruktionsklasse de berørte konstruktionsafsnit henføres til, jævnfør kapitel 4.

Sanaartugassap allanngortiterinernut aalajangersakkat sukangannginnerusut 1.1, imm. 3-mi taaneqartut tunngavigalugit pilersaarusiorneqarsimaneranut paasissutissat. Qinnuteqaat paasissutissanik sanaanut ata-

(1.3, imm. 4) En ansøgning om byggetilladelse skal normalt indeholde følgende tegningsmateriale:

– Tegning der viser det tildelte areals placering, det pågældende byggeris placering på arealet (byggefeltet) og byggeriets placering i forhold til nabobygninger. Afstande mellem det pågældende byggeri og nabobygninger skal være angivet. Byggefeltets højdeforhold skal være beskrevet ved angivelse af relevante terrænkoter.

– Tegninger og beskrivelse der gør rede for byggeriets mål, materialer, fundering, konstruktioner, alt i et omfang der er påkrævet for at bedømme, om byggeriet opfylder bestemmelserne i bygningsreglementet.

– Tegninger der gør rede for kloakering og vandforsyning, eltilslutning og vejadgang ved nyt byggeri eller ændringer i nævnte forhold.

reersunut sananeqaatinullu allanut tunngasunik, qinnuteqaatip suliarineqarnissaanut pingaaruteqartunik ima-qassaaq.

Imm. 5. Ansøgning om byggetilladelse til byggearbejder, hvor konstruktioner henregnes til konstruktionsklasse 2-4, skal bilægges relevante dele af dokumentation for de bærende konstruktioner, jævnfør kapitel 4.

Imm. 6. Ansøgning om byggetilladelse til byggearbejder, hvor konstruktioner henregnes til konstruktionsklasse 3 og 4, jævnfør kapitel 4, skal bilægges en starterklæring fra en statiker, der er certificeret til konstruktionsklasse 3/4 i henhold til ”Bekendtgørelse om certificeringsordninger for dokumentation af tekniske forhold i bygningsreglementet” (Dansk BEK nr. 1304 af 17/06/2021), bestemmelser i Bilag 3b eller tilsvarende. Ansøgeren udpeger statikeren, og oplysning til identifikation af denne samt dokumentation for gyldigt certifikat skal fremgå af ansøgningen.

Imm. 7. Ansøgning om byggetilladelse til byggearbejder, hvor konstruktioner henregnes til konstruktionsklasse 4, jævnfør kapitel 4, skal bilægges en starterklæring fra en statiker, der er certificeret til at udføre tredjepartskontrol i henhold til ”Bekendtgørelse om certificeringsordninger for dokumentation af tekniske forhold i bygningsreglementet” (Dansk BEK nr 1304 af 17/06/2021), bestemmelser i Bilag 3b eller tilsvarende, og som hverken direkte eller indirekte er økonomisk eller organisatorisk forbundet med den eller de organisationer, som har medvirket ved enten udarbejdelsen eller ved den uafhængige kontrol af dokumentationen for de bærende konstruktioner. Ansøgeren udpeger statikeren, og oplysning til identifikation af denne samt dokumentation for gyldigt certifikat skal fremgå af ansøgningen.

Imm. 8. Kommunalbestyrelsen kan forlange yderligere oplysninger og dokumentation, som er nødvendig for at give byggetilladelse.

Imm. 9. Paasissutissat imm. 4-8-imi aalajangersakkanut ilaasut qarasaasiakkoorlugit nassiuuneqarsinnaapput, kommunalbestyrelsi qarasaasiakkut allakkanik titartakkanillu tigooraanissamut atuarnissamullu periarfissaqarpat.

*(1.3, imm. 9) Aalajangersakkami taamaallaat paasissutissat pineqarput, taakkununnga titartakkat uppernaarsaatilluunniit allat ilaallutik. Qarasaasiatigut (digital) atsiorderit paatsoorneqarsinnaanngitsut inatsisitigullu ilersorneqarsinnaasut pigineqanngikkallartillugit, allakkatigut qinnuteqaatit ulluleneqarsimasut atsiorneqarsimasullu atorneqarnissaat piumasaaqaa-taavoq, taakkununnga immikkut akuersisoqarnissaanik qinnuteqaatit nalunaarutillu ilaatinneqarlutik. Kommu-*



*nalbestyrelsi taannaavoq paasisstissat qarasaasiatigut nassiunneqarsinnaanerini aalajangiisussaq.*

Imm. 10. I en overgangsperiode til og med 31. december 2025 kan kommunalbestyrelsen meddele dispensation for krav om starterklæring i henhold til stk. 6 og 7 for bygninger til beboelse og kontor med en højde på maksimalt 18 m fra terræn til gulv i øverste udnyttede etage.

#### **1.4 Sanaartornissamut akuersissut**

Imm. 1. Sanaartornissamut akuersissut allagaassaaq.

Imm. 2. Sanaartornissamut akuersissut atorunnaassaaq suliassaq akuersissutip ullulerneqarneraniit ukiup ataatsip qaangiunnerani suli aallartinneqarsimangippat.

*(1.4, imm. 2) Sanaartornissamut akuersissut allakkatigut qinnuteqaatigalugu sivitsorneqarsinnaavoq.*

Imm. 3. Sanaartornissamut akuersissummi piumasaaqatigineqarsinnaavoq, sanaartornermi immikkoortut assigiinngitsut sularineqartussanngoraangata kommunalbestyrelsi nalunaarfigineqassasoq.

*(1.4, imm. 3) Kommunalbestyrelsip sanaartukkap sumut killissimanerani nalunaarfigineqartarnissamik piumasaaqateqarsinnaaneranut pissutavoq kommunalbestyrelsip kissaatigisani malillugu naammattumik nakutilliinissamut periarfissaqarnissaata qularnaarneqarnissaa.*

Imm. 4. Sanaartornissamut akuersissummi makkununga piumasaaqateqartoqarsinnaavoq:

1) illumi naammasseriikkami uuttortaasoqarnissaa piumasaaqatigisinnaavaa, nipinut atasumik kapitali 6-mi, illup iluata silaannaa, piumasaaqataasut eqqortinneqarsimanerannut uppernarsaatitut,

*(1.4, imm. 4, nr. 1) Nipit sakkortussusaannik uuttortaanerit "SBI-anvisning 217 Udførelse af bygningsakustiske målinger" aamma "SBI-anvisning 218 Lydforhold i undervisnings og daginstitutions-bygninger" periaaseqqusaasut tunngavigalugit ingerlaneqassapput .*

2) kapitali 7-imi, Nukissiamik atuineq, silaannaata ussisusaa pillugu piumasaaqatip naammassineqarsimaneranut uppernarsaatitut illumi naammassereersumi uuttortaasoqassasoq,

*(1.4, imm. 4, nr. 2) Silaannaata ussisusaa pillugu uuttortaanissamut piumasaaqat illunut nukissiamut killisaliussami pineqartunut ilaasunut, tamatumalu malitsigisaanik 15 °C sinerlugu kiassagaasunut, taamaallaat atuuppoq.*

3) illut sanaartorneqalinnginneranni saaartornermut inatsimmi § 4 malillugu sanaartorfissagissaanermik suliqarnissamut qularnaveeqqusiisoqassasoq, aamma

4) uuttortaasoqassasoq imaluunniit isugutannut immik-kut ilisimasalimmit arlaannik uppernarsaammik tunniussisoqassasoq, sannaanni atortuinilu isuguttersinnaanerinit isornartoqartut pillugit kap. 4.1,

imm. 6-imi piumasaqaatip  
naammassineqarsimaneranik takutitsisumik.

### 1.5 Siumoortumik oqaloqatigiinneq

Imm. 1. Sanaartornissamut akuersissutip tunniunneqannginnerani, kommunalbestyrelsiq nunaminertamik pineqartumik (sanaartorfissamik) atuisussa q imaluunniit sanaartukkamik piginnittoq taassumalu sinniisai siumoortumik oqaloqatigisinnaavai.

*(1.5, imm. 1) Siumoortumik oqaloqatigiinnermi sanaartornissamik piler-saarusiamaq killissarititaasut erseq-qissarneqassapput, tassanissaarlu soorlu piffissaliunneqartut, kiisalu atu-isup imaluunniit piginnittup sanaartornermilu oqartussaasut akornanni uppersaatissat isumaqatigiissutigineqarsinnaapput.*

### 1.6 Naammassilluni nalunaaruteqarneq atuilersinnaanermullu akuersissut

Imm. 1. Sanaartugaq naammassineqarpat tamanna kommunalbestyrelsimut nalunaarutigineqassaaq, sanaartugarlu sanaartornissamut akuersissummik peqqarnissamik piumasaqaatitalik kommunalbestyrelsiq atuilersinnaanermut akuersissutaanik pissarsisoqartinnagu atorneqalersinnaanngilaq. Kommunalbestyrelsiq paasisutissat akuersissummik tunisinissamut pisariaqartinneqartut tunniunneqarnissaat piumasaqaatigisinnaavaa.

*(1.6, imm. 1) Kommunalborgstyrelsiq atuilersinnaanermut akuersissummik tunniussinissaq itigartissinnaavaa, sanaartorneqartoq sanaartornissamut akuersissummumut naapertuutinnigippat, kommunalborgstyrelsillu taama pisoqaraangat piginnittoq kukkunermik iluarseeqqullugu nalunaarfigisinnaavaa, takuuk sanaartorneq pillugu Inatsisartut inatsisaanni § 16.*

Imm. 2. Ved færdigmelding skal der til kommunalborgstyrelsen sendes:

- 1) erklæring om, at det færdige byggeri er i overensstemmelse med byggetilladelsen og bygningsreglementet, og
- 2) de resterende dele af dokumentationen for de bærende konstruktioner, som ikke var bilagt ansøgningen om byggetilladelse, jævnfør 1.3, stk. 5.

Imm. 3. For byggearbejder, hvor konstruktioner henregnes til konstruktionsklasse 4, skal endvidere indsendes en sluterklæring, som er udarbejdet af en statiker, der er certificeret til konstruktionsklasse 3 og 4.

*(1.6, imm. 3-4) Krav til certificerede statikere fremgår af kap. 1.3, stk. 6.*

*Den certificerede statiker er tilknyttet byggesagen i sin helhed og skal sikre, at byggeriet udformes, dokumenteres, udføres og kontrolleres i henhold til bestemmelserne i kapitel 4, og at de bærende konstruktioner er i overensstemmelse med de definerede krav til sikkerhed og anvendelighed, egnede til formålet og følger god byggeskik.*

Imm. 4. For byggearbejder i konstruktionsklasse 4 skal endvidere indsendes en sluterklæring, som er udarbejdet af en statiker, der er certificeret til at udføre tredjepartskontrol i konstruktionsklasse 4. Tredjepartskontrollanten må ikke pålægges begrænsninger i sit virke.

*Indhold af sluterklæringer fremgår af Bilag 3c.*

Imm. 5. Sanaartorneqartoq naammassivissimangikka-luortoq Kommunalborgstyrelsiq sanaartukkap tamakkiisumik ilaannakortumilluunniit atorneqalernissaanik akuersissu-

teqarsinnaavoq. Kommunalbestyrelsi sanaartukkap inaarsarneqarnissaanut piffissaliisinnaavoq, sanaartukkallu inaarsarneqarnissaanut qularnaveeqquusiinissamik piunasaqaateqarsinnaalluni. Piffissaliunneqartoq eqqortinneqanngippat, sanaartugaq kommunalbestyrelsip qularnaveeqquusiunneqartoq atorlugu inaarsartissinnaavaa.

### **1.7 Sanaartugassat, akuersissummik pigisaqarani sananeqarsinnaasut**

Imm. 1. Sanaartugassanut makkununga sanaartornissamut akuersissummik pigisaqarnissaq piunasaqaa taanngilaq:

a. Ikaat illuaqqallu annerpaamik 6 m<sup>2</sup>-tut angissuseqartut.

b. Illuaqqat piniariartarfiit illuaqqallu allat aallaaniarnermut, piniarnermut, aalisarnermut, savaateqarnermut sunngiffimmilu sukisaarsarnermut atasumik sivikitsumik uninngavigineqartartut, taakku illoqarfiit, illoqarfippalaartumik nunaqarfippalaartumillu sanaartukkat imaluunniit allatut ataatsimoortillugit sanaartukkat avataanni sananeqarpata.

c. Qaammataasatigut aallakaatitanik tigooraanermi antenit annerpaamik tukimut 1,0 m-itut angissuseqartut aamma aallakaatitanik tigooraanermi antenit qalianut ikkunneqartartut akuerisat.

d. Sananeqaatit atortullu atuisunit ingerlatinneqartartut, soorlu IT-standerit, automatit akiliilluni aammalu nammineerluni atugassiat assigisaallu sullississutitut atuisunut sammitinneqartut.

Imm. 2. Sanaartukkat naamaasineqarnerat kommunalbestyrelsimut nalunaarutigineqassanngilaq. Taakkuninnga piiaaneq kommunalbestyrelsimut nalunaaruteqanngikkaluarluni pisinnaavoq.

Imm. 3. Sanaartornermi kapitalini 2-12-mi aalajangersakkat malinneqassapput, aalajangersakkat suliamut tassunga atuuttuusimappata. Tamanna pisinnaanngippat 1.10-mi aalajangersakkat malillugit immikkut akuersisoqarnissaanik qinnuteqartoqassaaq, sanaartugarlu immikkut akuersissut tunniunneqartinnagu aallartinneqassanngilat.

### **1.8 Inatsisinut allanut attuumassutai**

Imm. 1. Sanaartornissamut akuersissummik tunniussisoqannginnerani sanaartugassaq inatsisit uku arlaannut

*(1.7, imm. 1) Tassani maluginiaqquneqarpoq nunaminertaq sunaluunniit akuersissutitaqanngitsumik atorneqalersinnaanngimmat, takuuk sanaartorneq pillugu Inatsisartut inatsisaat nunaminertallu qanoq atorqusaaneri.*

*(1.7, imm. 1.a) Illuaqqat tassaapput naatitsiviit, illuaqqat pinnguartarfiit assigisaallu. Tamatumani pineqanngillat quit, billiisiviit assigisaallu.*

*(1.7, imm. 1.b) Tamatumani illut aalajangersimasumik najugaqarfiusussat imaluunniit attartortinneqarlutik unnuiffigineqartartut tamarmik sumiikkaluarunilluunniit kommunalbestyrelsimit akuerineqqaartassapput.*

*(1.7, imm. 1.d) Aalajangersakkami pineqarput sananeqaatit atortullu allat, kapitali 5.4-mi aalangersakkani pineqartunut ilaasut.*

*(1.7, imm. 3) Illuaqqanut annerpaamik 6 m<sup>2</sup>-tut angissusilinnut kap.2.7-imi ungasissusissatut piunasaqaataasut atuutissapput. Qaammataasatigut allakaatitanik tigooraanermi anteninik mikisunik il.il. ikkussinermi kapitalini 2-mi 5-imilu aalajangersakkat malinneqassapput.*

*(1.8, imm. 1) Kommunalbestyrelsip inatsisit malillugit oqartussaasunit al-*

akerliunersoq kommunalbestyrelsip misissussavaa: Pilersaarusiorneq nunaminertanillu atuneq pillugit Inatsisartut inatsisaat, pinngortitamik illersuineq pillugu Inatsisartut inatsisaat, eqqissisimatitsisarneq aamma allatigut kulturikkut eriagisassanik kulturikkut kingornussatut illersuineq pillugu Inatsisartut Inatsisaat, avatangiisinik allanngutsaaliuineq pillugu Inatsisartut inatsisaat, sanaartorfissagissaaneq, pisortat kuuffeqarfinnut aqquersuutaat aamma pisortat aqquiniutaat pillugit Inatsisartut inatsisaat, kiassanermi erngup nukissiorfiata pilersuffiani kiassateqarfinnut innaallagissamit kiassarneqartunut (elektrokedler) attavilersinnissamik pisussaaneq pillugu Inatsisartut peqqussutaat, Kalaallit Nunaanni sulinermi avatangiisit pillugit inatsit, Inuit innarluutillit tapersorsorneqarnissaannut Inatsisartut inatsisaat kiisalu Kalaallit Nunaanni annaassiniarnissamut upalungaarsimaneq aamma ikuallattoornissamik qaartoornissamillu pitsaaliuinermi iliuusissat pillugit Inatsisartut inatsisaat.

Imm. 2. Sanaartornissamut akuersissuteqarnissamut inatsisit allat tunngavigalugit piumasaqaateqartoqarpat, taakku akuersissummi immikkut taaneqassapput.

### **1.9 Nunaminertamik sanaartorfiup sanianiittumik atuigallarsinnaaneq**

Imm. 1. Kommunalbestyrelsip sanaartukkamik piginnittoq imaluunniit nunaminertamik atuisoq nunaminertamik sanaartorfiup sanianiittumik atuigallarnissamut akuersissummik tunisinnaavaa, ima pisoqartillugu:

a. Toqqaviliornermut, assaanermut, qaartiterinermut imaluunniit nunaminertami pigisami nunap qaavata allanngortiterneranut atasumik, nunaminertat illut pilersuinernullu aqqutit sanaartorfiup eqqaaniittut ajoquserneqannginnissaat pisariaqartinneqarpat.

b. Piginnittup nammineq sanaartugaatimini sanaartornissap, iluarsaassinissap aserfallatsaaliinissallu suliarinissaa pisariaqartippagu. Taama pisoqarnerani – qaliaasat illersuutit assigisaalluunniit nunaminertamut sanaartorfiup eqqaaniittumut inissinnissaannut akuersissummik peqartoqarsinnaavoq, imaluunniit nunaminertap sanaartorfiup sanianiittup aqqutiginnissaanut akuersissummik peqartoqasinnaalluni.

Imm. 2. Akuersissummik pissarsisimasup sivikinnerpaamik ullut 14-it sioqqullugit nunaminertamik sanaartorfiup sanianiittumik piginnittoq atuisorluunniit suliasap suussusaa annertussusissaalu, kiisalu suliap allartinnissaanut piffissaliussaqq pillugu allakkatigut ilisimatissavaa.

*lanit akuersissummik amigaateqartoqartoq ilisimaariguniuk sanaartornissamut akuersissummik tunniussisannngilaq. Sanaartugaq sullivimmi avatangiisinut inatsimmi pineqartunut ilaanersoq nalornineqarpat, Kalaallit Nunaanni Sullivinnik Nakkutilliisoqarfik oqaaseqaateqartinneqassaaq.*

*(1.9, imm. 1) Ved vejarealer skal tilladelsen indhentes hos kommunalbestyrelsen, jf. Inatsisartutloven om byggemodning, offentlige kloakledninger og offentlige veje.*

Imm. 3. Nunaminertap sanaartorfiup sanianiittup ator-neqarnera sapinngisamik akornusersuinertaqannginnerpaamik pissaaq. Suliaq naammassineqarpat, akuersisummik tunineqarsimasup nunaminertaq sanaartorfiup sanianiittoq piaarnerpaamik pissuserisimasaatut ilillugu aqqissavaa.

### 1.10 Immikkut akuersissutit il. il.

Imm. 1. Maleruaqqussummi aalajangersakkat saneqqunne-qarnissaannut immikkut ittumik akuersissuteqartarnermut sanaartornermut inatsimmi § 22 atuuppoq.

*(1.10, imm. 1) Atortussat pillugit sanaartornermut inatsimmi sanaartornermilu maleruaqqusami aalajangersakkat sanioqqullugit kommunalbestyrelsi immikkut akuersisinnaavoq. Malittarisassat nalinginnaasut, soorlu sanaartornissamut qinnuteqaatit qa-qugukkut suliarineqarnissaannut, aalajangersakkanik sanioqqutsilluni immikkut akuersissuteqartoqarnera pillugu qa-qugukkut sanilerisat ilisimatineqartarnissaannut, naammagittaalliuuteqarnissamut aalajangersakkanut assigisaannullu tunngasut sanioqqunneqarnissaannik immikkut akuersissuteqartoqarsinnaanngilaq. Kommunalbestyrelsi taamaallaat immikkut akuersisummik tunisisinnaavoq, nalillisoqarpat tamanna aalajangersakkap sanioqqunniarneqartup isumagisaanut naapertuuttoq.*

Imm. 2. Immikkut akuersisoqarnissaanik imaluunniit pisutsit inatsisinik uniuusut attatiinnarnissaannik akuersisummik qinnuteqaatip nunaminertamik pineqartumik (sanaartorfiusumik) atuisumit imaluunniit illuummik piginnittumit namminermit atsiorneqarsimanissaa kommunalbestyrelsip piumasaqaatigisinnaavaa.

Imm. 3. Immikkut akuersissut pisinnaatitsissulluunniit sanaartornissamut akuersisummi erseqqissumik allasimappat allatulluunniit allakkatigut nalunaarutigineqarsimappat, malittarisassani aalajangersakkat sanioqqunneqarnissaannik akuersissut tunniunneqartutut aatsaat isigineqarsinnaavoq.

### 1.11 Naammagittaalliuutit

Imm. 1. Malittarisassani aalajangersakkat pillugit kommunalbestyrelsip aalajangiineri naammagittaalliuutigineqarsinnaaput. Naammagittaalliornermut sanaartornermut inatsimmi §§ 23-imi aamma 24-imi aalajangersakkat atuupput.

*(1.11, imm. 1) Kommunalbestyrelsip aalajangiinerisa naammagittaalliuutigineqarnerat Naalakkersuisunut suliakkiunneqassaaq. Naalakkersuisut aalajangiineri allaffissornikkut oqartusamut allamut naammagittaalliuutigineqarsinnaanngillat.*

*Aalajangiineq inatsisitigut apeqqutinut tunngassuteqarpat aatsaat kommunalbestyrelsip aalajangiinerata naam-*

*magittaalliutigineqarnissaa periarfissaqarpoq. Tassa imaappoq, kommunalbestyrelsip naliliinini aallaavigalugu aalajangiineri naammagittaalliutigineqarsinnaanngillat.*

*Naammagittaalliornissamut killiliunneqarpoq, ulloq aalajangiinerup nalunaarutigineqarnera aallarnerfigalugu saapatit akunneri 4-it.*

*Naammagittaalliornermut oqartussap aalajangiinera, ullup aalajangiinerup nalunaarutigineqarnerata kingorna qaammatit 6-it tikitsinnagit eqqartuussivinnut suliakkiunneqarsinnaavoq, takuuk sanaartornermut inatsimmi § 25.*

### **1.12 Unioqutitsinerit**

Imm. 1. Kapitalini 1-8-imi aalajangersakkanik unioqutitsisoq akiliisinneqartassaaq.

*(1.12, imm. 1) Sanaartornermut inatsimmi § 29, imm. 1-5, sanaartornermut inatsimmi aalajangersakkanik unioqutitsinerimut kinguneqartitsisoqartassaaq.*

## Kapitali 2. Illut sanaartorneqarfianni naleqqussaanissamut aalajangersakkat

### 2.1 Illut sanaartorneqarfianni naleqqussaanissamut

#### 2.1.1 Tamanut atuuttut

Imm. 1. Illunik sanaartorfiup ataatsimut annertussusia eqqaaniittunullu sunniutaat illut sanaartorneqarfianni naleqqussaanissamut aalajangersakkat kap. 2.2 -2.6 naapertorlugit aalajangersarneqassapput. Aalajangersakkani illunik sanaartorfiup ataatsimut annertussusia eqqaaniittunullu sunniutigisinnaasaat malittarisassiuunneqarpoq, uku taaneqartut eqqarsaatigalugit:

- 1) Nunaminertap illunik sanaartorfissatut atugassiissutigineqartup angissusia.
- 2) Illunik sanaartorfiup sanaartorfinnut allanut (illut sanilerisat), aqqusinernut pisuinnaallu aqquataannut ungasissusia.
- 3) Sanaartukkami init quleriaat amerlassusii portussusii, matumani ilaallutik illunik sanaartorfinnut allanut (illut sanilerisat), aqqusinernut pisuinnaallu aqquataannut kiisalu illunut allanut sanaartorfiusup iluaniittunut sanilliullugit sanaartukkap portussusaa.
- 4) Sanaartukkami init quleriaat, sanaartorfiusumilu (illut akuttussusii) nunaminertap atugassiissutaasup atornerqarnera.
- 5) Nunaminertat sanaartorfigineqanngitsut aaqqissuunneqarnerat.

*(2.1.1, imm. 1) Illut sanaartorneqarfianni naleqqussaanissami atugari-sassat kap. 2.1.2-mi piumasaqaatit aallaavigalugit tamakkiisumik nalillineq tunngavigalugu kap. 2-mi aalajangersakkat malillugit aalajangersarneqassapput, aalajangersakkat taaku ataatsimoortillugit illut sanaartorneqarfianni naleqqussaanissami eqqarsaatigineqartut ersersinneqarput. Kap. 2 malillugu illut sanaartorneqarfianni naleqqussaanissami atugari-sassat pillugit akuersissutit sanaartornissamut akuersissummi atugassarititaasussatut nalunaarneqarsinnaapput.*

*(2.1.1, imm. 1, nr. 1-5) Pilersaarusiorneq nunaminertanillu atuneq pillugit Inatsisartut inatsisaat (pilersaarusiornermut inatsit) malillugu kommunip sumiiffiani nunaminertanik atuinissamut kommunimut pilersaarummik peqarnissaq kommunalbestyrelsip pisisaaffigaa. Kommunimi nunaminertanut, pinngortitamut aamma aningaasaqarnikkut isumalluutitut ataatsimoortumik nalilersuineq, innuttaasut inuussutissarsionerullu ineriartornissaannut siunnerfiit aammalu pilersaarusiornermut inatsimmi siunertanut aalajangersakkat isiginarlugit pisortat suliassaqaarfiini pilersaarusiorneq, aallaavigalugit tamanna pissaaq. Ataatsimut isigalugu imaappoq, annertuunik imaluunniit pingaarutilinnik sanaartornerni pinngitsoorani najukkami pilersaarusiornissaq piumasaqaataasoq, kommunimut pilersaarut sumiiffiup maannakkut atornerqarneranut aalajangersakkanik imaqaassalluni.*

*Sanaartukkat illunik sanaartorfinnut ataatsimoortunut atasut assersuutigalugu tassaapput, sanaartukkat ataatsimik piginnittoqartut imaluunniit nunaminertami ataatsimoortumik atugassiissutaasumi sananeqarsimasut, sanaartukkalluunniit suliffeqarfimmit ataatsimit atornerqartut.*

Imm. 2. Immikkoortortamut pilersaarusiame imaluunniit kommunimi pilersaarusionermut ileqqoreqqusaliami al-laasunik aalajangersagaqarpat kapitali 2-mi aalajanger-sakkat atorineqassanngillat.

### 2.1.2 Piumasaqaatit tamanut atuuttut

Imm. 1. 2.2 -2.6 malillugu illut sanaartorneqarfianni naleqqussaanissamut pissutsit ataatsip arlallilluunniit naleqqussarniarneranni kommunalbestyrelsip naliliiner-mini pissutsit taaneqartut uku ilannguttassavai:

1) Sanaartorfiup ataatsimut angissusia sanaartorfiup atorineqarnissaanut naleqqiullugu naapertuuttuussaaq.

2) Sanaartorfiup ataatsimut angissusia illoqarfiup immik-koortortaani sumiiffimmiluunniit ilusissatut atorineqartunut nalinginnaasunut imaluunniit taakkunani anguniagaasu-nut naapertuutissaaq.

*(2.1.2, imm. 1) Pissutsit imm. 1, nr. 1-6-imi taaneqartut tassaapput kommunalbestyrelsip illut sanaartorneqarfianni naleqqussaanissamut pissutsinik taamaalillunilu suliambut tunngasut eqqarsaatigalugit naliliinarnerani kil-liliisut, tassaallutillu kommunalbesty-relsip tamakkiisumik isiginnilluni nali-liiniarnermini ilanngussinnaasai aala-jangiinerminilu tunngavigisinnaasai.*

*(2.1.2, imm. 1, nr. 1) Sanaartukkap annertussusia atorineqarnissaminut naleqqiulluni naleqquttuunersoq nali-lerniarneqalerpat, pissutsit ataasiak-kaat sianigisassat allat 2.2 -2.6-imi aalajangersakkani ilaasut eqqaamaq-quneqarput. Taakku ataasiakkaat mia-nerineqarnissaasa pingaaruteqar-nerat sanaartukkanut assigiinngitsu-nut tamanut assigiissanngilaq. Soorlu assersuutigalugu illut qanoq akulikit-siginissaannik aalajangiiniarnermi inuussutissarsiutinik ingerlataqarfis-satut sanaartugassamut, tassuuna illutaa anginerutillugu sanaartorne-qarnissaa akuersissutigineqartussaa-sumut, naleqqiullugu najugaqarfiu-sussanik illuliornermi nunaminertat a-neersuarfiusinnaasut mianerineqar-nissaat pingaernerutinneqartussaa-voq. Akerlianik illunik inuussutissarsi-utinik ingerlataqarfiusunik atuisunut sammitinneqarnerusunut billinut unin-gasarfeqarnissamik piumasaqaat i-nissianik sanaartorfiusunut naleqqiul-lugu pingaernerutinneqassaaq.*

*(2.1.2, imm. 1, nr. 2) Nunaminertami sanaartorfigineqanngitsumi sanaar-tussagaanni nalilerniartariaqassaaq, tamaani suna nalinginnaanersoq aam-malu/ imaluunniit suna tassunga taar-siunneqarsinnaanersoq. Tamanna tunngavigalugu suna nalinginnaa-nersoq aalajangerneqarsinnaanngip-pat, nunaminertami suna anguniarne-qassanersoq pingaartinniarneqas-saaq. Sanaartorfissap eqimassusis-saanik, ataatsimut initussusissaanik, init quleriiaat amerlassusissaannik aammalu portussusissaannik unga-sissusissaannillu kommunimi pilersaarusiame nunaminertani killiligaasu-*



3) Sanaartorfiup atorneqarnissaa eqqarsaatigalugu illut sanaartukkami ilaasut sanaartukkallu sanilerisaanniittut naammaginatut qaamasumiinnissaat qulakkeerniarneqassaaq.

4) Sanaartorfiup sumut atorneqarneranut, tassunga ilanngullugu najugaqartut sulisullu aneersuarfigisinnaasaat, naleqqiullugit 2.6-imi piumasaqaatit naapertorlugit nunaminertanik sanaartorfissaanngitsunik naammaginatut peqarnissaa qularnaarneqartariaqarpoq.

5) 2.6-imi piumasaqaatit naapertorlugit sanaartorfiullu sumut atorneqarnissaa eqqarsaatigalugu sanaartorfimmi atuisunut annaassiniartartut, pisinnaat biillilu aqquitsaat naammaginatut qularnaarneqartariaqarput, kiisalu naammattunik biilini inissiisarfeqartariaqarluni.

6) Illoqarfiup iluani eqimasunik sanaartorfiusimasup killi-ngani, nunaminertat pilersaaruserfigineqanngitsut, ilaqtariinnut ataasiakkaanut illut imaluunniit illut eqimasut/pukkitsut, killingini sanaartornermi, nunaminertat sanaartorfiup sanianiittut sanaartorfioreersullu annertussusiat eqqarsaatigalugit sanaartorfiup ataatsimut annertussusissaa aalajangersarneqassaaq.

*ni aalajangersakkat najoqqutarineqarsinnaapput, suup periaaserineqartarsimaneranut imaluunniit suup anguniarneqarnissaanut tunngatillugu.*

*(2.1.2, imm. 1, nr. 3) 2.1.2, imm. 1, nr. 1-imisulli pingaarnersiulluni naliliisoqartariaqarpoq, qaamanermut tunngasut sanaartorfiup sumut atorneqarnissaanut eqqaminilu sanaartorfinnut allanut sunniutaanut sanilliunneqartariaqarlutik.*

*(2.1.2, imm. 1, nr. 4) Nunaminertanut sanaartorfissaanngitsunut, tassunga ilanngullugu aneersuarfiusinnaasunut tunngasunut piumasaqaatit kapitali 2.6-imi ersersinneqarput.*

*(2.1.2, imm. 1, nr. 5) En bebyggelses brugere kan også omfatte kørestolsbrugere og personer med nedsat funktionsevne.*

*(2.1.2, imm. 1, nr. 6) Aalajangersagaq "aporaaffiusunut" arlalinnut atuuppoq, tassanilu mianerisassat allat kap. 2.1.2, imm. 1, nr. 1-5-imi taaneqartut pillugit naliliisarnertulli nunaminertat sanaartorfiup sanianiittut taaneqartut suuneri apeqqutaatillugit mianerinninnissaaq naliliiniarnermi ilanngunneqassaaq, tamatumalu kingorna aporaaffiusartutut taaneqartut saniatigut sanaartorfimmi sanaartukkat suuneri apeqqutaalluni mianerinninnissaaq taamaallaat pingaartinniarneqartartussaavoq. Illut sanaartorneqarfianni naleqqussaanissanut tamanut naleqqiullugu nunaminertat sanaartorfiup sanianiittut suussusiisa pingaartinneqarnissaat tamatigut pisariaqartussaangilaq. Assersuutigalugu illut sanaartorneqarfianni naleqqussaanerni ataasiakkaanik imaluunniit ikittunik allannguiffiusuni sanaartukkanik allanngortiterinerni tamanna atuussinnaavoq.*

## 2.2 Sanaartorfissap angissusia

Imm. 1. Sanaartugassanut nunaminertanik (sanaartorfissanik) tuniussinermi sanaartorfissap angissusissaa 2.1.2-mi aamma imm. 2-mi piumasaqaatit tunngavigalugit aalajangiisoqassaaq.

*(2.2, imm. 1) Nunaminertap sanaartorfissatut tunniunneqartup (sanaartorfissap) angissusissaata aalajangersarnierani kapitali 2.1-imi mianerisassatut allassimasut tamarmik pingaartinneqassapput. Kommunalbestyrelsen sanaartorfissap akuerineqarnissaa itigartitsissutigisinnaavaa,*

*akuersinikkut nunaminertaq illut sanaartorneqarfianni naleqqussaanissamik piumasagaatit malillugit sanaartorfigineqarsinnaanngitsoq pilersinnet qassappat, tassunga ilaatinneqarluni sanaartukkamut aqqutinik ungasissusissanullu aalajangersakkat, taakkulu ataanni sanilerisanut naleqqiullugu sanaartukkap portussusissaanut ungasissusissanullu aalajangersakkat.*

Imm. 2. Sanaartorfissaq annertussusilerneqassaaq tamakkiisumik naliliineq, tassunga ilanngullugu sanaartorfioreersimasinnaasoq nunaminertamut sanartorfiusimangitsumut naleqqiullugu pissutsinik naliliineq, aallavigalugu qularnaarneqassapput,

- 2.3 – 2.6-imi piumasagaatit malillugit sanaartorfissami sanaartornissamut sanaartukkallu atorineqarnissaanut periarfissaqarnersoq,
- aqqusineramik aqqutissaqarnersoq, aamma
- kapitalimi matumani piumasagaatit nunaminertami sanaartorfiunngitsumi naammassineqarsinnaanersut.

### **2.3 Ungasissusissat**

Imm. 1. Sanaartukkanut sanaartorfiup sanianiittunut (illu sanilerisaq) aqqusinermut pisuinnaallu aqqutaannut sanaartorfiup ungasissusissaa kapitalimi 2.1.2-mi piumasagaataasut aamma imm. 2-mi piumasagaatit tunngavigalugit aalajangersarneqassaaq.

*(2.3, imm.1) Imm. 1 tunngavigalugu ungasissusissanik aalajangersaanermi sanaartukkap sanaartukkanullu sanaartorfiup sanianiittunut, aqqusinermut pisuinnaallu aqqutaannut naleqqiullugu portussusiata ungasissusiatalu kapitali 2.4-mi aalajangersakkat tunngavigalugit naammaginarturnissaat qularnaarniarneqassaaq. Kii-salu kapitali 5-imi ikuallajaallisaanermi ungasissusissatut aalajangersakkat eqqumaffigeqquneqarput.*

Imm. 2. Najukkami kommunimiluunniit pilersaarummi pissutsinut tunngasunik allanik aalajangersaasoqarsimangippat, sanaartugaq aqqusernup qeqqaniit minnerpaamik 7,5 m-inik ungasissuseqassaaq. Qaninnersiorluni aqqutaasartut naatsut, aqqusernit namminerisamik atugassiat pisuinnaallu aqqutaat pineqartillugit ungasissusissaq kommunalbestyrelsip 3 m-inut appartissinnavaa.

Imm. 3. Aammattaaq imm. 1 tunngavigalugu ungasissusissanik aalajangersaanermi igalaat, aneerasaartarfiit assigisaallu sanaartukkamut sanaartorfiup sanianiittumut sammisut malunnaatilimmik itsuartorfigineqarsinnaanerat eqqarsaatigalugu tamatuma pinaveersarneqarnissaa qularnaarniarneqassaaq.

## 2.4 Portussusissat inillu quleriit amerlassusissaat

Imm. 1. Sanaartukkap portussusissaa inillu quleriiaat amerlassusissaat immikkoortoq 2.1.2-mi tunngavissat naapertorlugit imm. 2 – 5 malillugu alliliinerit killiliinerillu ilanngullugit aalajangerneqassapput.

Imm. 2. Sanaartukkap portussusissaata inillu quleriiaat amerlassusissaasa imm. 1 malillugu aalajangerneqarnerat pisassaaq, sanaartukkap portussusia sanaartukkanut allanut aamma nunaminertami (sanaartorfissami) atu-gassiissutigineqarsimasumi sanaartorfigineqartussaangitsumi, kiisalu sanaartukkami sanaartorfiup sanianiit-tumi tassanilu nunaminertani sanaartorfigineqartussaangitsuni, aqqusinerni pisuinnaallu aqqutaanni pissutsit eqqarsaatigalugit, tamatumani siunertaavoq naammaginatumi qaammaqqusiinissaq aammalu itsu-arterfigineqarsinnaanerup annertuumik pinaveersaartin-nissaa.

Imm. 3. Sanaartukkap portussusiata aalajangersarneqarnerani kommunalbestyrelsi illup isuani qaliap qummut isui (gavltrekanter), qaliani aniingarnit (kvist), majuartarfeqar-fiit, elevatoraqarfiit silaannarissarfeqarfiillu eqqarsaa-tiginagit aalajangiisinnavaoq.

Imm. 4. Antenninut, qummut nuui qaliap qaavaniit 5,5 m-init portunerusumiinngitsut, qaliani aniinganeriniit, pu-joorfiit nuuiniit, silaannarissarfiit isuiniit, qaliap isuiniit aamma qaliap qaavisa aniinganeriniit nalinginnaasumik angissuseqarsimagunik illup portussusiata natsorsorneqarnerani ilaatinneqarneq ajorput.

*(2.4, imm. 4) Aalajangersakkami qaliani antennit nalinginnaasut kiisalu qaammataasat aallakaatitaannik ti-gooqqaassutit antennii pineqarput. Telefoninut angallattakkanut aammalu aliikkutaralugu raadiulerisut an-tennii aalajangersakkami pineqanngil-lat*

Imm. 5. Kommunalborgbestyrelsi illup portussusissaata akuerineqarnissaa itigartitsissutigisinnangilaa, illup qinnuteqaatigineqartup portussusiata init quleriiaat mar-luk sinnersimangippagit illullu silataani iigai qalialuunniit nunamiit 7,5 m sinnerlugu portunerusumiinngippata.

## 2.5 Quleriiaani init ataatsimut initussusaat

Imm. 1. Sanaartukkami init quleriiaat ataatsimut initus-susissaat kapitali 2.1.2-mi aamma imm. 2-mi tunngavis-sat tunngavigalugit aalajangerneqassaaq.

Imm. 2. Najugaqarfissatut sanaartorfimmi intut pioreersumi, tassunga ilanngullugu qaliani pioreersuni atorneqanngit-suni, quleriiaani init ataatsimut initussusissaata aalaja-ngerniarnerani kommunalborgbestyrelsi pingaartittariaqar-paa inissianik pissutsinut naleqquttunik naammaginar-tumillu

angissusilinnik nunaminertamut sanaffiginiarne-qartumut naapertuuttunik pilersitsinissaq.

## 2.6 Nunaminertat sanaartorfiunngitsut

Imm. 1. Kapitali 2.6-imi nunaminertat aalajangiunneqa-reersimasut sanaartorfinnut arlalinnut ataatsimoorfiusinnaapput.

*(2.6, imm.1) Nunamernit sanaartorfigineqanngitsut aalajangersakkat mallillugit atugassanngortitaasut, pilersinneqarmata siunertarineqartumit akerliusumik atorineqassanngillat. Pilersaarusiorneq nunaminertanillu atuneq pillugit Inatsisartut inatsisaanni § 30 innersuussutigineqarpoq.*

### 2.6.1 Sanaartorfimmi aneersuarfiusinnaasut

Imm. 1. Sanaartorfimmi nunaminertanik aneersuarfiusinnaasunik, sanaartorfiup atorineqarneranut, annertussianut inissisimaffianullu naammaattumik angissusilinnik atugassiisoqassaaq.

Imm. 2. Aneersuarfiusinnaasut nunap qaavaniissapput, kisiannili aamma qulisanut imaluunniit kaajaluisanut qafasissumi inissitanut imaluunniit qaliap qaavanut ilaati-gulluunniit aneersuarterfinnut anginerusunut inissinneqarsinnaallutik.

Imm. 3. Illunut najugaqarfiusunut atasumik nunap aneersuarfiusinnaasup ilaa naammattumik angissusilik pinnguarfissatut aaqqissuunneqassaaq. Pinnguartarfiup qanoq angitiginissaa kommunalbestyrelsimit aalajangerneqassaaq, tamannalu sanaartornissamut akuersis-summi nalunaarneqarsimassaaq.

*(2.6.1, imm. 3) Pinnguartarfimmi pinnguarnermut atortut isumannaatsuunissaannik piunasaqaatit kapitali 4.4-mi takuneqarsinnaapput.*

Imm. 4. Sanaartornissamut akuersis-summi nunap aneersuarfiusinnaasup pinnguarfiusinnaasullu aaqqissuunissaannut piffissaliilluni aalajangersaasoqarsinnaavoq.

*(2.6.1, imm. 4) Aalajangersakkakkut najugaqartut nunaminertat aneersuarfiusinnaasut pinnguarfiusinnaasullu qanoq aaqqissuunneqarnissaannut atasumik peqataatinneqarsinnaanerat periarfissinneqassaaq.*

### 2.6.2 Nunaminertat biilnut unittarfiit

Imm. 1. Najugaqartut, sanaartorfimmi sulisut, pulaartut, sullitat, nioqqutissanik pilersuisut il.il. biilnik, snescooterinik, cykelinik il.il. sanaartukkap eqqaani inissiivigisinaasaannik biilnik inissiisarfiliassamik naammaattumik atugassiisoqassaaq (inniminniisoqassaaq).

Imm. 2. Nunaminertaq qanoq angitigisoq biilnik inissisarfissatut atorineqassanersoq (inniminneerneqassanersoq), taassumalu qaqugu pilersineqarnissa kommunal-

bestyrelsimit aalajangerneqassaaq, tamannalu sanaartornissamut akuersissummi nalunaarneqarsimassaaq.

Imm. 3. Biilini inissiisarfissat ilusilersorneqarneranni biilini inissiivissat naammaattunik amerlassusillit inunnit pisinnaasakinnerulersimasunit atorneqarsinnaasunngorlugit ilusilerneqassapput.

*(2.6.2, imm. 3) Vejledende størrelser på parkeringspladser, der udformes med henblik på anvendelse af personer med nedsat funktionsevne er et brugsareal på 3,5 x 5 meter til personbiler.*

*Ilanngussaq 2 "Tilgængelighed" inuit timimikkut piginnaanikillimasut kiffaanngissuseqarnerullutik, nammineernerullutik, angalasinnaanissaat isumannaatsumiinnissaallu anguniarlugit, avatangiisit ilusilersorneqarnissaannut innersuussutinik imaqarpoq .*

### 2.6.3 Nunaminertat pisuinnarnit biilinillu aqquataasinnaasut

Imm. 1. Aqqusinermit sanaartorfiusup illutaasa isariaannut illullu nunaminertartaannut sanaartorfiumngitsunut pisuinnarnut biilinullu angalasunut aqquteqassaaq. Nunaminertani pisuinnarnut biilinullu aqqutit ilusilernerini sanaartukkat suussusiinut naleqqussaasoqassaaq. Pisuiinnarnut biilinullu aqqutit qaammaqquteqartinneqassapput. Majuarterfiit majuarissallu sakkortunerpaamik qaammaqquteqartinneqassapput.

*(2.6.3, imm. 1) Qaammaqqusersuinissamut piumasaqaatit kap. 6.5-imi takuneqarsinnaapput.*

Imm. 2. Pisuiinnarnut biilinullu aqqutit ilusilernerini sanaartorfik inunnit pisinnaanikillimasunit atorneqarsinnaasunngortinneqassapput. Nunaminertaq aqqusinermit nunaminertanut sanaartorfigineqanngitsunut illullu isariaasa tungaanut aqqutinut atorneqartussaq minnerpaamik 1,3 m-inik silissuseqassaaq aammalu aalajangersimasumik manissumik qalliuteqassalluni. Aqquteqarfiit nunami portussusiata nikinganeri sapinngisamik nalimmassarneqassapput imaluunniit sivingalaartunik majuarialerneqassallutik, majuarissallu ilaneqarsinnaapput tummeqqanik annerpaamik 150 mm-inik portutigisunik minnerpaamillu 300 mm-inik portuseriartinneqartunik tummarfilinnik. Majuarterfiit majuarissallu tigumivii minnerpaamik 0,8 m-inik portussusilimmut, majuarterfinni majuarissanilu illugiissillugit inissinneqassapput. Matup sioraani inituumik illup iluani naqqup portoqqataanik aniinganeqassaaq. Majuarissap qanoq sivingatiginera apeqqutaatinnagu 10 m-inik ungasissusilikkuutaanik manissunik saneqquffissaqassaaq qasuserfiusinnaasunik, minnerpaamik 1,65 m-inik silissusilinnik.

*(2.6.3, imm. 2) Ilanngussaq 2 "Tilgængelighed" inuit timimikkut piginnaanikillimasut kiffaanngissuseqarnerullutik, nammineernerullutik, angalasinnaanissaat isumannaatsumiinnissaallu anguniarlugit, avatangiisit ilusilersorneqarnissaannik innersuussutit imarai. Majuarissanut (ramper) piumasaqaatit kapitali 3.2.2-mi aamma 3.2.4-mi takuneqarsinnaapput. Tummeqqanut piumasaqaatit kapitali 3.2.1, imm. 2-mi takuneqarsinnaapput. Innersuussutit najukkap angallavigneqarsinnaanerani pissutsit tunngavigalugit atuussinnaanerat naleqqussagaanerallu naapertorlugit atorneqassapput.*

*Adgangsarealet foran udvendig indgang til bygning kan normalt tillades sænket nogle cm, så udadgående dør – som f.eks. en flugtvejsdør – kan åbnes uhindret om vinteren, når der ligger lidt sne og is på arealet. Niveauforskellen kan udlignes ved en skråtstillet rist.*

*Der henvises til DS/EN 17210:2021  
Tilgængelighed og anvendelighed i  
det byggede miljø – Funktionskrav.*

Imm. 3. Isaariaq imaluunniit biilnut aqqusaarfissiaq, imm. 1 tunngavigalugu pisariaqartutut isigineqartoq, minnerpaamik 2,8 m-inik silissuseqassaaq minnerpaamillu 3,4 m-inik portussuseqassalluni.

Imm. 4. Aqqusaarfissiaq imaluunniit aqcutissiaq, imm. 1 tunngavigalugu pisariaqartutut isigineqartoq minnerpaamik 2,4 m-inik portussuseqassaaq naqqalu nunamit pukinnerusumiissanani.

## **2.7 Ikaanut illuaqqanullu annerpaamik 6 m<sup>2</sup>-inik angissuseqartunut sanaartornermi naleqqusaamisamik aalajangersakkat**

Imm. 1. Kapitalimi matumani aalajangersakkat ikaanut illuaqqanullu annerpaamik 6 m<sup>2</sup>-inik angissuseqartunut taamaallaat atuupput. Nr. 1-3-mi aalajangersakkani piu-masaqaatit naammassineqarsinnaappata sanaartukkami ataatsimi marluk tikillugit sananeqarsinnaapput:

- 1) Sananeqartussap ataatsip angissusia annerpaamik 6 m<sup>2</sup>-ussaaq.
- 2) Illunut allanut sanaartorfinniittunut ungasissusia minnerpaamik 2,5 m-iussaaq.
- 3) Ikaat illuaqqallu sananeqartut nunamiit 2,5 m-init portunerusunik portunersaqassanngillat.

Imm. 2. Ikaat illuaqqallu sanaartorfiup eqqaaniit (illu sanilerisaq) minnerpaamik 5 m-inik ungasissuseqartin-neqassaaq.

*(2.7, imm. 1) 2.7-mi Kommunimut pilersaarut kommunimiluunniit pilersaarussianut ileqqoreqqusaliani pissutsit pillugit allaasunik aalajanger-saasoqarsimappat, tak. 2.1.1, imm. 2, 2.7-mi aalajangersakkat ator-neqassanngillat.*

*Ikaat illuaqqallu annerpaamik 6 m<sup>2</sup>-inik angissusillit sanaartornissamat akuersissummik peqanngikkaluarluni sananeqarsinnaapput, tak. kapitali 1.7, imm. 1.a.*

## Kapitali 3. Illut iluisa ilusilersorneqarnerat

### 3.1 Tamanut atuuttut

Imm. 1. Illut ilusilersorneqarlutillu aaqqissuunneqassapput atorneqarnerminni isumannaatsuunissaat, peqqinartuunissaat, tikikkuminartuunissaat, tamanit atorneqarsinnaanissaat kiisalu eqqiluisaartinneqarnissaat aserfallatsaalinnissaallu eqqarsaatigalugit.

Imm. 2. Inissianik pissutsinut naapertuuttunik naammaginartumik angissusilinnik naammaginartumillu aaqqissuussaasunik, nunaminertamut sanaffiginiarneqartumut tamakkiisumut naapertuuttunik ilusilersugaasunik sanaartortoqassasoq, illut inissiatut aaqqissuunnerini kommunalbestyrelsip ataasiakkaatigut nalileereerluni piumasaqaatigisinnaavaa.

Imm. 3. Nunaqarfinni allanilu sanaartorfiusuni minnerusuni kapitalimi matumani aalajangersakkat saneqqunneqarnissaat kommunalbestyrelsip akuersissutigisinnaavaa, sumiiffimmi pissutsinut atuisussallu pisariaqartitaannut naleqqussaanaissaq pisariaqartinneqarpat, aammalu tamanna aalajangersakkani pineqartuni eqqarsaatigineqartunut naapertuuttutut naliliiffigineqarpat.

Imm. 4. Taamaangippat allanngortiterinernik suliaqarnerit kommunalbestyrelsip naliliinera malillugu illuni anertuumik allanngortitsinngikkaanni ingerlanneqarsinnaasimangippata, allanngortiterinernik suliaqarnerit kapitalimi matumani aalajangersakkat sukanninnginnerusut, aatsaat atorneqassapput.

(3.1, imm. 1) Inuit innarluutillit taperser-sorneqarnissaannut Inatsisartut inatsisaat naapertorlugu sanaartukkat atortorissaarutillu kikkunnit tamanit atorneqarsinnaasut tamarmik inuit innarluutillit isersinnaallutillu atuisinnaanissaat qulakkeerlugu sapinngisaq naapertorlugu aaqqissuunneqassapput. Sanaartukkanut atortorissaarutinullu ilaapput pisortat inissiaataat attartortittakkat, atuakkanik atorniartarfiit, napparsimmaviit, kigutileriffiit, atuarfiit, niuertarfiit, allaffiit, sanaartukkallu allat il.il. kikkunnilluunniit orninneqarsinnaasut.

”SBI-anvisning 249, Tilgængelige boliger – Indretning” aamma SBI-anvisning 250, Tilgængeligt byggeri generelt – Indledende spørgsmål innersuussutigineqarput.

Der henvises desuden til DS/EN 17210:2021 Tilgængelighed og anvendelighed i det byggede miljø – Funktionskrav.

(3.1, imm. 2) Aalajangersagaq aallaqqaammut pingaarnerutillugulu sanaartukkani pioreersuni annertuumik allanngortiterinernut atorneqarnerinillu allannguinerlut atorneqassaaq.

(3.1, imm. 3) Nunaqarfinni imaluunniit sanaartorfinni minnerusuni, soorlu savaateqarfinni, illut mikinerusut ilusilersugaanerisa sumiiffimmi pissutsinut atuisussallu pisariaqartitaannut naleqqussarneqarnissaat pisariaqarsinnaavoq. Taamatut naleqqussaanaissaq eqqarsaatigalugu kapitalimi matumani aalajangersakkat saneqqunneqarnissaat naapertuussinnaavoq.

(3.1, imm. 4) Allanngortiterinernik suliaqarnerni atorneqarnissaa eqqarsaatigalugu naapertuuttumik aaqqissuunnissaa qulakkeerneqassaaq. Allannngortiterinernik suliaqarnermi aalajangersakkap atorneqarnerani, inuit in-

*narluutillit sapinngisamik annertunerpaamik eqqarsaatigineqassapput.*

*Kommunalbestyrelsi allanngortiterinisamut pilersaarummik, sanaartukkap pioreersup sananeqaataanik sanaartornermullu tunngassuteqartunik allannguinernut nalileereerpat, allannguinernut aalajangersakkanik atuinissaq pisassaaq. Aammattaaq allannguinernut aalajangersakkanik ataasiakkaanik atuinissaq immikkut naliiffigineqassaaq, taamaalluni aalajangersagaq sanaanut atareersunut atorineqarnissaa pisariaqartutut isigineqartoq taamaallaat atorineqassammat. Malittarisassani aalajangersakkat nalinginnaasut piunasaqaataat sanaartukkami annertuumik allannguinngikaluarluni naammassineqarsinnaapata allannguinernut aalajangersakkat sukangannginnerusut atorineqarnissaat tunngavissaqarsimassanngilaq.*

## 3.2 Iserfissanut tunngasut

### 3.2.1 Tamanut atuuttut

Imm. 1. Najugaqarfiit tamarmik illulluunniit allat (inissiat inilluunniit), silamiit imaluunniit silami aqqummit ataatsimoorussamiit toqqaannartumik isertarfeqassapput. Iserfissanut aqqut ataatsimoorussa q immikkoortumi matumani aalajangersakkat malillugit suliarineqassaaq. Iserfissanut aqqut ataatsimoorussa quleriiaani tamaginni immikkoortortanut tamaginnut iserfissaq portoqatigiissinneqassaaq

Imm. 2. Matuni silarlarni immikkoortumut immaqalu illumi inini allerni (inini isertarfinniittuni) elevatorinut iserfissaq portoqatigiissaaq. Iserfissap matuata silataata tungaani manissumik naqqup iluata tungaaniittup portoqataanik tummarfeqassaaq. Tummarfik taanna minnerpaamik matup qiversartoqarfianiit uuttorlugu 1,5 m x 1,5 m-inik angissuseqassaaq. Matu silammut ammartartuusimappat tummarfiup taassuma illumiit avammut silissusia 0,2 m-inik ilaneqassaaq. Matup silarliup silataata nunaminertaa maniilannersamik imaluunniit eqqaata qalliutaanit allaanerumik qalipaaserneratigut nalunaaqutserneqassaaq. Tummarfik taana nunalu eqqaaniittoq portoqatigiinngippata nikingassutaat nunap nalimmassarne-

*(3.2.1, imm. 1) Iserfissanut aqqutit ataatsimoorussat ornitassanut marlunnut amerlanerusunulluunniit aqqu-taapput, taakkununnгалu ilaapput torsuusat silarliit, torsuusat ilorliit, torsuusat, majuarissat majuartarfillu il-lup iluiniittut silamiittulluunniit, taakku-nunnгалu ilaapput naqqup iluanut aq-qutit silakkoortut.*

*Iserfissanut aqqutinut qimaaffissiaati-gisunut tunngasut pillugit kap. 5 innersuussutigineqarpoq.*

*(3.2.1, imm. 2) Aalajangersakkami ilaatinneqarpoq matu isertarfik (matu silarleq), matut qimaaffissiani aqqu-taasussat aammalu aneerasaartarfim-mut imaluunniit salliarnartamut min-nerpaamik matu ataaseq.*

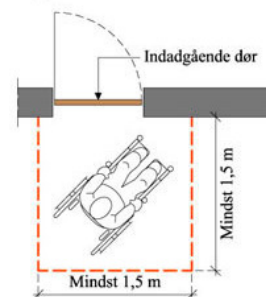



ratigut imaluunniit sivingasumik majuarialiinikkut iluarsineqassaaq .

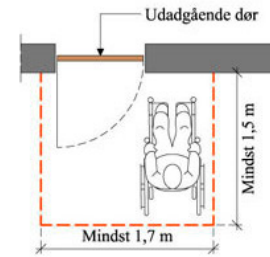

Illup silataani nunap illullu iluani init allit, elevatoreqarsimappallu elevatorit akornanni tummeqqat sapinngisamik pinngitsoorniarneqassapput. Majuarterfitsigut kivittaatit, kivitsisarfiit aamma allungiartorfiit savimernit iliinagaagunik aalajangersakkanik uni-oqqutitsissapput.

Aalajangersakkami matup silataani nunaminertap tummarfinnut makittarissunut taarsiullugu majuarissatut uinganissaa akuerineqarsinnaavoq, kisiannili aatsaat nunami portussutsit assigiinnginnerat peqqutigalugu taamaaliornissaaq pisariaqartillugu. Majuarissat sapinngisamik kap. 3.2.2 mallillugu sananeqassapput.

Adgangsarealet foran udvendig indgang til bygning kan normalt tillades sænket nogle cm, så udadgående dør – som f.eks. en flugtvejsdør – kan åbnes uhindret om vinteren, når der ligger lidt sne og is på arealet. Niveauforskellen kan udlignes ved en skråtstillet rist.

Der henvises til DS/EN 17210:2021 Tilgængelighed og anvendelighed i det byggede miljø – Funktionskrav.

Imm. 3. Kommunalbestyrelsen kan i det enkelte tilfælde lempe på kravet i stk. 2 om niveaufri adgang, hvis terrænforholdene taler for det. Ved fritliggende enfamiliehuse kan kravet om niveaufri adgang fraviges.

Imm. 4. Illuni tamanit orninneqarsinnaasuni, innuttaasunut sullissivittaqtartuni, illup sammivia atornerarneralu pillugit atuaruminartumik paasiuminartumillu paasissutissat pingaaruteqtartut allassimassapput. Informationen skal afhængig af bygningens anvendelse være i form af punktskrift, lyd, piktogrammer, skrift og grafik i relief og ledelinjer.

(3.2.1, imm. 3) Nuna imatut qutaarlutitigisinnaavoq isaarissap portoqatigiimmik iluarsineqarnissaanut isaris-sami nuna annertuumik allannortittariaqarluni.

(3.2.1, imm. 4) Illup ilaanut tamanit orninneqarsinnaasunut, aammalu innuttaasunut sullissivittaqtartumut taamaallaat piumasaqaat tunngatinneqarpoq.

Aalajangersagaq illumut isertarfiup eqqaani paasissutitsiinernut kiisalu illumu atornerarsinnaasunik pingaarutilinnik, soorlu perusersartarfiit, innarluutilinnut perusersartarfiit, elevatorit, majuarterfiit, aqqutissat naapiffii il.il. pillu-

Imm. 5. Illuni pingasunik quleriisuni portunerusunilu illup quleriivinit tamanut atorneqarsinnaasumik minnerpaamik ataatsimik elevatoriliisoqassaaq, ilanngullugu pisariaqarpat ininut qullerpaanut naqqullu ataanut atorneqartunut. Illut najugaqarfiusut annerpaamik pingasunik quleriisut, ilanngullugit ilaqtariinnut ataatsinut illut, aalajangersak-kami ilaatinneqanngillat.

Imm. 6. Illuni elevatorilernerqartuni minnerpaamik elevatori ataaseq ukununga DS/EN 81-70: "Sikkerhedsforskrifter for konstruktion og installation af elevatorer – Særlige anvendelser for passager-og gods-elevatorer – Del 70 Tilgængelighed til elevatorer for personer, inklusive personer med handicap", naapertuuttumik elevatoritut type 2-tut angissuseqassaaq suliarineqassallunilu.

Imm. 7. Allangortiterinermi iserfissanut aqquitit imm. 1-3-mi taaneqartut inuit aalasinnaassutsimikkut paasinittassutsimikkullu piginnaanikillimasut sapinngisamik annerpaamik eqqarsaatigalugit suliarineqassapput.

Imm. 8. Iserfissanut aqquitit ataatsimoorussat silissusertik tamakkerlugu akornuserneqarnani saneqquffiusinnaangorlugit ilusilerneqarsimassapput.

*git paasissutissiinermut atatillugu atuuppoq.*

*(3.2.1, imm. 5) Illumiippata inini allerpaat, 1. aamma 2. sal, illu quleriittut pingasutut naatsorsuunneqassaaq. Naqqup ataa tassunga atatillugu ininik quleriiaanik naatsorsuinermit ilanngunneqartanngilaq.*

*(3.2.1, imm. 6) Aalajangersagaq illunut arlalinnik majuartarfeqartunut majuartarfinnut tamaginnut atuuppoq. "Arbejdsministeriets bekendtgørelse nr. 195 af 26. februar 1992 for Grønland om elevatorer, hejseværker, rulletrapper, rullefortove og lignende" inner-suussutigineqarpoq.*

*Kommunalbestyrelsen naliinera malillugu allangortiterinernik suliaqarneq illuni annertuunik allangortitsinngikaanni ingerlanneqarsinnaanngippat, allangortitserinerni elevatorit allasimasunit minnerusut atorneqarsinnaapput, takuuk kap. 3.1, imm. 4.*

*Kap. 8.8-imi elevatorinik ikkussuisarneq pillugu malitassiaq maluginiaqquneqarpoq.*

*(3.2.1, imm. 7) Kap. 3.1, imm. 4-imi piunasaqaatit naammassineqarsimappata aatsaat allangortiterinermi aalajangersakkat atorneqarsinnaapput. Tamanna taakkua malinneranni annertunik allangortitsinernik malitseqartussaappat, piunasaqaatit sukanninnginnerutinneqarsinnaapput, assersuutigalugu sannaasa nammatut nuunneranni. Tamatumunnga taarsiullugu aqqissutissamik allamik, taamatut qaffasissusilimmik sapinngisamik piunasaqaatinik naammassinnittussamik, akuersisoqarsinnaavoq.*

*(3.2.1, imm. 8) Aqquittissat majuartarfiillu aqqusernemi ataatsimoorussamiittut minnerpaamik silissusissaat kap. 3.2.2, imm. 1-imi aamma 3.2.3, imm. 1-imi aalajangersarneqarput.*

*Teknikkikkut atortorissaarutit atorlugit pigisanik assartuinissaq aamma inis-saqartariaqarpoq.*

*Aqqusernit ataatsimoorussat amerlanersaat aamma qimaaffissatut aqqu-*

Imm. 9. Aqcutini ataatsimoorussani matut minnerpaamik 0,87 m-inik silissuseqassapput. Matu nusullugu ammar-tartuuppat qiversartoqarfiata akiani minnerpaamik 0,5 mm-inik silissusilimmik inissaqassaaq. Alloriusartaa annerpaamik 25 mm-inik portussuseqassaaq.

### 3.2.2 Torsuusat majuarissallu

Imm. 1. Aqqusinerni ataatsimoorussani, taakkununga ilaallutik altanit ingerlaffissiat (altangange), ammanersaliat (luftsluser) torsuusallu ilorliit aammalu elevatorit saavini inissat, kiisalu majuarissat (ramper) tummeqqallu uninngaarfii (reposer) minnerpaamik 1,5 m-inik silissuseqassapput.

Imm. 2. Aqcutissiani il.il. portussutsimut nikingassut majuarialionnikkut iluarsineqassaaq.

Imm. 3. Majuarissap qulaani ataanilu makittaarissumik uninngaarfeqassaaq, minner-paamik 1,5 m x 1,5 m-inik angissusilimmik. Majuariaq 1:20-mit (meterimut 50 mm) sivinganerusoq, portussut-simik 0,6 m-mit portunerusumik iluarsisutaasoq, por-tussutsit 0,6 m-ikkaarlugit tummarfeqassaaq.

Imm. 4. 3 m tikillugit takissusilinni majuarissat 1:12-inik (83 mm pr m) sivinganerutillugit sananeqassanngillat.

Imm. 5. Aqcutit majuarissalluunniit il. il. sinai illersuuteqassapput allatulluunniit isumannaagaassallutik. Majuarissat tigummiviligaassapput.

### 3.2.3 Majuartarfiit

Imm. 1. Majuartarfiit ataatsimoorussamik aqqusinerni inissisimasut minnerpaamik 1 m-inik silissuseqassapput. Illuni ilaqutariinnut marlunnut inissiani majuartarfiit ataatsimoorussat minnerpaamik 0,9 m-inik silissuseqassapput. Silami majuartarfiit, najugaqarfimmut ataatsimut aqcutit, minnerpaamik 0,9 m-inik silissuseqartinneqarsinnaapput.

Imm. 2. Illuni allanngortiterinerni majuartarfiit ataatsimoorussat 1,0 m-init aminnerusumik silissusilerneqar-

*taapput, taamaattumillu kap. 5-imi qi-maaffissat pillugit aalajangersakkat malinneqartussaallutik.*

*(3.2.1, imm. 9) Akornuteqanngitsumik saneqqunnissamut silissusissaa matu 90 gradinik ammarlugu uuttortarneqassaaq. Aalajangersakkami ilaatinneqarput isernermi aqcutissani ataatsimoorussani matut, ilanngullugu illumi quleriiaani tamaginni immikkoortuni tamaginni minnerpaamik matu ataaseq.*

*(3.2.2, imm. 4) Majuarissap sivingasusissaata aalajangerniarnerani inuit atuisussat eqqarsaatigineqassapput. Sukanninnginnerutitsinermi sivingasusaa 1:10-nit (meterimut 100 mm) sivinganerusanngilaq.*

*(3.2.2, imm. 5) Kap. 3.2.4 inner-suussutigineqarpoq.*

*(3.2.3, imm. 1) Tigummiviit akornanni silissuseq makittarissumik uuttorneqassaaq imaluunniit – illuinnaani tigummiveqarsimappat tassanngaaniit – illup iigaanut, majuartarfiit qipisut napasortaanut (spindel) assigisaanulluunniit uuttorneqassalluni.*

*(3.2.3, imm. 2) Kap. 3.2.1, imm. 4-mi piumasaaqatit malinneqarpata allan-*

sinnaapput, kisiannili 0,9 m-init aminnerutinneqassanngillat.

Imm. 3. Majuarterfiit qulaanni portussusissaq minnerpaamik 2,0 m-iussaaq. Majuarterfiit tummerartaasa tungaviat akunnerminnilu portussusiat majuarterfiit pisuffiguminartunngorlugit suliarineqassaaq. Majuarterfiup tummeraata qaavaniit tulliaata qaavanut portussusia 180 mm-init annerussanngilaq.

Imm. 4. Majuarterfiit narlusuut aammalu majuarterfiit ataatsimik sangoriallit (kvartsving) marlunnillu sangoriallit (halvsving) tummeraasa 280 mm ataassi-massanngilaat. Illuni inissiani majuarterfiit tummeraata 250 mm-init aminnerunngitsunik sananeqar-sinnaapput. Majuarterfinni qipisuni imaluunniit assigiim-mik sangujartuaartuni tummeqqat 200 mm-init aminnerussanngillat.

Imm. 5. Majuarterfiit illersuuteqartinneqassapput allatulluunniit isumannaallisagaassallutik, tigummiveqartinneqassallutillu.

### 3.2.4 Illersuutit majuarterfiillu tigummivii il.il.

Imm. 1. Illersuutit imaluunniit ungalut portussusiat minnerpaamik 1,0 m-iussaaq. Majuarterfiit killingini ammanera 0,3 m-init silinneruppat illersuutit ungalutaata portussusiat tassunga naleqquttumik portusineqassaaq aammalu minnerpaamik 1,2 m-usariaqarlutik. Aneerasaartarfusiat ingerlaffissat aamma silaannarissarfiit killingini illersuutit ungalutaat minnerpaamik 1,2 m-inik portussuseqassapput.

Imm. 2. Illersuutit suugaluartulluunniit inuit isumannaatsumik illersorneqarnissaat qularnaarniarlugu illup atorneqarneranut naleqquttumik ilusilerneqassapput. Illersuutit igalaaminernik sanaajuppata kapitali 4.3-mi aalajangersakkat malillugit suliarineqassapput.

Imm. 3. Majuarissat 1:20-mit (meterimut 50 mm) sivinganerusut illugiinnik tigummivilerneqassapput. Majuarterfiit majuarissallu nalinginnaasunit silinnerusut annerpaamik 2 m-inik ungasissusilinnik tigummivilerlugit avinneqassapput. Illuni atuisut ikippata assersuutigalugu ilaqutariinnut marlunnut inissiaqarpat ataatsimoorussamik iserfissanut aqqutini, iikkap tigummiviullu,

*ngortiterinernut aalajangersagaq taamaallaat atorneqarsinnaavoq.*

*(3.2.3, imm. 3) Portussutsimut, pisuffiup qeqqanut, tummeqqap tunngavianut, tummeqqap portussusianut nasuiaatit majuarterfiit pillugit taaguutit pillugit DS 1107-imi allassimapput. Portussutsit pisuffiit qeqqisa qulaanniit uuttorneqassapput.*

*(3.2.3, imm. 4) Tummeqqat tunngaviat pisuffinni (ganglinie) majuarterfiup qeqqaniittumi, annerpaamilli majuarterfiup tigummiviiniit 0,5 m-inik ungasissusilimmi uuttorneqassaaq.*

*(3.2.3, imm. 5) Kap. 3.2.4 innersuutsutigineqarpoq.*

*(3.2.4, imm. 1) Illersuutit ungalutaasa portussusaat majuarterfiit tummeraasa sinaasa, majuarissat aamma naqqit qaaviniit uuttorneqassapput.*

*(3.2.4, imm. 2) Majuarterfiit tigummiviisa (ungaluisa) napasuarartaasa assigiinnigitsut, napasut sanimoortullu akunnerminni ungasissusiat ima ilusilerneqarnerminni inunnut ajoquserfiusinnaajunnarlugit suliarineqassapput. Meeqqanit majuarfigineqarsinnaajunnaarlugit kiggiffiusinnaajunnaarlugillu ilusilerneqarnissaat immikkut eqqaamaneqassaaq. Tamanna kap. 4.4-imi pisutut DS/EN 1176 malillugu misilerarneqarsinnaavoq.*

majuartarfiit qipisut assigisaataluunniit napasuata akornat 1,1 m-mit minneruppat, majuartarfiit illuinnaasigut tigummivilerneqarsinnaapput.

Imm. 4. Tigummiviit tigujuminarlutillu tigummiuminartuussapput, aammalu majuarissat majuartarfiillu tumme-raasa tummarfiisalu sinaanniit qummut minnerpaamik 0,8 -1,0 m-inik portussuseqassallutik.

### 3.3 Inissiat najugaqarfiit

#### 3.3.1 Inissiap aaqqissugaanera

Imm. 1. Inissiap najugaqarfittut atorneqartup ilusilersorneqarnerani init ataasiakkaat angissusaat ilusilersorneqarnerilu ataatsimut isigalugit inissiap atornissaanut naleqquttuussapput. Piumasaqaatit naammassineqarsimarnersut uppernarsarneqarnissaa Kommunalbestyrelsip piumasaqaatigisinnaavaa, soorlu qanoq pisatsersorneqarsinnaanera pillugu nassuiaammik piumasaqarsinnaalluni.

Imm. 2. Inissiat najugaqarfittut atorneqartut init najugaqarfiusut saniatigut igaffeqassapput, uffarfeqarlutik perusuersartarfeqarlutillu.

*(3.3.1, imm. 2) Perusuersartarfimmik imermik errortortakkamik ikkussisoqarsinnaatinnagu perusuersartarfimmik imaartakkamik ikkussisoqassaaq. Tassani anartarfiit aamma imermik errortuivikumik eqqaaneq pillugit Namminersornerullutik Oqartussat nalunaarutaat nr. 10, 12. juni 2015 –imeersoq innersuussutigineqarpoq.*

Imm. 3. Igaffik immikkoortunngorlugu imaluunniit inimut najugaqarfiusumut atasunngorlugu sananeqarsinnaavoq imaluunniit inissiani 50 m<sup>2</sup>-init minnerusuni iikkami ilorpasinniliami (niche) igaffeeqqatut sananeqarsinnaalluni.

Imm. 4. Inissiap iluani silataanilu naammattunik atisaa-siveqassaaq, igaffimmi atortunut pigisanullu allanut ilisiveqassalluni, cykelinut, meeraaqqanut aneerussivinnut inissiiveqassalluni, aammalu atisanik errorsinissamut panersiinissamullu periarfissaqassalluni.

#### 3.3.2 Init najugaqarfiit igaffiillu

Imm. 1. Init najugaqarfiit igaffiillu minnerpaamik 2,5 m-inik portussuseqassapput. Ilaqutariinnut ataatsinut illuni init igaffiillu portussusiat 2,3 m-inut appartinneqarsinnaavoq.

*(3.3.2, imm. 1) Qilaaq makittarissuunngippat, inip portussusia portussutsit agguaqatigiissinnerisigut portussusilernerneqassaaq. Portussutsip agguaqatigiissinnerata uuttornerani portussutsit 2,0 m-iusut tassanngalu portunerusut kisimik ilanngunneqassapput.*

*Ilaqutariinnut ataatsinut illunut illut ataasiakkaat imminnut atassusikkat katitalluunniit (illut affarleriit, illut uigule-*

*riit, illut uigulukuttut, illut ataatsimoor-  
tut assigisaallu) ilanngunneqartarput.*

Imm. 2. Inimi najugaqarfiusuni igaffimmilu uingasunik iigalinni inimut portussuserequsaasoq minnerpaamik 2,5 m-iussaaq, ilaqutariinnut ataatsinut illuni natip minnerpaamik 3,5 m<sup>2</sup>-inik angissusillip nalaani inip portususia minnerpaamik 2,3 m-iussalluni.

Imm. 3. Inimi najugaqarfiusumi igaffimmilu nateq illup silataani nunap qaavaniit atsinnerusumiissanngillat. Nunap pissussaa erngup sumiiffimmiit kuunnissaanut periarfissaqarluartillugu iikkap igalaaqarfiup minnerpaamik ataatsip silataani nuna natermit appasinnerusumiippat piunasaqaat tamanna malinneqanngissinnaavoq.

Imm. 4. Ini najugaqarfiusut igaffiillu inimi immikkoortumiittut tamarmik igalaaqassapput.

Imm. 5. Igaffimmi suliffiusartut toqqorsiviillu nalaanni minnerpaamik 1,1 m-itut siliitsigisumik nikorfaffissaqassaaq. Inini sivingasunik qilalinni suliffiusartut toqqorsiviillu killingini qilaamut minnerpaamik 2,0 m-inik portususeqassaaq.

*(3.3.2, imm. 5) Inunnut pitsorluttunut igaffiit naleqquttunngorlugit aaqqisuunneqarnissaannut tunngavissatut innersuutigineqassaaq "SBI-anvisning 249, Tilgængelige boliger – Indretning".*

Imm. 6. Illunik allangortiterinerni init igaffiit atorneqarnissaaminnut naleqquttumik aaqqissuunneqarpata, igaffiit suliffiusartut toqqorsiviillu saavini nikorfaffissat 1,1 m-init minnerutinneqarsinnaapput.

*(3.3.2, imm. 6) Kap. 3.2, imm. 4-mi piunasaqaatit malinneqarpata allangortiterinernut aalajangersagaq taamaallaat atorneqarsinnaavoq.*

Imm. 7. Inip ikiaani siniffiliat natii annerpaamik 4,5 m<sup>2</sup>-tut angissuseqaraangata initut immikkoortutut isigine-qarneq ajorput.

*(3.3.2, imm. 7) Inip ikiaani siniffiliat inimut inissisimaffimminut ammaanartuunissaatpiunasaqaataavoq. Taakku natiisa annertussusaannut taamaallaat naqqup naammassimasup qaavaniit titarnerup 1,5 m-init qaffasinnerusup sanimut qaliap qaavatiqut anillaffiata tungaanut ilanngunneqassaaq.*

### 3.3.3 Uffarfiit perusuersartarfiillu

Imm. 1. Inini perusuersartarfiusuni errorforfeqassaaq.

Imm. 2. Perusuersartarfiit imaartakkat torsuusakkut silarikkut ilorikkulluunniit iserfigineqarsinnaassapput. Perusuersartarfiik imaartagaq inimut qerinanngitsumut inissitaanngippat inissiami init qerinanngitsut ilaanni errorornissamut periarfissiisoqassaaq.

Imm. 3. Uffarfimmi perusuersartarfimmilu assannut errorfiup, anartarfiup, uffarfiup, qorlortumik uffarfiup (brusebad) asaffiillu tissaluttup (bidet) saavini minnerpaamik

*(3.3.3, imm. 3) Ilanngussaaq 2: Tikikkuminassuseq, ilusiliaq 20-21, innersuussutigineqarpoq. Pitsorluttut eqqarsaatigalugit aaqqissuussinissa-*

1,15m-itut silitsigisumik nikorfaffissaqassaaq/ saneqquffissaqassaaq. Errorfiup nalaani, taassuma ataani minnerpaamik 0,68 m akornuteqanngitsumik portussuseqarpat, ungasissusaa 0,3 m tikillugit qanilliallatsinneqarsinnaavoq. Ilaqutariinnut ataatsinut illuni immikkoortuni iserfisap portoqatigiinnissaannut piumasaqaat saneqqunneqarsinnaavoq.

Imm. 4. Illumi allangortiterinermi uffarfiit perusuersartarfiillu ator neqarnissaaminnut naleqquttumik aaqqisuunneqassappata assannut errorfiup, anartarfiup, uffarfiup, qorlortumik uffarfiup asaffiillu tissaluttup (bidet) saavini minnerpaamik 1,1 m-itut silitsigisumik nikorfaffissaqassaaq / saneqquffissaqassaaq.

### 3.3.4 Matut silissusii

Imm. 1. Matut silarliit, torsuusanut silarlernut, torsuusanut ilorlernut, torsuusanut aqutissianut assigisaannullu matut aammalu inini najugaqarfiusuni, igaffinni kiisalu inissiamut isertarfilinni uffarfinni perusuersartarfinnilu tamani matut minnerpaamik ataatsit 3.3.3, imm. 3-mi angissusissatut piumasarineqartutut minnerpaamik 0,87 m-inik akornuteqanngitsumik saneqquffissamik silissuseqassalluni.

Imm. 2. Inissiani quleriiaani marluusuni, quleriiaat aappaanni silamiit isaariaqanngitsumi, matut minnerpaamik 0,67 m-inik akornuteqanngitsumik saneqquffissamik silissuseqassapput, silamiit isaariaqarfiup eqqaani 3.3.3, imm. 3-mi uuttuutinik naammassinnittunik uffarfeqarlunilu perusuersartarfeqarpat.

Imm. 3. Ilaqutariinnut ataatsinut illuni inini qullerni matut matserfii minnerpaamik 0,67 m-inik akornuteqanngitsumik saneqquffissamik silissuseqassapput sananeqarsinnaapput.

### 3.3.5 Torsuusat silissusii

Imm. 1. Torsuusat silarliit, torsuusat ilorliit, torsuusat aqutissiat assigisaallu minnerpaamik 1,3 m-inik silissuseqassapput. Torsuusat aqutissiat saneqqamikkut ma-

*mut tamatuma saniatigut innersuutigineqassaaq, "SBI-anvisning 249, Tilgængelige boliger – Indretning".*

*(3.3.3, imm. 4) Kap. 1.1, imm. 3-mi piumasaqaatit malinneqarpatata allangortiterinernut aalajangersagaq taamaallaat ator neqarsinnaavoq.*

*(3.3.4, imm. 1-3) Akornuteqanngitsumik saneqqunnissamut silissusissaa matu 90 gradinik ammarlugu uuttortarneqassaaq aammalu matup aammalu akiani matup sinaata akornanni ungasissutissaata minnerpaaffissarlugu.*

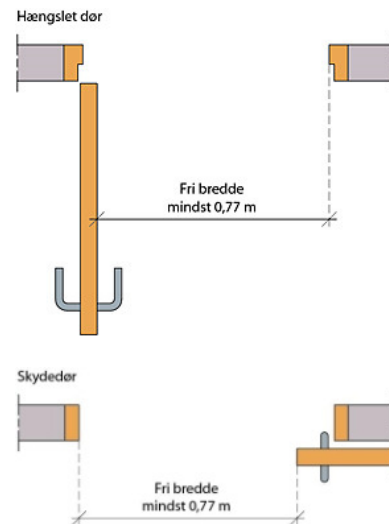

toqaratillu sikaavinnut matoqanngitsut minnerpaamik 1,0 m-inik silissusilerlugit sananeqarsinnaapput.

Imm. 2. Inissiani najugaqarfiusuni ininik quleriiaanik marlunnik portussuseqartuni torsuusat aqcutissiat isaa-riaqarfiup eqqaaniinngitsut 1,0 m-itut silissusilerlugit suliarineqarsinnaapput, silamiit isaariaqarfiup nalaani 3.3.3, imm. 3-mi uuttuutinik naammassinnittunik uffarfeqarlunilu perusuersartarfeqarpata.

Imm. 3. Illumi allanngortiterinermi torsuusat silarliit, torsuusat ilorliit, torsuusat aqcutissiat assigisaallu 1,0 m-inik silissuseqarsinnaapput.

*(3.3.5, imm. 3) Kap. 3.1, imm. 4-mi piunasaqaatit naammassineqarpata allanngortiterinernut aalajangersagaq taamaallaat atorineqarsinnaavoq.*

### 3.3.6 Aneerasaartarfiit

Imm. 1. Aneerasaartarfiit illersuuserneqassapput imaluunniit ungalulerneqassallutik. Illersuutit ungalulluunniit 3.2.4, imm. 1 aamma 2 malillugit suliarineqassapput.

## 3.4 Illut allat najugaqarfissatut sanaajunngitsut

### 3.4.1 Tamanut atuuttut

Imm. 1. Illut illunut najugaqarfinnut allanut sanilliunneqarsinnaappata 3.3-mi illut iluisa aqqissuunnissaannut aalajangersakkat atuutsinneqassapput. Aalajangersakkat kommunalbestyrelsip isumaa malillugu illut taakku atorineqarnissaannut piunasaqaatinut naammassineqartusanut naapertuuppata 3.3-mi aalajangersakkat aamma atuutsinneqassapput.

*(3.4.1, imm. 1) Nunaqarfinni imaluunniit sanaartorfiusuni mikinerusuni illut iluisa aqqissuunnissaat najukkami pissutsinut aammalu atuisut pisariaqartitaannut immikkut ittunut naleqqussarneqarnissaat pisariaqarsinnaavoq. Taamatut naleqqussaannissaq eqqarsaatigalugu kapitalimi matumani aalajangersakkat atunngitsorneqarnissaat kommunalbestyrelsimit akuerineqarsinnaavoq, tak. kap. 3.1, imm. 3. Illulli suliffeqarfittallit, sullivinni avatangiisit pillugit inatsimmut ilaatinneqartut tamatigut inatsimmi aalajangersakkat naapertorlugit aqqissuunneqassapput.*

Imm. 2. Illuni inuussutissarsiuteqarfinnik pilersitsivigineqarsimasuni, sullivinni avatangiisit pillugit inatsimmut ilaatinneqartuni 3.4.2-mi piunasaqaatit malillugit suliffiit aqqissuunneqassapput, taakkunanilu nerisarfegasaaq, perusuersartarfeqassalluni, uffarfeqassalluni asatarfeqassalunilu, atisalersortarfeqarluni kiisalu 3.4.3 - 3.4.6-imi aalajangersakkat malillugit pialuusiveqassalluni. Tamatuma saniatigut sullivinnik aqqissuussinissaq il.il. pillugu Kalaallit Nunaannut nalunaarummi piunasaqaatit sullivinni malinneqassapput.

*(3.4.1, imm. 2) Maluginiaqquneqarpoq Sullivinnik Nakkutilliisoqarfik sulliviup aqqissuunneqarnissaa pillugu nalunaarutinik innersuussutinillu saqqummersitsisimammat, taakkulu innersuussutigineqarput.*

Imm. 3. Illut 3.3-mi imaluunnit imm. 1-imi aamma 2-mi aalajangersakkani pineqanngitsut isumannaatsuunis-



samik peqqissutsimullu akornutaanngitsumik illut aaq-qissuunneqarnissaannut atasumik kommunalbestyrelsip piunasaqaatai tunngavigalugit aaqqissuunneqassapput.

Imm. 4. Init quleriaat arlaanni, tamanit atorineqarsinnaasumik imaluunniit illumi sulisuunngitsunit atorineqarsinnaasumik perusuersartarfepat, perusuersartarfik minnerpaamik ataaseq nr. 1-8-imi piunasaqaatinik naammassinnissaaq. Perusuersartarfik minnerpaamik ataaseq nr. 1-8 malillugu aaqqissuunneqartoq, quleriaani allarpaami imaluunniit quleriaani allani elevatorikkoorluni, kivitsissutikkoorluni assigisaatigoorluniluunniit iserfigineqarsinnaasuni aaqqissuunneqassaaq.

- 1) Perusuersartarfimmut iserfissaq portoqatigiissaaq.
- 2) Perusuersartarfimmut matup akornuteqarani aq-qutiginnissannut minnerpaamik 0,87 meteriussaaq.
- 3) Errorfik aamma perusuersartarfik teqqequmi iik-kani imminnut attuumasuni inissinneqassapput, taamaalilluni errorfik inummit perusuersartarfimmi issiasumit anguneqarsinnaassalluni.
- 4) Perusuersartarfiup saneraani errorfiup tungaaniinngitsumi minnerpaamik 0,90 meterinik nikorfaffissaqassaaq. ligaq perusuersartarfiup sanianiittoq, errorfiup tungaaniinngitsoq, aalajangerlugit ikkusimasunik pisataqartinneqassanngilaq.
- 5) Perusuersartarfiup saava 1,5 meterinik kaajallal-lugu ingerlaffissaqassaaq aammalu matumi nivinngaaviusartumiissanani.
- 6) Perusuersartarfiup issiasarfittaa 0,48 m missaan-nik portussuseqartillugu inissinneqassaaq.
- 7) Perusuersartarfiup saniani illuttut 0,80 m missaan-nik portussusilimmi qummut ajanneqarsinnaasunik ikusimmiffeqassaaq.
- 8) Errorfik ataani tunumoortinneqartumik kuuffeqartil-lugu 0,80 m, missaanni portussusilimmi inissinneqassaaq.

Imm. 5. Allannortiterinermi inuit pitsorluttut paasinnit-tarnermikkullu kinguarsimasut sapinngisamik annerpaamik eqqarsaatigalugit perusuersartarfiit imm. 4-mi taaneqartutut suliarineqassapput.

### 3.4.2 Init sulliviit

Imm. 1. Inip sulliviup naqqa minnerpaamik 7 m<sup>2</sup>-inik angissuseqassaaq, inilu sulliviusoq sulineq isuman-naatsumik ingerlanneqarsinnaasunngorlugu qilaamat

(3.4.1, imm. 4) Aaqqissuunneqarnerat atoruminartunngortinnissaa aammataaq inassutigineqarpoq, makkuninnga:

– Qaqorsaatinut automati, allarutinut naatiffik aamma naatiffiit 0,9-1,2 meterinik portussusilerlugit ikkunneqartut

– Equutissianut naatiffik perusuersartarfimmi issiasunit anguneqarsinnaasumut inissinneqartoq, ass. ikusimmiffiup saavani

– Matup tigummivii paarnaarfiilu, imermut nillertumut kissartumullu akooriviit, kuutsitsinnissamut tuugas-saq il.il., tigullugu assorooranilu qipineqarsinnaasooq, taamaalilluni inuit taliminni assamminnilu piginnaanikitsut ikiorneqaratik perusuersartarfik atorsinnaassallugu

– Tarrarsuut inunnit issiasunit nikorfafunillu atorineqarsinnaasooq, ass. natermiit 0,9 aamma 1,9 meterit akornanni inissinneqartoq

– Perusuersartarfiup saavata sinaa iikkamit tunuaniittumit 80 cm missaanni inissinneqassaaq

– Matup silammuinnaq ammartartup iluani narlusuumik nusunnissannut tigummiveqassasooq

llanngussaq 2: "Tilgængelighed, figur 22-26" innersuusutigineqarpoq.

(3.4.1, imm. 5) Kap. 3.1, imm. 4-mi piunasaqaatit naammassineqarsinnaappata allannortiterinermut aalajangersagaq taamaallaat atorineqarsinnaavoq.

(3.4.2, imm. 1) Sullivinni avatangiisit pillugit inatsisimmi init sulinermik ingerlatsiviusut tamarmik pineqarput.

portussusilerneqassaaq. Qilaamulli portussusia minnerpaamik 2,5 m-iussaaq.

Imm. 2. Init sulliviit inimi sulisumut ataatsimut minnerpaamik 12 m<sup>3</sup>-nik initussuseqassapput. Inini sullivinni sulisut saniatigut inimi sulinngitsunik amerlasuunik inoqartarpat, inip initussusia inuit taakku amerlassusiinut naleqquttumik allineqassaaq. Ini silaannarissaammik nammineq ingerlasumik pitsaasumik pilerneqarsimappat inip initussusissaa annikillisinneqarsinnaavoq, inilli initussusia inummut ataatsimut 8 m<sup>3</sup>-t inorlugit annertussusilerneqassanngilaq.

Imm. 3. Inimi initussutsip naatsorsornerani taamaallaat init ilaat suliffiornissamut akuerineqarsinnaasunik qilaamut portussusillit ilanngunneqassapput. Naatsorsuinnermi aammattaaq init initussusiata maskiinanit, pequtinit atortussanillu toqqortanit annikillisinneqarsinnaanerat eqqaamaneqassaaq. Inip ilaa, natermiit 4,0 m-init portunerusumiittoq initussutsip naatsorsorneranut ilanngunneqassanngilaq.

Imm. 4. Inini sullivinni naqqit qaavi, iikkat qilaallu pisariaqartitsineq malillugu mingummit pitarneqarsinnaajunnaarlugit suliarineqassapput isumannaatsumillu eqqiarneqarsinnaassallutik. Natip qalliutai inimi sullivimmi suliarineqartussanut naleqqussagaassapput, suliallu suunera tunngavigalugu naammaginantumik mattussuseqassallutik quannaveeqqusigaassallutillu.

Imm. 5. Init sulliviit ullup qaamaneraniit qaammarsagaalluarsinnaassapput. Igalaat seqernup qinngornerisa ininut sullivinnut kissatsitsipiloorsinnaajunnaarlugit sanaeqassapput, inissinneqassallutik immaqalu assiaquteqartinneqassallutik.

Imm. 6. Ini sullivik inuit inimi tassaniittut silammut itsuarsinnaasunngorlugit inissitanik igalaalernerneqassaaq.

Imm. 7. Ullup qaamaneraniit pilersugaanissamik piunasaqaat sanioqqunneqarsinnaavoq, piunasaqaat taanna sulliviup ingerlanneqarneranut ajoqutaassappat, soorlu suliarineqartut ullup qaamaneraniit sunnerneqaaqusaanngippata.

Imm. 8. Sulisut inuulluarnerunissaat pillugu aqqisusussat suliffimmi sulisut saniatigut inunmut allanut ator-neqartussatut nalinginnaasumik naatsorsuussaasus-saanngillat.

*(3.4.2, imm. 2) Tamatumani sulliviit aqqisusunnegarnissaat il.il. pillugit Kalaallit Nunaannut nalunaarut inner-suussutigineqarpoq.*

*(3.4.2, imm. 5) Ullup qaamaneraniit pilersorneqarneq nalinginnaasumik naammattarpoq, igalaat angissusii katillutik natip angissusiata 10 %-ianik angissuseqaraangata imaluunniit qilaami igalaalinni taakku katillugit angissusiat minnerpaamik natip angissusiata 7 %-rigaangagu.*

*(3.4.2, imm. 7) Tamatumani sulliviit aqqisusunnegarnissaat il.il. pillugit Kalaallit Nunaannut nalunaarut inner-suussutigineqarpoq.*

Imm. 9. Ulluunerani aammalu ulloq unnuarlu paaqqin-niffinni aammalu atuarfinni klassinut inini nalinginnaasuni assigisaannilu naqqit nunamit silataaniittumit appasinne-rutinneqassanngillat. Nunat pissusaanni immikkut ittuni aammalu erngup kuunnissaanut pissutsit periarfissaqar-luarsimappata piumasaqaat taanna saneqqunneqarsin-naavoq, nateq iikkap igalaaqarfiusup ataatsip saavani nunap (silataani) qaavaniit qaffasinnerusumiippat.

### 3.4.3 Nerisarfii

Imm. 1. Nerisarfik suliap suunera najoqqutaralugu aaq-qissuunneqassappat, taanna sullivimmuut naleqqiullugu ilorrisimaarnartumut inissinneqassaaq.

*(3.4.3, imm. 1) Sullivinni avatangiisinut inatsit mallilugu sullivimmi sulisut ataatsikkut pingasunit amerlanerusut sulisorineqarpata, nalinginnaasumik nerisarfimmik aaqqissuunneqassaaq.*

Imm. 2. Nerisarfimmiit perusuersartarfimmut perusuersartarfiulluunniit torsuusaanut toqqaannartumik isertar-feqassanngilaq.

Imm. 3. Nerisarfimmi nateq sulisumut ataatsimut 1 m<sup>2</sup>-ussaaq, minnerpaamilli 7 m<sup>2</sup>-usinnaalluni.

Imm. 4. Nerisarfimmi inip portussusia minnerpaamik 2,2 m-iussaaq. Nerisarfimmi inunnut 50-it sinnerlugit naat-sorsuussaasumi inip portussusia minnerpaamik 2,5 m-iussaaq.

Imm. 5. Nerisarfik sapinngisamik naammattumik ullup qaamaneraniit qaammarssarneqarsinnaassaaq.

Imm. 6. Nerisarfik inuit inimi tassaniittut silammut itsu-arsinnaasunngorlugit inissitanik igalaaqarneqassaaq.

Imm. 7. Nerisarfik erruiveqassaaq igaffiusinnaasumillu a-tortuligaassalluni.

### 3.4.4 Perusuersartarfiit

Imm. 1. Adgang fra arbejds- og opholdsrum til WC-rum skal ske gennem et forrum.

*(3.4.4, imm. 1) Torsuusaq perusuersartarfiit arlallit ataatsimoorussinnaavaat.*

Imm. 2. WC-rum eller forrum hertil skal forsynes med håndvask.

Imm. 3. Angutitut arnanullu immikkut perusuersartar-feqassaaq, perusuersartarfiit torsuusaa angutitut quisa-rfilerlugu immikkoortutut sanaajunngippata. Anartarfiit imermik kuutsitsilluni errortortagaassapput.

*(3.4.4, imm. 3) Nunaqarfinni kuugin-nartumik imeqanngitsuni anartarfiit imaartakkat akuerineqarsinnaapput. Tamatumani anartarfiit aamma imer-mik errortuivikumik eqqaaneq pillugit Namminersornerullutik Oqartussat*

*nalunaarutaat nr. 10, 12. juni 2015-imeersoq innersuussutigineqarpoq.*

Imm. 4. Sulisut 15-ugaangata minnerpaamik ataatsimik anartarfeqassaaq. Angutitut quisarfillisoqarpat angutit 20-ugaangata ataatsimik anartarfiliortoqarsinnaavoq. Taamaassappallu angutit 20-ugaangata minnerpaamik ataatsimik angutitut quisarfeqassaaq.

Imm. 5. Allaffeqarfinni pisortallu allaffiini inini quleriiaani anartarfeqarfiusuni, minnerpaamik ataatsimi 3.4.1, imm. 4, nr. 1-8-imi piunasaqaatit naammassineqarsimassapput. Perusuersartarfik minnerpaamik ataaseq nr. 1-8 malillugu aaqqissuunneqartoq, quleriiaani allarpaami imaluunniit quleriiaani allani elevatorikkoorluni, kivitsisutikkoorluni assigisaatigoorluniluunniit iserfigineqarsinnaasuni aaqqissuunneqassaaq.

Imm. 6. Perusuersartarfik imm. 5-imi pineqartoq allangortiterinermi aaqqissuunneqassaaq inunnit kaassuarta-kkamiittunit atorneqarsinnaasunngorlugu. Perusuersartarfik minnerpaamik ataaseq inunnit kaassuarta-kkamiittunit atorneqarsinnaasoq, quleriiaani allarpaami imaluunniit quleriiaani allani elevatorikkoorluni, kivitsisutikkoorluni assigisaatigoorluniluunniit iserfigineqarsinnaasuni aaqqissuunneqassaaq .

*(3.4.4, imm. 6) Kap. 3.1, imm. 4-mi piunasaqaatit naammassineqarpata allangortiterinernut aalajangersagaq taamaallaat atorneqarsinnaavoq.*

Imm. 7. Anartarfimmi natip angissusia minnerpaamik 1 m<sup>2</sup>-iussaaq.

Imm. 8. Anartarfimmi inip portussusaa minnerpaamik 2,2 m-iussaaq. Inini uingasunik qilaalinni anartarfiup (wc-skål) nalaani qilaamut portussuseq minnerpaamik 2,0 m-iussaaq.

Imm. 9. Anartarfiit taakkuluunniit torsuusaanni assannut errorfimmik ikkussisoqassaaq.

### **3.4.5 Uffarfiit asattarfiillu**

Imm. 1. Uffarfiit suliap suunera apeqqutaatillugu sananeqassappata, sulisut quliugaangata uffarfik qorlortumik kuutsittagaq minnerpaamik ataasiussaaq.

*(3.4.5, imm. 1) Sullivinni avatangiisit pillugit inatsit malillugu arnat angutillu immikkut uffarfeqassapput, imaluunniit uffarfik kisimiilluni atorsinnaasunngorlugu sananeqassalluni.*

Imm. 2. Uffarfiit qorlortunik kuutsitsisarfillit atisalersortarfinnut atasumik inissinneqassapput, kisiannili atisanik il. il. nivinngaavusinnaasunik atisalersortarfimmut assiaquteqartinneqassallutik torsuusaqartinneqassallutillu.

Imm. 3. Uffarfiinnut atasunik anartarfillisoqassaaq.

Imm. 4. Uffarfimmi inip portussusia minnerpaamik 2,2 m-iussaaq. Inini uingasunik qilaalinni asaffiup sinaaniit qilaamut portussuseq minnerpaamik 2,0 m-iussaaq.

Imm. 5. Ipertuumik peqqinnissamullu ulorianaatilimmik suliaqarfiusumi sulisut tallimaagaangata assannut errorfik minnerpaamik ataasiussaaq. Allaffimmi sulinermi sulisut quliugaangata assannut errorfik minnerpaamik ataasiussaaq. Assannut errorfiit anartarfinni imaluunniit taakku torsuusaanni paarnaarneqarsinnaasuni inissitat assannut errorfiit amerlassusiinut ilanngunneqassanngillat.

Imm. 6. Asattarfik minnerpaamik 0,6 m-inik silissuseqassaaq. Asattarfiup saava minnerpaamik 1,2 m-inik inisqassaaq.

Imm. 7. Uffarfinni ininilu asattarfilinni nateq kuuffilerneqarsimassaaq. Uffarfiit qorlortut assannullu errorfiit kisartumik nillertumillu imeqassapput.

### 3.4.6 Atisalersortarfiit

Imm. 1. Atisalersortarfinni nateq inummut ataatsimut minnerpaamik 1 m<sup>2</sup>-imik angissuseqassaaq.

Imm. 2. Atisalersortarfimmi qilaamut portussuseq minnerpaamik 2,2 m-iussaaq.

Imm. 3. Atisalersortarfinni asattarfilikkani nateq kuuffilerneqarsimassaaq.

*(3.4.6, imm. 1) Sullivinni avatangiisit pillugit inatsit malillugu arnat angutillu immikkut atisalersortarfeqassapput imaluunniit atisalersortarfik kisimiilluni atorneqarsinnaassalluni.*

### 3.5 Atortut atuisunit ingerlatinneqartut tikikkuminnartunngorlugit aaqqissorneqarnissaat

Imm. 1. Atortut atuisunit ingerlatinneqartartut, soorlu IT-standerit, automatit akiliisarfiit automatillu nammineerluni atugassiat sullississutillu assigisaat atuisunut sammitinneqartut inunnit piginnaasakillimasunit atorneqarsinnaasunngorlugit ikkussorneqassapput.

*(3.5, imm. 1) Ilanngussaq 2 "Tilgængelighed" inuit piginnaanikillimasut allanik isumalluuteqaratik, nammineernerullutik angalasinnaanissaat isumannaatsumiinnissaallu siunertaralugu avatangiisit ilusilersorneqarnissaannut innersuussiviuvoq. Assersuutigalugu automatitut, isertunik misissuisarfinnut allanullu atortuni atuisut atugassaannut portussusisanut ungasissusissanullu piumasaqaatinut innersuussutigineqarpoq ilanngussami Ilusiliaq 27.*

*Atortut atuisunit atorneqartussat aalajangersakkami pineqartut, sanaartorneq pillugu Inatsisartut inatsisaanni § 2, imm. 2-imi aamma 3-imi aammalu kapitali 1.2-imi ilaatitsiviunngitsuni killi-*

Imm. 2. Sananeqaatit sanaartukkallu imm. 1-imi taaneqartut saavini aqutissat minnerpaamik 1,3 m-inik silisuseqassapput aqutissanilu taakkunani portussutsit assigiinngissutaat nalimmassarneqassallutik.

Imm. 3. Sananeqaatit sanaartukkallu imm.1-imi taaneqartut inummit issiavimmik kaamisartakkamik atuisumit atorneqarsinnaasunngorlugit portussuseqartinneqassapput.

### 3.6 Akunnittarfiit assigisaallu

Imm. 1. Akunnittarfinni, tikeraanut inissiisarfinni illunilu taakkununga assingusuni ineeqqat minnerpaamik pingajorarterutaasa (1/3) perusuersartarfii 3.3.3, imm. 3 malillugu aqqissugaassapput.

Imm. 2. Allangortiterinermi inuit pitsorluttut paasinnit-tarnermikkullu kinguarsimasut sapinngisamik annerpaamik eqqarsaatigalugit init suliarineqassapput.

Imm. 3. Imm. 1 malillugu med 10-20-nik siniffissalimmik illuliornermi siniffissat minnerpaamik marluk immikkut perusuersartarfeqarlutillu uffarfeqartut, inunnt kaassuarta-kkamiittunut tamakkiisumik atorneqarsinnaasunngorlugit aqqissuunneqassapput. Imm. 1 malillugu med 21-40-inik siniffissalimmik illuliornermi siniffissat minnerpaamik sisamat immikkut perusuersartarfeqarlutillu uffarfeqartut, inunnt kaassuarta-kkamiittunut tamakkiisumik atorneqarsinnaasunngorlugit aqqissuunneqassapput.

*lersuineranut aammattaaq naaper-tuupput.*

*(3.5, imm. 2) Piumasaqaatip illut eq-qaanni nunaminertanut sanaartorfis-saangitsunut aquteqarnissamik kap. 2.6.3, imm. 2-mi piumasaqaatit assigai. Piumasaqaat nunap nalim-massarneqarneratigut imaluunniit kap. 2.6.3, imm. 2-mi majuarissat taaneqar-tut pilersinnerisigut naammassineqar-sinnaavoq.*

*(3.5, imm. 3) Sananeqaatip issiavim-mik kaamisartakkamik atortoqartumit anguneqarsinnaasunngorlugu inissin-neqarneratigut, imaluunniit sanane-qaatip appartinneqarsinnaalluni qaf-fartinneqarsinnaallunilu sananeqarne-ratigut atuinissamik piumasaqaatip naammassineqarnissaa periarfissin-neqarpoq.*

*(3.6, imm. 2) Kap. 3.1, imm. 4-mi piu-masaqaatit naammassineqarpata al-lanngortiterinernut aalajangersagaq taamaallaat atorneqarsinnaavoq.*

*(3.6, imm. 3) Siniffissat nassuiarne-qarput tassaasut siniffik ataaseq natermi inissisimasoq. Siniffissaliinerit, sofat siniffingortartut aamma siniffiit quleriit siniffissanik naatsorsuiner-mi ilaatinneqanngillat. Siniffiit 1,40 mete-rinik silissuseqartut siniffittut marluut-takkatut isigineqarput. Siniffissanik im-mikkut perusuersartarfeqarlutillu uffar-feqartunik atorneqarsinnaasunngor-lugit aqqissuussineq pisinnaavoq i-matut:*

*– Ineeqqamut aamma perusuersar-tarfimmuuffartarfimmullu iserfissat portoqatigiittut.*

*– Matup qiversarfianiit 1,5 meterinik kaajallallugu ingerlaffissaqarnissa – ineeqqanut sinittarfinnut aamma perusuersartarfinnut uffarfin-nullu atuuppoq.*

*– Ineeqqamut aamma perusuersar-tarfimmuuffartarfimmullu matuni a-*

*kornuteqarani aqputiginissaanut minnerpaamik 0,87 meteriusoq.*

*– Errorfik aamma perusersartarfik teqeqqumi iikkani imminnut attu-masuni inissinneqarsimasut, taamaalilluni errorfik inummit perusersartarfirmi issiasumit anguneqarsinnaassalluni.*

*– Perusersartarfiup saneraani errorfiup tungaaniinngitsumi minnerpaamik 0,90 meterinik nikorfaffissaqartoq. Igaq perusersartarfiup sanianiittoq, errorfiup tungaaniinngitsooq, aalajangerlugit ikkusimasunik pisataqartinneqassanngilaq.*

*– Perusersartarfiup issiasarfittaa 0,48 meterinik portussuseqartoq.*

*– Perusersartarfiup saniani illuttut 0,80 m missaannik portussusilimmi qummut ajanneqarsinnaasunik ikusimmiffeqartoq.*

*– Uffarluni issiaviusup portussusaa iluarsineqarsinnaasumik, atugassiisutigineqarsinnaasumik, imaluunniit allamik aaqqiisuteqartoqarsinnaasooq, kaassuartakkamiittut 0,48 meterinik portussusilimmi ikusimmiffeqartumi issiallutik uffartarfinnik atuisinnaanerannik qulakkeerisumik.*

*Ilanngussaq 2: "Tilgængelighed, figur 28-29" innersuussutigineqarpoq.*

Imm. 4. Imm. 1 malillugu 40-nit amerlanerusunik siniffissalimmik illuliornermi, siniffissanut 20-inut tamatigut siniffissaq minnerpaamik ataaseq immikkut perusersartarfeqarlunilu uffarteqartoq, inunnut kaassuartakkamiittunut tamakkiisumik atorneqarsinnaasunngorlugu aqqis-suunneqassaaq.

Imm. 5. Minnerpaamik 10-inik siniffissalimmik inunnit kaassuartakkaniittunit tamakkiisumik atorneqarsinnaasunik immikkut perusersartarfeqarlutillu uffarteqartunik aqqisussilluni illuliornermi, allatigut siniffissat amerlassusaat apequtaatinnagu imm. 1, imm. 3-imi aamma imm. 4-imi piumasaqaatit naammassineqarsimassapput.

Imm. 6. Imm. 1-imi taaneqartutut ininut atatillugu aneerasaartarfiit suliarineqassapput, taakkua aamma inunnit innarluutilinnit atorneqarsinnaasunngorlugit.





## Kapitali 4. Sannai

### 4.1 Tamanut atuuttut

Imm. 1. Bygninger og konstruktioner teknikkikkut assassorissanillu ilinniarsimasut isumannaatsumik suleriaasissaat malil-lugit suliarineqassapput, aammalu atortussat atorneqartut qajannaatsuussapput siunertamullu naleqquttuussallutik, sanaartugaq naammaginatsumik atorsinnaasunngorlugu, isumannaatsunngorlugu-, qajannaatsunngorlugu peqqin-nartunngorlugulu naammassineqarsinnaanngorlugu.

Imm. 2. Bygninger og konstruktioner skal bibeholde deres funktion i hele den levetid, som kan anses for normal for bygningstypen i forhold til den påtænkte anvendelse; herunder skal konstruktionerne være så robuste, at de kun er lidt følsomme over for utilsigtede påvirkninger og defekter ved den påtænkte anvendelse, og der ikke sker et omfattende svigt af konstruktionen, hvis en begrænset del af konstruktionen svigter.

(4.1, imm. 1) Sanaartukkat isuman-naatsumik sananeqarnissaannut qajannaatsunngorlugit sananeqarnis-saasa saniatigut peqqinnartuunis-saannut allanngujaatsuunissaannullu tunngasut ilaapput, aammattaarlu ajo-qutaasunik uumasooqannginnissaanut qularnaarinissaq ilaalluni.

Aalajangersakkat aamma sanaartor-nerup nalaani atuutissapput, tassani sanaartukkat isasoorsinnaanerit taak-kununngalu assingusunik pisoqarsin-naanera pinngitsoortinniarneqartus-saalluni.

(4.1, imm. 2) Illup sannaasa ataasiakkaat, taakkualu imminnut ataqatigiinnerisa pitsaassusaat kukkunernut aammalu siunertaanngitsumik sunniinernut malussajanngingajappata, illu qajannaatsutut isigineqassaaq. Illup sannai atortuulu ajutoornernut annikitsunut akiuussinnaasariaqarput. Taamaattumik illuliat nalinginnaasut atorneqarfissaannut killissaa tikillugu atorneqarnissaat inassutigineqanngilaq, tassami amerlanertigut illuliap qajannarnerulerneranik tamanna malitseqartarmat. Illuliap piffissap atorneqarfissaa tamaat allanngoriartornernut sunniinernullu siunertaanngitsunut qajannaatsuunissaa, ilusilersuinermi sanaartugassamillu pilersaarusionermit siunnerfigineqartariaqarpoq, taamatullu aaqqiissutissat sapinngisamik suliarinissaat pisariitsut toqqarneqartariaqarlutik. Amerlanertigut aaqqiissutissanik, annertussusiliinernik atortussanillu ilaatigut qajannaassusissamut piumasaaqatit sipporlugit naammassinnissimasunik toqqaanikkut allanngujaassusaa pitsaanerulersinneqarsinnaasarpoq.

DS/EN 1990:2007-imi (Eurocode 0) sunniinernut ingerlaavartunut illup sannaasa qajannaatsuunissaannut

Imm. 3. Toqqavik nunap qaani qajannaatsumi inissisi-massaaq allatulluunniit qajannaarneqassalluni, nunap toqqaviliorfigineqartup aalaneraniit ajoquserneqarsinna-nissaa pinngitsoortinniarlugu. Nuna eqqakkat kuuffiit nunallu iluani ruujorinut paqqersaatinut, toqqaviillu sana-neqaataannit assigisaannillu toqqavigineqartoq nunap iluani kissassutsip allanngorarneraniit peqquteqartumik ajoqutaasumik aalatinneqarneranut isumannaallisarne-qassaaq.

Imm. 4. Qaliat illullu qaavani igalaat tutillugit putusoor-sinnaaneraniit pinngitsoortinniarlugu naammaginarlumik isu-mannaallisarlugit suliarineqassapput.

Imm. 5. Periusissatut aaqqissuinnermi, sanaartugassamut pilersaarusernermi, neqeroortitsinnermi aamma sanane-qaataasa suliarinerini silap pissusaa eqqarsaatigalugu isumannaatsumik sanaartornissamut pisariaqartut sillimaffiginierneqassapput.

*sukumiinerusunik  
piumasaqaateqarpoq.*

*(4.1, imm. 3) Toqqaviit ilaatigut nu-nap iluani erngup kuunnerata, erngup nunap iluani qerinerata nunalluunniit qerisup aanerata aamma erngup nunap iluaniittup annikillinerata aala-titsisinnaanerannut isumannaallisarneqassapput.*

*(4.1, imm. 5) Atortut masattut isuguttajasut kiisalu atortut aamma illup sannaasa ilai oqoqartut piffissami sanaffiusumi sanaarineqartumi ilanngunneqannginnissaat ilaatigut aalajangersakkami qulakkeerneqassaaq. Tamanna assersuutigalugu tamakkii-sumik qulisap ataani sanaartornermi aammalu illuliornermi atortussat naleqquttumiitinneqarnerisigut pisinnaavoq.*

*Atuinissamik piunasaqaat naammassineqarsinnaavoq assersuutigalugu:*

- Periusissatut aaqqissuinnermi, sanaartugas-sanullu pilersaarusernerup na-laanni atortunik aamma illuliornermi teknikkikkut aaqqiissutis-sanik pisariaqanngitsumik isuguttajasunik atuinnginnissamik aallussinikkut.*
- Sanatitsisup neqeroortitsinissamut piffissamullu pilersaarutaani illuliornermut atortussat aamma illup sannaasa pisariaqartumik panersernissaannut piffissaliinikkut.*
- Sanatitsisup ajornanngippat neqeroortitsilinnginnermi illuliassat tamakkiisumik qulisaatinnissaannut imminut akilersinnaasinnaanera misissueqqissaarfigineratigut aammalu ani-ngaasaqarnikkut iluaqutissarta-qartillugu tamakkiisumik qulisaatitsinissamik maleruagassiineratigut, imaluunniit atortussat isuguttajasut imaluunniit illuliornermi teknikkikkut aaqqiissutissat immikkut neqeroortitsinnermut najoqqutassani allannerisigut.*

Imm. 6. Illut sananeqaatai atortuulu isugutaqassanngillat, iserternermi oqoqaleriartorsinnaanerata aarlerinaateqarneranik malitseqartussamik.

– Sanatitsisup suliassakkaartunut a-kigititassanut isumaqatigiissutini neqeroortitsineri atortussanik i-suguttajasunik uningasuuteqarnermut ataatsimoorussamik ator-torissaaruteqarnissamut iliuse-qarneratigut.

(4.1, imm. 6) Piunasaqaammi illulianut isugutattunut nuuttoqarnissaa aarlerinaateqannginnerulersinneqassaaq kiisalu oqoqaleriartornissaa aarlerinaateqannginnerulersinneqassalluni. Tamanna illulianut nutaanut taamatullu iluarsaassinernut atatillugu atuup-poq. Atortut ajornartorsiorfiusumik isugutsersimanerannik aalajangiinermi, qaavisa ipeqarsinnaanerata eqqarsaatigineqassaaq.

Piunasaqaatip imm. 5-imut ataqatigiissillugu isigineqartussap qanoq naammassineqarsinnaaneranut "SBI-anvisning 272, Anvisning om bygningsreglement 2018, § 336" nassuiarneqarput.

## 4.2 Projektering og udførelse af konstruktioner

Imm. 1. Bygningskonstruktioner skal projekteres og udføres, så de kan modstå de normalt forekommende statiske og dynamiske påvirkninger i forhold til konstruktionernes placering og anvendelse.

(4.2, imm. 1) Illup sannaasa sanaartugasamik pilersaarusiorneqarnerat suliarineqarnerilu "Eurocode 0 – DS/EN 1990 Projekteringsgrundlag for bærende konstruktioner med nationalt anneks EN 1990 GL NA"-mut naapertuutissapput. Eurocode taanna atortussanut tunngassuteqanngilaq aammalu nunami namminermi ilanngussanut peqatigitillugu taamaalilluni illup sanaasa nammattuinnut sunulluunniit tamaginnut sanaartugassanik pilersaarusiornermi suliarinninnermilu ator-neqartussaallutik.

Pissutsit allat  
eqqarsaatigineqarnissaat, soorlu  
assersuutigalugu nipinik  
pitaruminaallisaaneq aamma  
ikuallattoornissaq, aamma  
annertussusileeqataasinnaapput.

Imm. 2. Projektering og udførelse af konstruktioner skal ske på grundlag af følgende Eurocodes med tilhørende senere rettelsesblade og med de tilhørende grønlandske annekser:

DS/EN 1990:2007 Projekteringsgrundlag for bærende konstruktioner, med EN 1990 GL NA.

(4.2, imm. 2-4) Eurocodes skal altid benyttes sammen med det tilhørende gældende nationale anneks for Grønland (GL NA). Tassa assersuutigalugu i-maappoq DS/EN 1991-1-4:2007 Sananeqaatit nammattuusa nam-massinnaasaat – immikkoortut 1-4: Sunniisartut

DS/EN 1991-1-1:2007 Densiteter, egenlast og nyttelast for bygninger, med EN 1991-1-1 GL NA.

DS/EN 1991-1-3:2007 Snelast, med EN 1991-1-3 GL NA.

DS/EN 1991-1-4:2007 Vindlast, med EN 1991-1-4 GL NA.

DS/EN 1991-1-5:2007 Termiske laster, med EN 1991-1-5 GL NA.

DS/EN 1991-1-6:2007 Last på konstruktioner under udførelse med EN 1991-1-6 GL NA.

DS/EN 1991-1-7:2007 Ulykkeslast, med EN 1991-1-7 GL NA.

DS/EN 1992-1-1 + AC:2008 Betonkonstruktioner, Generelle regler samt regler for bygningskonstruktioner, med EN 1992-1-1 GL NA.

DS/EN 1993-1-1:2007 Stålkonstruktioner, Generelle regler samt regler for bygningskonstruktioner, med EN 1993-1-1 GL NA.

DS/EN 1993-1-3:2007 Stålkonstruktioner, koldformede elementer og beklædning af tyndplader, med EN 1993-1-3 GL NA.

DS/EN 1993-1-5:2007 Stålkonstruktioner, Pladekonstruktioner, med EN 1993-1-5 GL NA.

DS/EN 1993-1-8 + AC:2007 Stålkonstruktioner, Samlinger, med EN 1993-1-8 GL NA.

DS/EN 1993-1-9 + AC:2007 Stålkonstruktioner, Udmattelse, med EN 1993-1-9 GL NA.

DS/EN 1993-1-10 + AC:2007 Stålkonstruktioner, Materialejhed og egenskaber i tykkelsesretningen, med EN 1993-1-10 GL NA.

DS/EN 1994-1-1:2007 Kompositkonstruktioner, Generelle regler samt regler for bygningskonstruktioner med EN 1994-1-1 GL NA.

DS/EN 1995-1-1 + AC:2007 Trækonstruktioner, Almindelige regler samt regler for bygningskonstruktioner, med EN 1995-1-1 GL NA.

DS/EN 1996-1-1 + AC:2013 Murværkskonstruktioner, Generelle regler for armeret og uarmeret murværk, med EN 1996-1-1 GL NA.

DS/EN 1996-2 + AC:2007 Murværkskonstruktioner, Designbetragtninger, valg af materialer og udførelse af murværk, med EN 1996-2 GL NA.

DS/EN 1997-1:2007 Geoteknik, Generelle regler, med EN 1997-1 GL NA.

*ataatsimut isigalugu – Anorimit sunnerneqartarnera EN 1991-1-4 GL NA, Kalaallit Nunaanni atorneqartussatut anorimit sunnerneqartarnerannut nunami namminermi atorneqartussaq peqatigitillugu.*

*I tilfælde, hvor der ikke er udarbejdet grønlandske nationale annekser til Eurocodes, er kravene i relevante danske nationale annekser retningsgivende og med eventuelle nødvendige tillempringer til Grønlandske forhold.*

*Anorisaat akuersissut anorisaatit sananeqaataannut, sananeqarnerannut ikkussorneqarnerannullu teknikkikkut akuersissuteqarneranut aaqqissuussi-neq pillugu Energistyrelsip nalunaarutaa naapertorlugu tunniunneqartumut naapertuuttumik sananeqarpat, anorisaatinut kapitalimi matumani piumasaqaatit naammassineqarsimasutut isigineqarsinnaapput.*

*“DS/EN 1992-3, Betonkonstruktioner til opbevaring af væsker og pulvere med DS/EN 1992-3 DK NA” imerpalasunik qajuusaasanillu uninngasuuteqarnissamut betonngimik sananeqaatit kiisalu ussissusissaannut piumasaqaateqarfiusumik betonngimik sananeqaatit qajannaassusissaannik / annertussusissaannik naatsorsuinernut maleruagassanik ilassutaasunik imaqarpoq.*

*Tupersuarnut assigisaannullu sananeqarallartunut “DS/EN 13782, Midlertidige konstruktioner – Telte – Sikkerhed” innersuussutigineqarsinnaavoq. Malitassanik atuinermi Eurocodes aamma nunami namminermi ilassutit imm. 1-imi taaneqartut eqqarsaatigineqassapput.*

DS/EN 1999-1-1:2008 Aluminiumkonstruktioner, Generelle regler med EN 1999-1-1 GL NA.

Imm. 3. Der kan afviges fra bestemmelserne angivet i stk. 2, når det dokumenteres overfor kommunalbestyrelsen, at afvigelsen er forsvarlig, og når der opnås et sikkerhedsniveau svarende til reglerne i DS/EN 1990:2007 med EN 1990 GL NA.

Imm. 4. Atortunik illullu sannaannik Eurocodes-ini imm. 2-imi taaneqartuni maleruagassiivigineqanngitsunik atuisoqartillugu, pissutsit isumannaallisaanikkut naammaginatunngortinneqarsimanerat allatut uppernarsarneqassaaq.

Imm. 5. Biillisiviit, biillisiviit qulifat, salliarnartat qulifat, quit, naatsitsiviit assigisaallu kiisalu elektroniskimik attaveqaqatigiiffinnut imaluunniit kiffartuussinernut teknikkimut illut annerpaamik 50 m<sup>2</sup>-inik angissusillit sananeqarsinnaapput, qajannaassusiat pertujaassusiallu naatsorsunngikkaluarlugit.

Imm. 6. Nunaateqarnerup iluani illunut uumasunik kingu-aassioortitsivinnut ingerlatsivinnullu tunngatillugu, illunut uumasunik kinguaassioortitsivinnut allissutaasut annikinnerusut 200 m<sup>2</sup> tikillugit annertussuseqartut, kapitalimi matumani aalajangersakkat apeqqaatinnagit, illutut pioreersutut sananeqaateqartillugu suliarineqarsinnaapput.

### 4.3 Konstruktionsklasser

Imm. 1. De bærende konstruktioner i et byggeri skal indplaceres i en konstruktionsklasse på baggrund af:

- 1) konstruktionens konsekvensklasse, jævnfør DS/EN 1990 Projekteringsgrundlag for bærende konstruktioner, og tilhørende EN 1990 GL NA,
- 2) konstruktionens kompleksitet og
- 3) erfaringer med konstruktionstypen.

Imm. 2. Et byggeri kan opdeles i flere konstruktionsafsnit, og de enkelte konstruktionsafsnit indplaceres i forskellige konstruktionsklasser, hvis det kan dokumenteres, at opdelingen er sikkerhedsmæssigt forsvarlig.

Imm. 3. Konstruktioner eller konstruktionsafsnit skal indplaceres i en af følgende konstruktionsklasser:

*(4.2, imm. 4) Misiliinerup inernerit, malitassat imaluunniit innersuussutit nalinginnaasumik ilisimaneqartut, isumannaallisaanerup qaffasissusaa, ilanngullugu allamiit alapernaarsuineq, imm. 1-4-imi taaneqartutut anner-tussuseqarsimappat, uppernarsaaner-mi iluaqutaasumik ilaatinneqarsinnaapput.*

*(4.2, imm. 5) Illut kap. 4.1-imi pineqartunut suli ilaapput, og de skal være dimensioneret, så de kan modstå de normalt forekommende påvirkninger.*

*(4.2, imm. 6) Bygningerne er stadig omfattet af kap. 4.1, og skal være dimensioneret, så de kan modstå de normalt forekommende påvirkninger.*

*(4.3, imm. 1) Konstruktionerne indplaceres i konstruktionsklasser i henhold til Bilag 3 og efter principperne i SBI-anvisning 271 Dokumentation og kontrol af bærende konstruktioner.*

*(4.3, imm. 2) Ved konstruktionsafsnit forstås en afgrænset del af en konstruktion, der indplaceres i en konstruktionsklasse og en konsekvensklasse.*

- 
- 1) Konstruktionsklasse 1 (KK1) som omfatter:
    - a. Konstruktioner eller konstruktionsafsnit der henregnes til lav konsekvensklasse (CC1).
    - b. Konstruktioner eller konstruktionsafsnit, der henregnes til middel konsekvensklasse (CC2), og som indgår i enfamiliehuse og række-/ kædehuse uden vandret lejlighedsskel og med højst 1 etage under terræn og højst 2 etager over terræn.
    - c. Simple og traditionelle konstruktioner og konstruktionsafsnit, der henregnes til middel konsekvensklasse (CC2), og som indgår i beboelsesbygninger med maksimalt 4 boliger, maksimalt 1 vandret lejlighedsskel samt højst 1 etage under terræn og højst 2 etager over terræn.
    - d. Konstruktioner eller konstruktionsafsnit, der henregnes til middel konsekvensklasse (CC2), og som indgår i avls- og driftsbygninger i 1 etage med en maksimal spændvidde på 40 m. Avls- og driftsbygninger, hvor der ved svigt vil være fare for stort tab af dyreliv, svarende til bygninger, der vil blive placeret i høj konsekvensklasse (CC3), hvis de var beregnet til ophold for mennesker, skal dog indplaceres i en højere konstruktionsklasse.
    - e. Simple og traditionelle konstruktioner eller konstruktionsafsnit, der henregnes til middel konsekvensklasse (CC2), og som indgår i industri- og lagerbygninger i 1 etage med en maksimal spændvidde på 40 m.
    - f. Simple og traditionelle konstruktioner eller konstruktionsafsnit, der henregnes til middel konsekvensklasse (CC2), og som indgår i byggeri med et samlet etageareal på højst 150 m<sup>2</sup> i højst 1 etage under terræn og højst 2 etager over terræn med en spændvidde på højst 6 m. Byggeriet må højst være indrettet til 30 personer, hvor alle personer har mulighed for ved egen hjælp at bringe sig i sikkerhed.
    - g. Simple og traditionelle konstruktioner eller konstruktionsafsnit, der henregnes til middel konsekvensklasse (CC2), og som indgår i byggeri med et samlet etageareal på højst 150 m<sup>2</sup> i 1 etage med en spændvidde på højst 12 m. Byggeriet må højst være indrettet til 30 personer, hvor alle personer har mulighed for ved egen hjælp at bringe sig i sikkerhed.
  - 2) Konstruktionsklasse 2 (KK2), som omfatter konstruktioner eller konstruktionsafsnit, der

henregnes til middel konsekvensklasse (CC2), og som ikke er omfattet af konstruktionsklasse 1 eller 3.

- 3) Konstruktionsklasse 3 som omfatter:
  - a. Konstruktioner eller konstruktionsafsnit, der henregnes til middel konsekvensklasse (CC2), og hvor konstruktionen eller konstruktionsafsnittet er utraditionelt eller komplekst.
  - b. Konstruktioner eller konstruktionsafsnit, der henregnes til høj konsekvensklasse (CC3).
- 4) Konstruktionsklasse 4, som omfatter konstruktioner og konstruktionsafsnit, der henregnes til høj konsekvensklasse, hvor konsekvenserne af et svigt er særligt alvorlige (CC3+).

Imm. 4. Konstruktioner i byggearbejder omfattet af 4.2, stk. 5 og stk. 6 samt midlertidige udendørs camping- og salgsområder skal ikke indplaceres i konstruktionsklasser efter stk. 3.

#### **4.4 Dokumentation og kontrol af bærende konstruktioner**

Imm. 1. Der skal udarbejdes dokumentation for de bærende konstruktioner svarende til den konstruktionsklasse, byggeriet eller konstruktionsafsnittene er indplaceret i, jævnfør 4.3.

*(4.4, imm. 1-11) For vejledning om dokumentation af bærende konstruktioner henvises der til Bilag 3.a.*

Imm. 2. Dokumentationen af et byggeris bærende konstruktioner skal påvise,

- 1) at de bærende konstruktioners ydeevne er i overensstemmelse med definerede krav til sikkerhed og anvendelighed, jævnfør 4.2, under såvel udførelse og som i det færdige byggeri,
- 2) at konstruktionen og dens virkemåde udgør et sammenhængende hele, og
- 3) at projektering og udførelse er fyldestgørende og i overensstemmelse med definerede krav.

Imm. 3. Dokumentationen for de bærende konstruktioner skal være dækkende, konsistent retvisende, samlet og udgøre et hele.

*(4.4, imm. 3) Dette betyder, at dokumentationen skal være:*

*1) baseret på et fælles grundlag for alle konstruktionsafsnit,*

*2) baseret på entydige og sammenhængende konsekvensklasser, konstruktionsklasser og konstruktionsafsnit,*

3) baseret på entydige og sammenhængende grænseflader mellem konstruktionsafsnit,

4) entydig struktureret, så beskrivelsen af konstruktionernes virkemåde udgør et hele,

5) kontrolleret og kontrollen dokumenteret, jævnfør 4.5,

6) i overensstemmelse med det færdige byggeri inklusive ændringer under projektering og udførelse, og

7) i overensstemmelse med forudsætninger for indplacering i konstruktionsklasse.

Imm. 4. Den statiske dokumentation skal omfatte:

1) A. Konstruktionsdokumentation.

2) B. Projektdokumentation.

Den statiske dokumentation skal udarbejdes efter principperne beskrevet i SBI-anvisning 271 Dokumentation og kontrol af bærende konstruktioner.

Imm. 5. Dokumentationen af de bærende konstruktioner skal, hvis den er udformet på grønlandsk, versioneres til dansk eller engelsk.

Imm. 6. Dokumentationen af de bærende konstruktioner skal indeholde dokumentation for indplacering af byggearbejdet og konstruktionsafsnit i konstruktionsklasser samt indeholde grundlaget herfor.

*(4.4, imm. 4) Der henvises til Bilag 3a.*

*(4.4, stk. 6) Dokumentationen for indplacering i konstruktionsklasse 2-4 skal omfatte de for byggearbejdet relevante dele af A1. Konstruktionsgrundlag, jævnfør Bilag 3a, samt de dele af følgende dele, der er nødvendige for at dokumentere byggearbejdets indplacering i konstruktionsklassen. jævnfør Bilag 3a:*

- A2.1. Statiske beregninger – bygværk.
- A3. Konstruktionstegninger og modeller.

Imm. 7. Den statiske dokumentation skal specificere krav til sikring af eksisterende bebyggelse, når der bygges nær eller i eksisterende bebyggelse.

Imm. 8. Dokumentationen af de bærende konstruktioner skal kontrolleres i overensstemmelse med DS/EN 1990:2007 Projekteringsgrundlag for bærende konstruktioner, med tilhørende EN 1990 GL NA:2023, og efter principperne i SBI-anvisning 271 Dokumentation og kontrol af bærende konstruktioner.

*(4.4, imm. 8-9) For vejledning om kontrol af bærende konstruktioner henvises der til Bilag 3a.*



Imm. 9. Udførelsen af de bærende konstruktioner skal kontrolleres i overensstemmelse med DS/EN 1990:2007 Projekteringsgrundlag for bærende konstruktioner, med tilhørende EN 1990 GL NA:2023, DS 1140 Udførelse af bærende konstruktioner – almen kontrol og efter principperne i SBI-anvisning 271, Dokumentation og kontrol af bærende konstruktioner.

Imm. 10. Kontrol af dokumentation og udførelse skal udføres på basis af fyldestgørende kontrolplaner og dokumenteres i kontrolrapporter, jævnfør SBI-anvisning 271 Dokumentation og kontrol af bærende konstruktioner.

*(4.4, imm. 10) I kontrolplanen angives for de enkelte kontroller: kontroltype, kontrolniveau, kontrolomfang, dokumentationskrav for kontrollen samt informationer om organisationer og personer, der udfører kontrollen.*

*Kontrolrapporter for egenkontrol kan undlades, medmindre uafhængig kontrol af udførelse baseres på eller erstattes af dokumenteret egenkontrol.*

*Kontrol af dokumentation for bærende konstruktioner skal sikre, at dokumentationen lever op til sit formål, og kontrol af udførelse skal sikre, at udførelsen sker i overensstemmelse med denne dokumentation.*

Imm. 11. For byggearbejder og konstruktionsafsnit i konstruktionsklasse 2 kan uafhængig kontrol af udførelse i henhold til DS 1140:2019 Udførelse af bærende konstruktioner – Almen kontrol erstattes af dokumenteret egenkontrol efter aftale med kommunalbestyrelsen.

#### **4.5 likkat igalaamernit, iikkat silarliit igalaaqarfiit allallu igalaaminernik sananeqaatillit**

Imm. 1. Ikkat igalaamernit, iikkat silarliit igalaaqarfiit igalaaminernillu sananeqaatillit sananeqassapput qajannaassusissaallu/ annertussusissaallu naatsorsorneqas-sallutik, inuit ajoqusersinnaanerit eqqarsaatigalugu naammaginatut isumannaatsunngorlugit. Illup inissisimaneranut atornerarneranullu tunngatillugu immikkut ittunik pisoqarsimatinnagu, aalajangersakkami igalaamernit igalaani matunilu atornerqartut ilaatinneqanngillat .

*(4.5, imm. 1) Aalajangersakkami illut qaavini igalaat, iikkat, iikkat silarliit, illersuutit il. il. sananeqarnissaat qajannaassusissaasalu/ annertussusissaasalu naatsorsornissaat pineqarput. Tamatumani DS/INF illup qaavi igalaamernit 119, : 2007, Retningslinier for valg og anvendelse af sikkerhedsglas – Personikkerhed"-nut innersuussutigineqarpoq.*

*Igalaamernup suussusissaanik annertussusissaanillu toqqaanermi, igalaamernup taassumalu aalajangiutaasa sannaanut atorussanut allanut piumasqaatinut naapertuuttumik isuman-naassuseqartillugit sunniinerusinnaasunut akiuussinnaanissaat eqqumaf-figineqartariaqarpoq.*

*Sunniisartut tassaasinnaapput:*

*– Anorip, aputit namminerlu sunni-sarneri.*

- Kissassutsit sunniisarneri, ilanngullugit igalaartaanni iluneq ajortuni naqitsinerup allanngorneri.
- Atorneqarnerani sunniinerit, asser-suutigalugu natii igalaamernit aamma tummeqqat kiisalu igalaaminermik assiaqutit.

Tamatuma saniatigut inuit ajoquserneqarnissaat pitsaaliorneqassaaq, makkua malitsigisaannik:

- Inuup igalaaminermut apornerani igalaamineq aserorpat, kilernerit.
- Inuup igalaaminermik assiaqutsi-ussamut apornerani igalaamineq aserorpat inuit nakkarneri.
- Illup qaavini saqqaannilu igalaamernit qaffasissumiittut aserorneranni igalaaminernik nakkaasogarnera.

"SBI-anvisning 215, Dimensionering af glas i klimaskærmen" illup silataasa qalliutaanni igalaamernit qajannaassusissaannik/ annertussusissaannik naatsorsuinermut malittarisassiisoqarpoq.

Inuit ajoqusernissaannut isumannaatsuutitsinissamut ilaatillugu, igalaamineq isumannaallisagaasoq nipititsivigineqarsimasoq imaluunniit qajannaallisagaasoq iluaqutaasumik toqarneqarsinnaavoq.

Inunnik nakkartoqarnissaa igalaamerinillu nakkaanissaat pitsaaliorniarlugu, igalaamernit aseroreerminni nakkarnaveerlugit aaqqinneqarsimannarnissaat eqqumaffigineqassaaq. Igalaamernit sinaannut, igalaaminernut listinut immaqalu nipputsitsinernut piumasaaqateqarpoq. Toornertut ittunik aalajangiusiinermi immikkut ittunik isumaliutersuuteqarnissaaq pisariaqarpoq.

Igalaat ammarneqarsinnaasut inuit isumannaatsuunissaat eqqarsaatigalugu, igalaakkut nakkarsinnaanerup aarlerinaateqarnera eqqarsaatigalugu 80-90 cm-nit pukkinnerusumik atai iigaqartinneqassanngillat. Ikkani silarlerni portussusaa tamaat igalaaminiutineqarpat, igalaamernup appasinnerusortaa ungalogartinneqartariaqarpoq imaluunniit aalajangersimasunngorlugu ikkunneqartariaqarluni.

Imm. 2. Ikkani iikkat igalaaminernik sanaat kiisalu matut igalaallit matullu eqqaanni iikkat igalaaminernik sanaat

(4.5, imm. 2) Nalunaaqutsiussaaq takulertorumartunngorlugu aammalu tamanut ersarissunngorlugu inissinne-

ersarissunik nalunaaqutserneqarsimassapput imaluunniit assiaqutserneqarsimassallutik.

Imm. 3. likkat igalaaminernik sanaat eqqaanni inuit ajoquserinnaanerannut illersuusiisoqarsimappat, taakku 3.2.4-mi aalajangersakkat malillugit sananeqassapput.

#### **4.6 Pinnguartarfinni pinnguarnermut atortut il. il.**

Imm. 1. Pinnguartarfinni tamanit orninneqarsinnaasuni pinnguarnermut atortut assigisaasalu inuit ajoquserinnaanerat eqqarsaatigalugu naammaginartumik isumannaaatsunngorlugit ilusilerneqassapput qajannaassusiilu/ annertussusiilu natsorsorneqassallutik.

*qartariaqarpoq ilusilerneqartariaqarlunilu, ilanngullugit inuit isigiarsunnermik innarluuteqartut.*

*(4.6, imm. 1) Aalajangersagaq taamaallaat atortunut tamanit atorneqarsinnaasunut atuuppoq. Aalajangersagaq taamatuttaaq eqaarsaarnermut atortunut, sumiiffinni tamanit orninneqarsinnaasuni ikkunneqarsimasunut atuuppoq. Malitassat matuma kinguli-aniittut innersuussutigineqarput, taakunani nalunaarsorsimapput piumasaqaatit naammassineqartussat, meeqqat pinnguartarfinni pinnguarnermut atortunik atuinermi navialiffiusinnaasunut sapinngisamik annertunerpaaamik illersorneqarnissaat anguniarlugu. Nalunaarsukkat allat ilanngunneqarsinnaapput, navialiffiusinnaasunut naammaginartumik illersutaappa-ta. Aalajangersagaq skateboardertarfinnut il. il. aamma atuupput.*

*Pinnguartarfinni atortut:*

- DS/EN 1176-1:2008 Legepladsredskaber og -underlag -Del 1: Generelle sikkerhedskrav og prøvningsmetoder*
- DS/EN 1176-2:2009 Legepladsredskaber og -underlag -Del 2: Gynger -Supplerende specifikke sikkerhedskrav og prøvningsmetoder*
- DS/EN 1176-3:2009 Leg-pladsredskaber og -underlag -Del 3: Rutsjebaner -Supplerende specifikke sikkerhedskrav og prøvningsmetoder*
- DS/EN 1176-4:2009 Legepladsredskaber og -underlag -Del 4: Svævebaner -Supplerende specifikke sikkerhedskrav og prøvningsmetoder*
- DS/EN 1176-5:2009 Legepladsredskaber og -underlag -Del 5: Karruseller -Supplerende specifikke sikkerhedskrav og prøvningsmetoder*
- DS/EN 1176-6:2009 Legepladsredskaber og -underlag -Del 6: Vipper -Supplerende specifikke sikkerhedskrav og prøvningsmetoder*
- DS/EN 1176-7:2008 Legepladsredskaber og -underlag -Del 7:*

*Vejledning til brug ved installation, inspektion, vedligeholdelse og drift*

– DS/EN 1176-10: 2009 Legepladsredskaber og -underlag -Del 10: Fuldstændigt lukkede legeredskaber -Supplerende specifikke sikkerhedskrav og prøvningsmetoder

– DS/EN 1176-11:2009 Legepladsredskaber og -underlag -Del 11: Tredimensionelle klatrenet – Supplerende specifikke sikkerhedskrav og prøvningsmetoder

– DS/EN 1177:2009 Stødabsorbende legepladsunderlag – Bestemmelse af den kritiske faldhøjde

*Skateboard-ertarfiit:*

– DS/EN 14974:2006 Sportsudstyr -Faciliteter for brugere af sportsudstyr med hjul (f.eks. inlinere, rulleskøjter, skateboard, BMX-cykler) -Sikkerhedskrav og prøvningsmetoder

*Pinnguarnermut atortut pullattakkat:*

– DS/EN 14960:2007 Oppustelige legeredskaber -Sikkerhedskrav og prøvningsmetoder

*likkat qallortarfiliat:*

– DS/EN 12572-1:2007 Kunstige klatrevægge -Del 1: Sikkerhedskrav og prøvningsmetoder for kunstige klatrevægge med sikringspunkter

– DS/EN 12572-2:2008 Kunstige klatrevægge -Del 2: Sikkerhedskrav og prøvningsmetoder til boulderstrukturer

DS/EN 12572-3:2008 Kunstige klatrevægge -Del 3: Sikkerhedskrav og prøvningsmetoder til klatregreb.

## 4.7 Isugutak aserujaassuserlu

### 4.7.1 Tamanut atuuttut

Imm. 1. Sananeqaatit sialummit apummillu kiisalu nunap qaani imermit, nunap iluanit imermit, nunap isugu-taanit, sananermi isugutammit, aalap iminnguunneranik, silaannaap isugutaanit erngullu ruujoriniittup masatsitsilutik isuguttartitsillutilluunniit ajoqusiisinnaanerannit ajoquserneqarsinnaajunnaarlugit suliarineqassapput.

(4.7.1, imm. 1) Illup sannai arlallit isuguttannginnissaanut teknikkikkut eqqortumik suliarineqassanersut, illuni isugutak pillugu SBI-anvisning 277, 278 aamma 279-imi erseqqinnerusumik nassuiarneqarpoq. Aammattaaq isugutak aammalu isuguttariartarneq pillugu ilisimasat tunngaviusut sukumiisumik eqqartorneqarput.

"SBI-anvisning 267 Småhuse – klimaskærmen" ilaqtariinnut ataatsinut illunut tunngassuteqarpoq, ilanngullugit ilaqtariinnut ataatsinut illut

*tamakkiisumik ilaannaasumilluunniit ataatsimoortunngorlugit sananeqartut (illut affarleriit, illut uiguleriit, illut uigukuluttut, illut ataatsimoortukkaat assigisaallu), tassani illup sannaannik isugutannginnissaanut teknikkikkut eqqortumik suliarinninnermut assersuusiortoqarluni.*

#### 4.7.2 Imeq nunap qaaniittoq imaarsaanerlu

Imm. 1. Nuna illuninngaaniit avammut naammattumik uingasuusaaq, imaluunniit erngup nunap qaaniittup avammut kuutsinnissaanut immikkut iliuuseqartoqassalluni.

*(4.7.2, imm. 1) Nunami illumit uinganera illumit 3 meterinik ungasissusilimmi minnerpaamik 1:40-sariaqarpoq.*

*Iliuusissat allat assersuutigalugu tassaasinnaapput illup eqqaani kus-siniornerit imaarsaanerilluunniit, imaluunniit erngup nunap qaaniittup kuuffinnut immamulluunniit toqqaannartumik kuunnissaa anguniarlugu nunamik qajannaallisaanerit.*

Imm. 2. Illut ataanni eqqaannilu pisariaqarnera naapertorlugu imaarsaasoqartassaaq.

*(4.7.2, imm. 2) DS 436 "Norm for dræning af bygværker" innersuussutigineqarpoq. Najoqqutassiaq atorneqarsinnaaffimmi atorneqassaaq, aamalu pisariaqartillugu pissutsit tungavigalugit qasukkarneqartassalluni.*

Imm. 3. Imeq nunap qaaniittoq imaarsaanermilu imeq kuutsinneqartussaaq pisortat imermut igitassamut kuuffiutaannut (kloak) kuutsinneqassanngillat.

#### 4.7.3 Illut silataasa qalliutaat

Imm. 1. Qaliat sananeqaataat, iikkat silarliit sananeqaataat, naqqup atai pukkitsut (krybekældre) naqqullu ataanni pukkitsuni atortussanik isuguttajasunik akullit aalap isugutannguulluni ajoqusiisinnaasup annertusiartunnginnissaanut isumannaallisagaassapput.

*(4.7.3, imm. 1) Sananeqaatit annikitsuinnarnik nillimit pitarneqarsinnaasortaartillugit ilusilersorneqassapput. Illup sannaasa iluanni qaavisa kissasusaaq, annertuumik silaannaq isugutsertalersinnaalluni, oqoqalernissaa aarlerinaateqarnerulerluni, nillernerulernerannik, nillimik pitarneqarsinnaasut malitseqassanngillat. Nillimik pitarneqarsinnaasut aamma aalamik iminguuttartumik, tamatumalu malitsigisaanik sananeqaataasa iluanni ajoqusiisartumik isugutammik sunnerneqarsinnaaneraniq malitseqassanngillat.*

*Isumannaallisisaanerit assersuutigalugu sananeqaatit naleqquttunik silaannarissarfilernerisigut, imaluunniit qallitutinik "anersaartorsinnaasunik" atuinikkut pisinnaapput.*

*Qaliap sananeqaataa nalinginnaasumik silaannarissaatinik ammanilersugaassaaq, silaannaq silaannarissaa-*

tiniittoq oqorsaait qaavanni assigiimik agguataarsimassalluni. Silaannarissarfiit ammaneri apummik sullarnameeqqusigaassapput, perseq qaliap iluanut isaaqqunagu.

Qaliat sananeqaataanni pukkitsuni kiffiutit qulaanni silaannartaqassaaq, issussusia qaliap qaavata angissusianut naleqqussagaassalluni. Silaannartaq 10 cm-init saanneq illuni ilaqutariinnut ataatsinut illuliani assigisaannilu silaannartap milittuunnginnissaa qularnaarneqarsinnaappat taamaallaat atorneqarsinnaasariaqarpoq. Qaliani pukkitsuni kiffiutit qaavisigut anorimit pitarneqarsinnaanngitsumik qalliineq nalinginnaasumik pisariaqarneq ajorpoq, apummilli sullarsinnaanera pequtaalluni qaliaq sinerlugu 1 m-nik silissusilinnik ikkussuisoqarsinnaalluni.

Qaliap iluanut misissuineranut iluarsaassinernullu atugassamik iserfissaqassaaq.

likkamut silarlermut qisummik sanaamut piunasaqaat naammassineqartutut isigineqartarpoq, oqorsaaser-suutit iluatungaanni aalamut pitarnameeqqummik (dampspærre) ussissumik, ussissunik katinnilimmik ikkusimasoqarpat, kiffiutillu silataatungaanni silaannarissarfissanik ingasaasaanngitsumik annertussusilinnik ammaniliisoqarpat.

Init quleriaat akunnequtaat qisuk naqqup ataata pukkitsup qulaaniittoq isugutaap akornutaasinnaaneranut ajoqutaasinnaaneranullu illersuuserneqarsinnaavoq, naqqup iluata silamut silaannarissarfilersorneratigut.

Naqqup ataata pukkitsup silammut iigaani silaannarissarfiit assigiimmik agguataarsimassapput, illullu silammut teqeqqusa tamarmik eqqaanni minnerpaamik ataatsimik ammaneqassalluni. Silaannarissarfiit ammarnisa ammut killingi sapinngisamik nunamit qaffasinnerutillugit inissineqassapput. Naqqup ataata pukkitsup iluani iikkat akunnequtit silamut iikkatulli silaannarissarfinnik ammanilersugaassapput.

Naqqup ataani pukkitsumi ininut tamanut iserfissaqassaaq.

Iermik naqqup ataanut pukkitsumut kuuttoqassappat, taanna annertusigaluttuinnarsinnaassanngilaq, pisariaqarpallu nuna silataaniittoq suliarineqassaaq, imeq isumaminik iikkami

Imm. 2. Nateq nunamut tunngaannartoq (terrændæk) ilusilerneqarnermini nunamit appasinnerusumiittuminngaaniit isugutammik milluaasinnaajunnaarlugu, illullu iluaniit isugutammik ajoqutaasumik unerartitsisinnaajunnaarlugu suliarineqassaaq.

Imm. 3. Ikkat silarliit suliarineqarnerini silamiit imeq isugutalluunniit iikkakut isersinnaajunnaarlugu sananeqassapput.

*putukkut silamut kuussinnaasunngorlugu.*

*(4.7.3, imm. 2) Nateq qisummik sanaajusoq nunamut tunngaannartoq issangissernerani isugutammit imermillu nunap qaavaniittumit ajoquserneqarnissaminut qanittuararsuuvoq, taamaattumillu sananeqaatip taassuma atorneqarnissaa pinngitsoorniar-tariaqarluni. Nateq tamaattoq sananeqaatitut atorneqassagalarpat, isugutaap ajoqusiisinaaneri pingitsoortinniarlugit iliuuserineqarsinnaasut pisariaqartut atorneqartariaqarput. Iliu-seqarnermi minnerpaamik makku malinneqartariaqarput:*

*– pissutsit tunngavigalugit pisariaqartillugu nuna imermik qarsunneqaqqunagu, ungaqqullugu kussiniliortoqassaaq,*

*– natip sinaa minnerpaamik ataaseq nunamit qaffasinnerusumiissaaq, ujaqqanillu imaarsaatinik minnerpaamik 25 cm-nik issussusilinnik alliaqutaqassalluni,*

*– quassuttuaqqat (strøer) ikorfartuutillu aanaveersagaassapput – imaluunniit qisunnut aanaveersammik taninneqassallutik – ulimmillu isugutammik unitsitsisinnaasumut (membran) pappialarsuarmulluunniit ilisaassallutik,*

*– natip qisuup kiffiutaasa mineraluldiusut ammut killingat nunamit nuna-gissariikkamiit nalinginnaasumik minnerpaamik 40 cm-it missiliorlugu qaffasinnerutillugu inissinneqassaaq,*

*– natip qisuup kiffiutaasa mineraluldiusut qaavini naammattumik silaanartaqassaaq, aammalu*

*– iikkap silarliup qalliutaata qisuup ammut killinga nunamit nunagissariikkamiit nalinginnaasumik minnerpaamik 40 cm-it missiliorlugu qaffasinnerutillugu inissinneqassaaq.*

*(4.7.3, imm. 3) Uani "SBI-anvisning 277, 278 aamma 279 om fugt i bygninger", ikkat silarliit assigiinngitsunik sananeqaatillit isugutammit ajoquserneqartussaajunnaar-*

Imm. 4. Qaliat atortussat taakkununnga atugassiat atorlugit suliarineqassapput, sialummit aputillu aanneranit pitarneqarsinnaajunnaarlugit.

Imm. 5. Qaliat qaavi ima uingatigissapput, sialuk aputillu aannera isumannaatsumik kuussinnaassallutik.

Imm. 6. Qaliata qaaniit imeq illumiit avammut kuutsineqassaaq, kuunneralu aqcutinut aqqusinernulluunniit akornutaassanngilaq.

Imm. 7. Init kiassarneqartut qaliallu qisunnik sananeqaatillit akornat, tassani isugutak iminnguuttussaajunnaarlugu, akornuteqanngitsumik silaannarissarneqarsinnaasunngorlugu sananeqassapput.

#### 4.8 Init masattuleriffiit

Imm. 1. Uffarfiit, perusuersartarfiit natermikkut kuuffillit inillu masannartuleriffiit allat piunasaqaatinik makkuninnga eqquutitsivigineqassapput:

a. Natit iikkallu isugutammit, atorneqarnerminnit akuutisanillu nalinginnaasumik atorneqartartunit sunnerneqar-nissamut akiuussinnaasunngorlugit sananeqassapput.

b. Natit natillu qalliutaat, taakkununnga ilaallutik katinne-rit, atassusiinerit, ruujorit puttuffii assigisaallu imermit pitarneqarsinnaanatik ussissuussapput.

c. Inini natikkut kuuffilinni nateq masattartoq kuuffiup tun-gaanut sivingasuusaaq.

d. Inip ilaani masajasumi natermi ruujorinik putoqqutsi-sisoqassanngilaq.

*lugit suliarineqarnissaannut tunngavi-usut allassimapput, assersuutunik aal-ajangersimasunut tunngasunik assili-arterlugit.*

*(4.7.3, imm. 4) Uani "SBI-anvisning 277, 278 aamma 279 om fugt i bygninger", illut qaliaasa assigiinngitsunik sananeqaatillit isugutammitt ajoquserneqarnissaat pinngit-soorniarlugu qanoq iliorluni eqqortu-mik suliarineqarsinnaanerannut tunngaviusut allassimapput, assersuut-inik aalajangersimasunut tunngasunik assiliarterlugit.*

*(4.7.3, imm. 5) Piunasaqaat nalinginnaasumik naammassineqarsimas-saaq, qaliap qaavat minnerpaamik 7 gradinik (7°) uingassuseqarpat.*

*(4.7.3, imm. 6) Tamanna nalinginnaa-sumik qaliap qaavata naammattumik aniinganilerneratigut pisinnaavoq, taamaalilluni qalianiit imeq iikkanik silarlernik, igalaanik il. il. ajoqusiisin-naajunnaarsinneqassalluni.*

*Qaliata qaaniit imeq kuutsinneqartus-saq pisortat imermut igitassamut kuuffiutaannut (kloak) kuutsinneqas-sanngilaq, takuuk kap. 4.6.2, imm. 3.*

*(4.7.3, imm. 7) Aalamut pitarnaveeqqut atorneqarpat, taanna kiffiutit inimut kiassakkamut sammine-rannut inissinneqassaaq. Aalamut pi-tarnaveeqqut iikkani silarlerni qilaanilu putut assigiinngitsut killingini ussissu-mik suliarineqassaaq.*

*(4.8, imm. 1) Uani "SBI-anvisning 252 om vådrum" natit iikkallu qanoq suliarineqarsinnaaneri nassuiarneqarpat.*

*Innersuussinermi tamatuma saniatigut inissiani nutaani pisoqqanilu uffarfinnik periusissatut aaqqissuinnermi, sanaartugassa-nut pilersaarusiordermut suliarinnin-nermullu assersuusiortoqarpoq.*



e. likkat iikkallu qalliutaat, taakkununga ilaallutik katin-nerit, atassusiinerit, ruujorit puttuffii assigisaallu inip ilaani masattartumiittut imermit pitarneqarsinnaanatik ussis-suussapput.

Imm. 2. likkani saattuni (skeletvægge) kiisalu naqqit iikkallu sananeqaataannik, qisunnik allanilluunniit uumassusilinniit sananeqaatillit imermut ussissaanermi, imermut ussissaatit naleqquttut atorneqassapput.

#### 4.9 Sanaartorfik

Imm. 1. Sanaartorfik aqqissuunneqassaaq sanaartukanut qaninnernut imaluunniit aqqusinernut tamanut atugassianut aammalu aqqusinernut aalajangersimasu- nuinnaq atugassianut kiisalu aqqusernit sinaanni pisuin- naat aqquataannut akornutaasussaajunnaarlugu. Sanaar- torfimmuut aqqut isaariaq isumannaatsumik qalligaassaaq isumannaatsumillu pitsaassuseqassalluni.

Imm. 2. Sanaartorfimmi sanaartukkallu sananeqarneri- sa nalaanni naammaginartumik ikuallattoornissamut isu- mannaallisaasoqassaaq.

Imm. 3. Allanik peqquteqartumik ikuallattoornerup siaru- arnissaa aarlerinaateqarunnaarsillugu sanilinut killigiti- tamit, aqqusernit imaluunniit pisuinnaat aqquataannit u- ngasissusilimmi sanaartorfiusumi sananeqaatai inissin- neqassapput. Sananeqaatai sanaartorfiusumi inissinne- qarsimangitsut, kisianni sananeqaataasa inissisimaffiat illuliorluni suliaqarnermut pineqartumut toqqaannartumik atassuteqarluni, taamatuttaaq illunut allanut ikuallattoor- nermi siaruartoqarnissaa aarlerinaateqarunnaarsillugu inissinneqassapput suliarineqassallutillu.

*(4.9, imm. 1) Tamatumanissaaq Kalaallit Nunaanni sanaartorfinnik assigisaannillu aqqissuussinissaaq pillugu nalunaarut nr. 1348, 15. december 2005-imeersoq atuutsinneqarpoq.*

*Qaartiterutissat pillugit Namminersor- nerullutik Oqartussat nalunaarutaat nr. 16, 16. juli 2007-imeersoq qaartite- rinernik suliaqarnermut atuutsinne- qarpoq. Inuit immikkut akuersissu- mik piginnittut kisimik qaartiteris- naatitaapput.*

*(4.9, imm. 2) Tamatumani ilaatigut Dansk Brandteknisk Institut-ip "Brand- teknisk vejledning nr. 10, Varmt ar- bejde" innersuussutigineqarpoq.*



## Kapitel 5. Ikuallajaallisaanermut tunngasut

### 5.1 Tamanut atuuttut

Imm. 1. Illut sananeqassapput  
aaqqissuunneqassallutillu ikuallattoorsinnaaneq  
ikuallannerullu illunut eqqaamiorisanut  
siaruaassinnaanissaa naammaginartumik  
aarlerinarunnaarlugu. Inunnik annaassiniarnermut  
qatserinermullu isumannaatsunik periarfissaqassaaq.

*(5.1, imm. 1 og imm. 2) Piuma-saqaat naammassineqartutut isigineqartarpoq, illu kap. 5.2 -5.7-mi piumasaqaatit tamanut atuuttut malillugit sananeqarsimappat aamma/ imaluunniit kap. 5.8 -5.19-mi maleruagassat illunut pissuseqataanut atuuttut imaluunniit, illu kap. 5.8 -5.19-mi taaneqartunut ilaanngikkaangat, kommunalbestyrelsip piumasaqaatai malillugit sananeqarsimappat.*

*Illup atorneqarsinnaajunnaarnissaata tungaanut illumi ikuallattoornissamut isumannaallisaaneq attatiinnarniarlugu ikuallattoornissamut sillimmaser-suutitut ikkussukat illumullu atasut ingerlaavartumik misissorneqartarnissaat aserfallatsaalinissaallu pisariaqarpoq. Illumi allanngortiterinerit allannguinerilluunniit allat ikuallattoornissamut isumannaallisaanermik ajorne-rulersitsinermik kinguneqassanngillat. Illup atorneqarnerata allannguuteqartinneqarnera ikuallattoornissamut isumannaallisaanerup allanngortinneqarneranik kinguneqartariaqarsinnaavoq.*

*Illut ikuallajasunik suliffiusut illullu - inunnit amerlasuunit katersuuffiusartut Kalaallit Nunaanni annaassiniarnissamut upalungaarsimaneq aamma ikuallattoornissamik qaartoornissamillu pitsaaliuinermi iliuusissat pillugit Inatsisartut inatsisaa (upalungaarsimanermut inatsit) pineqartunut ilaapput.*

Imm. 2. Illut inoqassusertik, illumi init  
ikuallattoornissamut isumannaallisaaviusut  
immikkoortullu ikuallattoornissamut  
isumannaallisaaviusut angissusaat, ikuallajassusaat,  
aniffissanut tunngasut, qatserinissamut periarfissat il. il.  
tunngavigalugit illunut 5.8 -5.19-mi pineqartunut  
sanilliunneqarsinnaasut, aalajangersakkat taakkununga  
atuuttut tunngavigalugit suliarineqarsinnaapput. Illut allat  
ikuallajaallisaanermut kommunalbestyrelsimit piumasa-  
qaatigineqartut malillugit suliarineqassapput.

## 5.2 Ikuallajaallisaanermi teknikkikkut taaguutit

### 5.2.1 Init immikkoortullu ikuallattoornissamut isumannaallisaaviusut

Imm. 1. Ini ikuallattoornissamut isumannaallisaaviusoq tassaavoq ini ataaseq imaluunniit init arlallit ataatsimut isumannaallisaavigineqartut, minnerpaamik BD-bygningsdel 60-imik inimut illunulluunniit saniliminnut avissaarutillit, taamaattorli minnerpaamik qaliani initut ator-neqarsinnaanngitsunut BD-bygningsdel 30-mik avissaarutillit. Ini ikuallattoornissamut isumannaallisaaviusoq annerpaamik quleriinni ininik marlunnik portussuseqassaaq. Inip ikuallattoornissamut isumannaallisaaviusup quleriinnik marlunnik portussuseqartup natii katillugit annerpaamik 150 m<sup>2</sup>-ussapput.

*(5.2.1, imm. 1) Ikuallajaallisaaneq eq-qarsaatigalugu init allit inimik ataatsimik portussusillit isigineqartarput.*

Imm. 2. Immikkoortoq ikuallattoornissamut isumannaallisaaviusoq tassaavoq ini ataaseq imaluunniit init arlallit ikuallattoornissamut isumannaallisaaviusut, immikkoortunit ikuallattoornissamut isumannaallisaaviusunit tulliusunit ikuallattoornissamut isumannaallisaanermi akunnequtinik avissaaruserneqarsimasut.

*(5.2.1, imm. 2) Immikkoortortanut ikuallattoornissamut isumannaallisaaviusunut avissaarutinik iikkersuisarneq 5.4-mi allaaserineqarpoq.*

### 5.2.2 Illut sananeqaataasa ilaat sananermilu atortussat

Imm.1. Matu putsumik pitatsaaliugaq matuuvoq saneqqamigut qiversartulik, matup matserfiullu akornanni DS 1070-imi peqqussutaasut ussissagaq, matutaalu putsumut niller-tumut ussissutut taasarialik.

Imm. 2. Ikuallattoorsinnaanermut illersueriaaseq tassaavoq periaaseq, atortussat ikuallassinnaasut sananeqaammi illersorniarneqartumi atorneqartut, piffissami sananeqaatip ikuallassinnaanermut akiuussinnaassuseqaannarfissaani ikuallannermut ilasaataanatillu ikuallannermit sunnerneqannginnissaannik qularnaarisussaq. Ikuallattoorsinnaanermut illersueriaaseq atortussanik ikuallajaatsunik atortusanilluunniit 3,0 MJ/kg-mit annerunngitsumik ikumasinnaassusilinnik sananeqaateqassaaq.

*(5.2.2, imm. 2) Dansk Brandteknisk Institut-ip "Brandteknisk vejledning nr. 33, Træbygninger"-mi allaaserineqarpoq, qanoq ikuallattoorsinnaanermut illersueriaaseq suliarineqarsinnaanersoq, tassunga ilaalluni atortussat qaleriiaakkat ikuallattoorsinnaanermut illersueriaatsimi qanoq atorneqarsinnaanerat. Ikuallattoorsinnaanermut illersueriaaseq sananeqaatip ikuallannermut akiusinnaassusiata nalilerniarneqarnerani ilaatinneqartarpoq.*

Imm. 3. Sanaartornermi atortussat illullu sananeqaataasa ilaasa ikuallajaallisaanermut atasumik taaguutaannut ikuallajaallisaanermut tunngasunik immikkoortiterineq pillugu danskit pitsaassusissatut aalajangersagaat kinguliani taaneqartut tunngaviupput.

*(5.2.2, imm. 3) Illut sananeqaataasa ilaasa atortussallu ikuallajaallisaanermut atasumik pisinnaasaat uppernararneqarsinnaapput pitsaassusissatut aalajangersakkat atuuttut malillugit misiliinikkut, naatsorsukkatigut, imaluunniit periaatsitigut assigusutigut, illup sananeqaataasa ilaata sanaartorner-*

DS 1052.1 "Bygningsdele eksklusive døre, modstands-evne mod brand".

DS 1052.2 “Døre, modstandsevne mod brand”.

DS 1057.1 “Byggematerialer, ubrændbarhed”.

DS 1063.1 “Tagdækninger, klasse T tagdækninger”.

DS 1063.2 “Gulvbelægninger, klasse G gulvbelægninger”.

DS 1065.1 “Byggematerialer, klasse A og klasse B materialer”.

DS 1065.2 “Beklædninger, klasse 1 og klasse 2 beklædninger”.

Imm. 4. Matut nammineerlutik matusartut matut innermit pitarneqarsinnaanngitsut namminneerlutik matusartut matusaataat taamaallaat atorlugit ammatinneqassapput.

### 5.2.3 Ikuallajaallisaaanermut atortulersuutit ikkussukat

Imm. 1. Sulluluk imusaq imermik imalik tassaavoq Dansk Brandteknisk Institut-ip ”DBI vejledning 38, Brandbekæmpelsesudstyr”, imaluunniit DS/EN 671-1, “Brandslangevinder med halvstive slanger” – malillugit suliarineqarsimasooq, nakkutigineqartoq aserfallatsaaliorneqartorlu. Pissutsit periarfissaqartippassuk qatserutit sullullit imusat iikkamut ikkutanik imusiviligaanngitsut atorineqarsinnaapput.

Imm. 2. Tissaluttut serpartaatit nammineerlutik aallartittartut tassaapput, DS 431 “Norm for automatiske sprinkleranlæg i bygninger” kiisalu ”DBI retningslinje 251/4001, Sprinkleranlæg” malillugit suliarineqarsimasut, misillitarneqarsimallutik aserfallatsaaliineqartullu. Atortulersuutit taakku sananeqassapput annaassiniarnermut upalu-ngaarsimasut kalerrisaarutitalerlugit.

Imm. 3. Kalerrisaarinermit atortulersuutit tassaapput atortut, ”DBI retningslinje 024” malillugu sananeqarsimasut, misissorneqarsimasut aserfallatsaaliineqartullu.

Imm. 4. Ikuallattoqalernerani kalerrisaarutit namminneerlutik aallartittartut atortuupput ”DBI retningslinje 232, Automatiske brandalarmanlæg” malillugu sananeqarsimasut, misissorneqarsimasut aserfallatsaaliineqartullu.

*miluunniit atortussat ilaata ikuallajaasusaaanut uppernarsaatit.*

*(5.2.3, imm. 2) Inissiami tissaluttunik serpartaatinik suliaqarnermut inner-suussutigineqarpoq inissiani tissaluttut serpartaatit pilersaarusiorneqarnerat, ikkussorneqarnerat aserfallatsaaliorneqanerallu pillugu DS/EN 16925.*

*Tissaluttunut serpartaatinut pisortat imermik pilersuifiinut atassusiinissamut piumasaqaatit Nukissiorfiit imermik sullissivianut isumaqatiginninnitigineqassapput. Imermik pilersuiffinnut toqqaannartumik atassusiinissaq nalinginnaasumik ajornartarpoq.*

Atortulersuutit taakku sananeqassapput qatserisartoqarfimmut kalerrisaarutitalerlugit.

Imm. 5. Matut innermit pitarneqarsinnaanngitsut namminneerlutik matusaataat atortuupput DBI retningslinje 231, "Automatiske branddørlukningsanlæg" malillugu sananeqarsimasut, misissorneqarsimasut aserfallatsaali-neqartullu.

Imm. 6 Ikuallattoqarnerani silaannarissarfiit atortut "DBI retningslinje 027, Brandventilationsanlæg", malillugu suliarineqarsimasuupput, misissorneqarsimasuullutik aserfallatsaaliorneqarlutillu.

Imm. 7 Putsumut kalerrisaaruteqarfik ataatsimik arlalinnilluunniit putsumut kalerrisaarutitaqarpoq, "DS/EN 14604, Røgalarmer" malillugu sananeqarsimasut misissorneqarsimasullu.

*(5.2.3, imm. 6) Ikuallattoqarnerani silaannarissaatini siunertaavoq illumit pujuerutsitsinissaq kissarunnaartin-nissaalu.*

*(5.2.3, imm. 7) Putsumut kalerrisaaruteqarfik ikuallattoornissamut immikkoortumi, assersuutigalugu inissiami, putsup malugineqarfiani, kalerrisaarisarpoq. Putsumut kalerrisaaruteqarfik annaassiniarnermut upalungaarsimasunut kalerrisaaruteqanngilaq. Putsumut kalerrisaaruteqarfik imminnut ataatsimik arlalinnilluunniit putsumut kalerrisaaruteqarsinnaavoq.*

#### **5.2.4 Imerk qatserutinut ikkuffiit (stigrør) ikuallattunik qatserinermi atortut**

Imm. 1. Imerk qatserutinut ikkuffiit Storz-koblingillit, nunap killingani ikkuffinni B-koblingillit ininilu quleriaani ikkuffinni C-koblingillit ruujorinik sisannik 80 mm-inik sananeqassapput. Imerk qatserutinut ruujorit taakku ininilu quleriaani tamani matusaatilinnik ikkuffilerneqassapput (afspærringsventil). B-kobling-it erseqqissunik piktogram Sullivinni Nakkutilliisut isumannaallisaanermut allagartanut peqqussutaanni allassimasut ikkunneqassapput.

Imm. 2. Storkobling-it DS 752-imi nalunaarneqarsimasutut A-, B-aamma C-fastkoblingiussapput saviminertalinnik ussissaatillit matuile DS 757-imi nalunaarneqarsimasutut A-, B-aamma C-slutdæksel-iussallutik gummi-mik ussissaatillit. Matui tamarmik 2 mm-inik angissusilinnik oqilisaasussanik putoqassapput.

Imm. 3. Imerk qatserutinut ikkuffiit, ininut quleriaanut atasut ilanngullugit imaarneqarsinnaasuussapput, B-koblingitigut imaluunniit ikkuffiit ataanni imaartarfisigut. Ikkuffiit ataanni imaartarfinniit ruujorimik aalajangikkamik natermi kuuffimmut assigisaanulluunniit atassusiisoqassaaq.

*(5.2.4, imm. 3) DS 439, Norm for vand-installationer takoqquneqarpoq.*

### 5.2.5 Sarfaaruttoornermi uivertoqarneranilu qaammaqutit

Imm. 1. Sarfaaruttoornermi uivertoqarneranilu qaammaqutit aqutini qimaaffissiani Sullivinni Nakkutilliisut peqqussutaat Sikkerhedsskilte malillugu, allagartat qaammaqutillit matut silarliit qulaanni eqqaaniluunniit inissinikkut suliarineqassapput, pisariaqarneralu malillugu allagartanik qaammaqutilinnik ingerlaffissap sumiinneranik tikkuussisunik, aqutip qimaaffissiap suatungaaniikkaluaraanniluunniit aniffissiap sumiinnera takuneqarsinnaasunngorlugu suliarineqassallutik. Qaammaqut sarfaaruttoornerup kingorna sivikinnerpaamik minutsini 30-ni ikumasinnaassaaq.

*(5.2.5, imm. 1 aamma imm. 2) Aqutini qimaaffissiani matut aniffissiat eqqaanni allagartat qaammaqutillit sarfaaruttoornermi qaammaqutininut ilaapput. Aqutit qimaaffissiat naqqini qaammaqutit uivertoqarnerani qaammaqutininut ilaapput.*

*Sarfaaruttoornermi uivertoqarneranilu qaammaqutit ikkussorneri suliarineqassapput, innaallagissap sarfaa sakkortuneq (stærkstrøm) pillugu nalunaarummi aalajangersakkat tunngavigalugit.*

*Der henvises til DBI retningslinje 234 Flugtvejs-og panikbelysningsanlæg.*

*Desuden henvises til DS/EN 1838 Belysning – Nødbelysning samt DS/EN 50172 Belysningssystemer til nødudgange.*

Imm. 2. Uivertoqarnerani qaammaqutit qaamanerat aqutit qimaaffissiat naqqinut silamilu aqutininut qimaaffissianut minnerpaamik 1 lux-imik sakkortussuseqassapput. Uivertoqarnerani qaammaqutit aqqummi qimaaffissiami qullit qamittoornerisa kinguinnguatiqut ikittassapput, minnerpaamillu minutsini 30-ni ikumasinnaassallutik.

## 5.3 Ungasissutsinut tunngasut

### 5.3.1 Tamanut atuuttut

Imm. 1. 5.3.2 aamma 5.3.3-mi killissanut ungasissusissat malillugit illut minnerpaamik illunut ataasiakkaanut ungasissusai katillugit imminnut ungasissusillit illutut allanut atanngitsutut isigineqassapput.

*(5.3.1, imm. 1) Aalajangersakkap atuunnerani, illut allanut atatinnagit inissinneqartussaapput, taamaattorli takuuk 5.3.1, imm. 4. Illut portussusissaannut ungasissusissaannullu tunngasut pillugit aalajangersakkat saneqqunneqarnissaannut immikkut ittumik akuersissuteqartoqassappat, aatsaat kommunalbestyrelsi illuliassamut immikkut akuersissuteqarfissatut qinuteqarfigineqartumut saniliusunut kalluarneqartussanut tusarniaareernerisigut tamanna nalunaarutigineqassaaq, takuuk sanaartornermut inatsimmi § 22, imm. 2.*

*Illut akornanni ungasissutsit illut pineqartut silataasa iigaasa qaninnerpaat nunap assigiinngissutaa apeqquataatinnagu makittaarissumik uuttornerisigut naatsorsorneqassaaq.*

*Killissanut ungasissusissat 5.3.2-mi taaneqartut atorineqassappata – alla-*

*mik taasisoqarsimatinnagu – illut ataa-siakkaat kap. 5-imi ikuallajaallisaa-nermut tunngassuteqartumi malerua-gassat naapertorlugit sananeqar-simanissaat piumasarineqarpoq. Illut pi-soqaanerusut, kap. 5-imi aalajanger-sakkanik naammassinnissimasutut isi-gineqarsinnaanngitsut ungasissusis-saannik aalajangersaanermi pisut a-taasiakkaat immikkut kommunalbe-styrelsimit aalajangiiffiqassapput.*

*Illunut sanaartukkanullu 5.3.2-3-mi aalajangersakkani pineqartunut ilaa-tinneqanngitsunut killissanut ungasis-susissat pisuni ataasiakkaani immik-kut Naalackersuisunit aalajangiiffiqine-qassapput. Illunut sanaartukkanullu taamaattunut assersuutaasinnaasut pingaartumik tassaapput suliffeqarfiit toqqorsiviilluunniit qaartoornissamut ikuallattoornissamulluunniit ulorianaa-tillit, soorlu qaartiterutissanut toqqor-siviit, tankeqarfiit qisunnillu toqqors-iivit.*

Imm. 2. 5.3.2 aamma 5.3.3-mi killissanut ungasissusissat malillugit illut minnerpaamik illunut ataasiakkaanut ungasissusai katillugit ungasissutsimit illumut sanilerisamut qaninnermut ungasissuteqartinneqarlutik sananeqartut illup saniliusup tungaanut ikuallattoqalernerani siaruarnaveeqqutinik iigalerneqassapput.

*(5.3.1, imm. 2) likkanik ikuallattoqalernerani siaruarnaveeqqutinik sananeq pillugu aalajangersakkat kap 5.4-mi allassimapput.*

Imm. 3. Qaliat aniinganerinit, qaliat sinarsuinut, matut qulaanni aniinganernut, illernaasanut illullu ilaannut anikinnerusunut taakkununnga assingusunut 5.3.2 aamma 5.3.3-mi killissanut ungasissuserititassat 0,5 m-inik appartinneqarsinnaapput.

*(5.3.1, imm. 3) Illut akornanni ungasissuseq illut pineqartut silataasa iigaasa qaninnerpaat makittaarissumik uuttornerisigut naatsorsorneqassaaq, tassani qaliat aniinganeri annerpaamik 50 cm-iusut eqqarsaatigineqassanatik.*

Imm. 4. Illut sanaartorfimmi illunut ilaasut aammalu imm. 1 naapertorlugu allanut atasutut isigineqartut immikkoortunik ikuallattoornissamut isumannaallisaa-viusunik aamma ininik ikuallattoornissamut isumannaallisaa-viusunik agguataarisarneq eqqarsaatigalugu illutut ataatsit isigineqassapput.

*(5.3.1, imm. 4) Illut sanaartorfimmi illunut ilaasut aammalu imm. 1 naapertorlugu allanut atasutut isigineqartut immikkoortunik ikuallattoornissamut isumannaallisaa-viusunik aamma ininik ikuallattoornissamut isumannaallisaa-viusunik agguataarisarneq eqqarsaatigalugu illutut ataatsit isigineqassapput.*

*Illut immikkoortunut ikuallattoornissamut isumannaallisaa-viusunut aamma ininut ikuallattoornissamut isumannaallisaa-viusunut agguataarnissaannut piumasaqaatit kap. 5.8 -5.19-mi allas-simapput.*



### 5.3.2 Killissanut ungasissusissat

Imm. 1. Illunut matuma kinguliani taaneqartunut killissanut ungasissusissat minnerpaamik 2,5 m-inut aalajangerneqassaaq, illup silataani ikkat minnerpaamik klasse 1-itut qalligaappata:

a. Ilaqutariinnut ataatsinut illut, illut affarleriit, illut uiguleriit, illut uigulukuttut, illut eqimattat assigisaallu.

b. Allaffiit, atuariit, atuangiffinni ornittakkat, fritidshjemmit, ulluunerani paaqqinnittarfiit, katersortarfiit assigisaallu ulluunerani inunnit 50-it inorlugit amerlassuseqartunit atorveqartartut.

c. Akunnittarfiit minnerusut tikeraanullu angerlarsimaffiit, ilinniartut inaat, inuusuttunut inissiat assigisaallu amerlanerpaamik qulinik siniffissaqartitsiviullutik unnuiffissiatut illuliaasut.

d. Pisiniarfittut illuliat najugaqarfittaqarsinnaasut, init pisiniarfittut atorveqartut ineerartallit, katillugit 600 m<sup>2</sup>-it qaangernagit anigissuseqartata.

e. Suliffissuit quersuillu quleriaajungitsut, ikuallajasunik suliffeqarfittut imaluunniit ikuallajasunik toqqorsivittut atorveqanngitsut, kiisalu biilnik eqqussisarfit biilnillu oqqusitsisarfiit 100 m<sup>2</sup>-it inorlugit annertussuseqartut.

f. Illut uumasunik erniortitsiviit 150 m<sup>2</sup>-it inorlugit annerussuseqartut.

g. Quit, biilnik eqqussisarfiit, umiatsianik eqqussisarfiit illullu taakkununga assingusut 25 m<sup>2</sup>-init annerusut, ikuallajasunik suliffeqarfittut imaluunniit ikuallajasunik toqqorsivittut atorveqanngitsut.

Imm. 2. Imm. 1-imi killissanut ungasissusissaq minnerpaamik 5 m-inut aalajangerneqassaaq, illut pineqartut silataat minnerpaamik klasse 2-nik qallerneqarsimappata.

Imm. 3. Ilaqutariinnut ataatsinut illunut, illunut affarleriinnut, illunut uiguleriinnut, illunut uigulukuttunut illunullu ataatsimoortunut, illunut ataatsimoortunut tamaasa katillugit annerpaamik 600 m<sup>2</sup>-inik annertussuseqartunut ilaasunut killissanut ungasissusissaq 2,5 m-inut aalajangerneqassaaq, illut silataasa qalliutaat minnerpaamik qallitissanik klasse 2-nik qallerneqarsimappata. Illut quleriaat ataaseq sinnerlugu portussuseqartata, aammalu quleriaat aappaanni illup silataa igalaalernerqarsimappat, killissanut ungasissusissaq 3,5 m-inut qaffanneqassaaq.

Imm. 4. Illunut matuma kinguliani taaneqartunut killissanut ungasissusissaq minnerpaamik 5 m-inut aalajanger-

*(5.3.2, imm. 1-6) Killissanut ungasissusissat taaneqartut illunut illoqarfinni automobilinik qatserutilinnik qatserisartoqartuni, imaluunniit sumiiffinni allani tassunga assingusunik qatseruteqartuni atuupput.*

*Suliffeqarfiit ikuallajasunik suliaqartut tassaapput suliffeqarfiit ikuallajasunik tunisassiaqartut imaluunniit tunisasiorminni atortunik, poortuutissanik sanaartukkanilluunniit ikuallajangaatsiartunik atugaqartut, soorlu biilnik maskiinanillu iluarsaassisarfiit imaluunniit sanasut pequsiortullu sanavii. Ikuallajasunik toqqorsiviit tassaapput toqqorsiviit atortussanik ikuallajangaatsiartunik toqqortaartut, soorlu qisuit qisunnillu sananeqaatillit, poortuutissat ikuallajasut imerpalasulluunniit ikuallajasut.*

*(5.3.2, imm. 3) Aalajangersagaq imm. 2-mi piumasagaatinik qasukkaaffiuvoq.*

neqassaaq, illup silataani iikkat minnerpaamik klasse 1-itut qalligaappata:

- a. Inissiat quleriiaat.
- b. Allaffiit, atuarfiit, atuangiffinni ornittakkat, fritidshjemmit, ulluunerani paaqqinnittarfiit, katersortarfiit, oqaluffiit assigisaallu ulluunerani inunnit 50-it sinnerlugit amerlasuseqartunit atorneqartartut, kiisalu pisiniarfiit 600 m<sup>2</sup>-init annertunerusut.
- c. Akunnittarfiit tikeraanullu angerlarsimaffiit annerusut, ilinniartut inaat, inuusuttunut inissiat assigisaallu qulit sinnerlugit siniffissaqartitsiviullutik unnuiffissiatut illuliaasut.
- d. Napparsimmaviit, napparsimasunik paaqqinniffiit utoq-qarnullu inissiat, ulloq unnuarlu angerlarsimaffiit aamma timimikkut tarnimikkullu innarluutillit angerlarsimaffii, meeqqeriviit meeraaqqeriviillu.
- e. Innaallagissiorfiit, imeqarfiit, kiassaateqarfiit, nalunaa-rasuartaateqarfiit qatserisartoqarfiillu kiisalu toqqorsiviit pilersuinermt pingaaruteqartut, atuuffiminni akornu-sersorneqannginnissaat inuiaqatigiinnut pingaaruteqarluinnartuusoq.
- f. Illut, taakkunungattaq ilaallutik quit, biilnik eqqussisarfiit, umiatsianik eqqussisarfiit illullu taakkununga assingusut ikuallajasunik suliaqarfiusut imaluunniit ikuallajasunik toqqorta-qarfiusut.

Imm. 5. Illunut matuma kinguliani taaneqartunut imm. 4-mi killissanut ungasissusissaq minnerpaamik 10 m-inut aalajangerneqassaaq, illup silataani iikkat minnerpaamik klasse 2-itut qalligaappata.

Imm. 6. Illunut qisunnik saattunik imaluunniit atortusianik allanik ikuallajaallisaanissaq eqqarsaatigalugu qaliassiatut naleqqutinngitsunik, qaliassianik klasse T-tut taaneqartunik qalialittut sanaajusunut killissatut ungasissusissaq minnerpaamik 10 meterinut aalajangerneqassaaq.

Imm. 7. Nunaqarfinni illulianilu sanaartorfiusuni annikinnerusuni, automobilinik qatserutilinnik qatserisartoqarfiunngitsuni killissanut ungasissusissaq imm. 1-6-imi taaneqartoq 2,5 m-inik ilaneqassaaq.

*(5.3.2, imm. 6) Aalajangersagaq imm. 1 -4-mi piumasaqaatinik sukannerne-rulersitsineruvoq.*

*(5.3.2, imm. 7) Aalajangersagaq nunaqarfiit saniatigut savaateqarfinnut taakkununga assingusunut aammalu illunut avinngarusimasuniittunut aalajangersimasumik najugaqarfiusunut unnuiffissiatullu attartinneqartartunut atuutsinneqarpoq. Taamaattorli illut kap. 1.7, imm. 1.b-mi taaneqartut aalajangersakkami pineqanngillat.*

### **5.3.3 Quinut, biilnik inissiisarfinnut, umiatsianik eqqussisarfinnut assigisaannullu 25 m<sup>2</sup>-it inorlugit angissuseqartunut killissatut ungasissusissat**

Imm. 1. Qui 25 m<sup>2</sup>-it inorlugit angissusilik illumit pingaarnermut minnerpaamik 2,0 m-inik ungasissusilimmu inissinneqarsinnaavoq. Illunut sanaartukkat eqqaaniittunut ungasissusissatut aalajangersaanermi quimiit ungasissusissaq minnerpaamik 2,5 m-inut aalajangerneqassaaq. Kisiannili qui 12,5 m<sup>2</sup>-init minneruppat, qui illumut pingaarnermut naleqqiullugu sumulluunniit inissinneqarsinnaavoq, tassani illumut sanaartukkat eqqaaniittunut killissanut ungasissusissap 2,5 m-iunissaa malinneqarsimappat. Nunaqarfinni illunilu ataatsimoortuni annikinnerusuni allani, automobilinik qatserutilinnik qatserisar-toqarfiunngitsuni illumut sanaartukkat eqqaaniittunut killissanut ungasissusissaq taaneqartoq 5 m-inut qaffanneqassaaq.

Imm. 2. Illup pingaarnerp eqqaanut taamaallaat imm. 1-imi killissanut ungasissusissat malillugit quimik inissisoqarsinnaavoq. Quinut allanut tunngatillugu 5.3.2-mi taaneqartut malillugit illumut pingaarnermut taamatullu illumut sanaartorfiup eqqaaniittunut killissatut ungasissusissat aalajangersarneqassapput.

## **5.4 likkat ikuallattoqalernerani siaruarnaveeqqutit immikkoortortallu ikuallattoornissamut isumannaallisaaviusut akunnequtaat**

### **5.4.1 Suliarineqarnissaat**

Imm. 1. Igaq ikuallattoqalernerani siaruarnaveeqqutaa-soq minnerpaamik BS-væg 120-tut suliarineqassaaq ikuallannerullu nalaani pertujaassutsi pigiinnassavaa, iikkap qaavata sorliup tungaanilluunniit ikuallannerup sunniinera pigaluarpat.

Imm. 2. Immikkoortortap ikuallattoornissamut isumannaallisaaviusup akunnequtaa minnerpaamik BS-bygningsdel 60-inik sananeqassaaq. Illuni ininik quleriinnik sisamat tikillugit portussusilinni, inimi qullerpaani nateq

*(5.3.3) Quit pineqartut tassaapput atortussanut sakkussanullu toqqorsiviiit, umiatsianik eqqussisarfiit, biilnik inissiisarfiit assigisaallu. Illu pingaarneq tassaavoq illu, quip ataatsip arlalilluunniit attuumassuteqarfigisaattut sananeqarsimasoq.*

*(5.3.3, imm. 1) Aalajangersakkami illup pingaarnerp illumut saniliusumut ungasissusissaa annikillineqanngilaq, tak. 5.3.1, imm. 1.*

*Aamma qui 12,5 m<sup>2</sup>-init annikinnerusoq nammineq piumasamik illumut pingaarnermut atasunngorlugu sananeqarsinnaavoq, tassani quip illumut sanaartukkat eqqaaniittunut killissanut ungasissusissaq 2,5 m-iusoq malinneqarsimappat. Qui 12,5 m<sup>2</sup>-init annerusoq illumut pingaarnermut atasunngorlugu sananeqassappat, sanaartukkat taakku ataatsimoortutut isigineqassapput, tak. 5.3.1, imm. 4.*

*Quinut ikuallajasunik toqqorsivittut imaluunniit ikuallajasunik suliaqarfittut atornerqartunik sananermi illumut pingaarnermut taamatullu illumut sanaartukkat eqqaaniittunut killissanut ungasissusissat 5.3.2, imm. 4.f naapertorlugu aalajangersarneqassapput.*

*(5.4.1, imm. 1 -2) Qaliap qaavata aniinganeri aneerasaartarfiillu qaliaasaat assigisaallu, iikkatigut ikuallattoqalernerani siaruarnaveeqqutitigoortut isumannaallisarneqassapput, innermik siaruartitsisinnaajunnaarlugit.*

*(5.4.1, imm. 2) Ikuallattoorsinnaanermut illersueriaaseq 5.2.2, imm. 3-mi allaaserineqartutut ilusilerneqassaaq. Bygge-og Boligstyrelsen-ip ilisimatit-sissutitut allakkianni 17. april 1985-*

nunap qaavaniit 9,6 m sinnerlugu qaffasinnerusumiingippat, immikkoortortat ikuallattoornissamut isumannaallisaavusut akunnequtaat BD-bygningsdel 60-inik minnerpaamik atortussat klasse B-t atortalugit sananeqarsinnaapput, immikkoortortani ikuallattoornissamut isumannaallisaavusuni akunnequtit ikuallattoornissamut illersuutitut suliarineqarpata. Ikuallattoqartilugu immikkoortortami ikuallattoornissamut isumannaallisaavusumi iikkap siaruarnaveeqqutip pertujaassutsini pigiinnassavaa, iigaq sorliup tungaaniluunniit ikuallannermit sunnerneqaraluarpat.

Imm. 3. Ikkat ikuallattoqalernerani siaruarnaveeqqutit immikkoortortallu ikuallattoornissamut isumannaallisaavusut akunnequtaat qaliap qaava qummut qaangerlugu portussusilerneqassapput nuisaneralu quassugaq (brandkam) isumannaatsumik qalligaassaaq iikkatullu at-sinnerusumiittut sananeqaateqassalluni, aammalu qaliap qaavaniit teqeqqorissumik uuttorlugu minnerpaamik 0,3 m-inik portussuseqassalluni. Qaliap qaani nuisaneri quassukkat ikuallajaatsut qarmagaagunik qarmarneri makittarissuussapput.

Imm. 4. Qaliap qaani quassugaq ikuallajaatsoq qaliata qaavata sananeqaataata isumannaallisarneratigut taarserneqarsinnaavoq. Isumannaallisaaneq minnerpaamik BD-bygningsdel 60-inik iigaq sinnerlugu minnerpaamik 1 m-tut silitsigisumik suliarineqassaaq. Taamatut isumannaallisaatip sananeqaataa isumannaatsumik ikorfaqartinneqarlunilu iikkamut spærinulluunniit qaninnernut qajannaarluarsimassaaq. Igaq qaliap qalliutaanut aportiivilugu (qaliap qalliutaata sinerpiaa tikillugu) sananeqassaaq.

Imm. 5. Illuni quleriiaajunngitsuni immikkoortortat ikuallattoornissamut isumannaallisaavusut akunnequtaasa qulaanni imm. 3 aamma 4 malillugit quassukkat ikuallajaatsut ikkunneqartussat pinngitsoorneqarsinnaapput, qaliaasa sananeqaataat atortussanik ikuallajaatsunik sanaajuppata, tassanili qaliat qalliutaat kiisalu quassuttuaqqat (lægtter) spærillu pineqanngillat. Igaq qaliap qalliutaanut aportiivilugu (qaliap qalliutaata sinerpiaa tikillugu) sananeqassaaq.

Imm. 6. Illup 5.3.2, imm. 2 malillugu ikuallattoqalernerani siaruarnaveeqqummik iigallip qaliaa iikkap ikuallattoqalernerani siaruarnaveeqqutip tungaanut uingappat, quassukkap ikuallajaatsup qaliillu qaavata akornanni ungasissusia minnerpaamik 2,5 m-inngorlugu suliarineqassaaq. Igaq ikuallattoqalernerani siaruarnaveeqqutaasoq quassugartaqanngippat, imaluunniit naammattu-

*imeersumi aamma Dansk Brandteknisk Institut-ip "Brandteknisk vejledning nr. 33, Træbygninger" tunngasumi immikkoortumi ikuallattoornissamut isumannaallisaavusumi ikkat akunnequtit pertujaassusissaannut pi-umasaqaatit sukumiinerusumik nas-suiarneqarput.*

*(5.4.1, imm. 4) Qaliap qaani quassuk-kamut ikuallajaatsumut taartigitinne-qartooq igaq pineqartooq sinnerlugu 1 m-inik silissusillittut sananeqassaaq. Qaliap qaani quassukkamut ikuallajaatsumut taartaasumut ikorfaasut inn-ermut akiuussinnaanissaannik immik-kut piomasqaateqanngilaq. Ikkap taassuma qulaani taamaallaat qaliasiat ikuallajaallisaaneq eqqarsaatiga-lugu piukkunnartut klasse T-nik taa-neqartut atorineqassapput.*

*(5.4.1, imm. 6) Quassukkap ikualla-jaatsup portussusia quassukkap qaa-vaniit titarnerup makittarissup qaliillu qaavata akornanni ungasissutsit uuttorneqassaaq. Qaliap qaavata BD-bygningsdel 60-inik sanaajusup 2,5 m-inillu silissusillip sananeqarnissaanut qaliata saanertai aamma ilaapput.*

mik portussuseqanngippat quassukkap ikuallajaatsup taartissaanik illumut sanilerisamut killigisamut minnerpaamik 2,5 m-inik ungasissusilimmik sanasoqassaaq.

Imm. 7. Illumi qaliap qaava immikkoortortami ikuallattoornissamut isumannaallisaaiviusumi akunnequtip tungaanut 1:8 sinnerlugu uingappat, quassukkap ikuallajaatsup portussusilerneqarnerani quassukkap ikuallajaatsup qaliallu qaavata akornanni sanimut minnerpaamik 2,5 m-inik ungasissuseqarnissaat isumagineqassaaq. Quassukkamut ikuallajaatsumut taarsiullugu iikkap killingani illugiinnik minnerpaamik BD-bygningsdel 60-imik sananeqaatilimmik, immikkoortortap ikuallattoornissamut isumannaallisaaiviusup akunnequtaanit makittarissumik uuttorlugu minnerpaamik 2,5 m-inik ungasissusilimmik sanasoqassaaq.

Imm. 8. Immikkoortortap ikuallattoornissamut isumannaallisaaiviusup eqqaani illut portussusiat assigiinngikkaangata, illup pukkinerusup, portunerusuminngaaniillu 5 m-it tikillugit ungasissusillip qaliata qaava BD-bygningsdel 60-imik sananeqaateqassaaq. Taannali atuutsinneqassanngilaq illup pukkinerusortaata qulaa, illup portunerusup tungaaniittoq, BS-bygningsdel 60-imik ammaneqanngitsumik sananeqaateqarsimappat.

Imm. 9. Ikkat ikuallattoqalernerani siaruarnaveeqqutit immikkoortortallu ikuallattoornissamut isumannaallisaaiviusup akunnequtaat silarliugaangata, iikkanut silarlernut BS-konstruktion-inik sanaanut ilaliullugit sananeqassapput. Ikkat silarliit BD-konstruktion-inik sananeqaateqaraangata ikkat ikuallattoqalernerani siaruarnaveeqqutit immikkoortortallu ikuallattoornissamut isumannaallisaaiviusut akunnequtaat minnerpaamik illup silataata qallitaata iluatungaanut aporitillugit ikkunneqassapput.

Imm. 10. Illut sananeqaataat, pujoorfiit, silaannarissarfiit sullullit, sikaaviit sullulinnut ilitsiviit, ruujorit, kabelit assigisaallu ikkap ikuallattoqalernerani siaruarnaveeqqutaasup imaluunniit immikkoortortap ikuallattoornissamut isumannaallisaaiviusup akunnequtaata iluanut inissinneqassanngillat, taamaalilluni taassuma innermut akiuussinnaassusia pertujaassusialu annikillisinneqassanani. Qaliaani quassuttuaqqat kipinagit ikkat ikuallattoqalernerani siaruarnaveeqqutaasup immikkoortortallu ikuallattoornissamut isumannaallisaaiviusup akunnequtaasa akornisigut putoqqutitinneqarsinnaapput, quassuttuaqqat taakku akorni ikuallajaatsunik kiffiarneqarpat.

Imm. 11. Ikkap ikuallattoqalernerani siaruarnaveeqqutaasup imaluunniit immikkoortortap ikuallattoornissamut

*(5.4.1, imm. 7) Quassukkap ikuallajaatsup taartissaanik illuinnaatigut sanasoqarsinnaavoq, immikkoortortap ikuallattoornissamut isumannaallisaaiviusup akunnequtaata illut marluk imminnut avissaangasut aappaannanut atasumik sananeqartussaangangat. Quassukkap ikuallajaatsup taartissaanik illuinnaatigut sanasoqarpat, qaliata saanertaasa innermut akiuussinnaassuseqarnissaat aamma piumasqaataasarpoq.*

*(5.4.1, imm. 8) Qaliap qaava BS-bygningsdel 60-inik 5 m-inik silissusillittut sananeqaraangat, qaliata saanertai aamma taamatut sananeqassapput.*

*(5.4.1, imm. 10) Qaliaani quassuttuaqqat qisunnik manngertunik mikisukkaarlugit sanaajupput, taamaattumillu ikuallannerup siaruarnissaanut annikitsuinnarmik pisolooqataasinnaallutik.*

*(5.4.1, imm. 11) Ikuallanneq illup sangoriarneratigut tuniluussinnaasutut (vinkelsmitte) isigineqartarpoq, ikkat*

isumannaallisaaviusup akunnequtaata eqqaani illu sangularneqarpat, ikuallanneq teqeqqumut siaruarsinnaal-luni (vinkelsmitte), ikkat silarliit minnerpaamik BS-væg 60-it atorlugit ammaneqanngitsut sananeqassapput, taamaalilluni ikuallanneq iikkamiit minnerpaamik 2,5 m-inik ungasissusilik tikillugu tuniluussinnaajunnaarsinne-qassammat. Illuni init quleriaat sisamat tikillugit portus-susilinni, inimilu qullermi nateq nunap qaavaniit 9,6 m sinnerlugu qaffasinnerusumiinngippat, ikkat silarliit min-nerpaamik BD-bygningsdel 60-inik ammaneqanngitsut sananeqarsinnaapput, tassani minnerpaamik atortussat klasse B-t atortoralugit, ikkat silarliit ikuallattoornissamut illersueriaatsimik malittarisqaarluni suliarineqartut ator-neqarpata.

*silarliit akornini vinkeli (sangungane-rat) 135°-init minnerugaangat. 2,5 m-t taaneqartut ikkat silarliit atuarlugit imaluunniit teqeqqumut killingani kipu-ngasumik uuttorneqassapput.*

#### 5.4.2 Isumannaallisaaneq nalunaaqutsersuinerlu

Imm. 1. Illut tamarmik immikkut piginnittullit akornanni iikkamik ikuallattoqalernerani siaruarnaveeqqumuk ataatsimoorussamik sanasoqarpat, taassuma tamak-kerlugu ilaannaasumilluunniit piginnittunit peerneqangin-nissaa, aammalu piginnittut akornanni tamanna pillugu isumaqatigiissuteqartoqarsimatinnagu sananeqaataata allanngortinneqannginnissaa qulakkeerneqassaaq. likka-nik ikuallattoqalernerani siaruarnaveeqqutinik ataatsi-moorussamik sanasoqarnissamut piumasaqaatit illuatungeriit akornanni allakkatigut isumaqatigiissuteqarnikkut aalaja-ngersarneqassapput. Kingusinnerusukkut allannguiso-qassappat tamanna taamaallaat kommunalbestyrelsip akuersissuteqareerneratigut pisinnaavoq.

Imm. 2. Ikkat ikuallattoqalernerani siaruarnaveeqqutit imaluunniit immikkoortortap ikuallattoornissamut isu-mannaallisakkap akunnequtaasa sumiinneri illup sila-taanni takuneqarsinnaanngippata, kommunalbestyrelsi annaassiniarnermut upalungaarsimasut paasissutis-saattut akunnequtit taakku sumiinnerat illup silataatigut nalunaaqutserneqarnissaannik piumasaqarsinnaavoq.

#### 5.4.3 Ikuallajaallisakkani putusinerit

Imm. 1. Ikkamik ikuallattoqalernerani siaruarnaveeqqu-tinik immikkoortortanilu ikuallattoornissamut isumannaal-lisaaviusuni akunnequtinik putusinerit tamarmik ussissu-mik matuneqaqqittassapput, akunnequtit ikuallajaalli-saanermut atasumik illersuisinnaassusiat ajorneruleqqu-nagu.

*(5.4.3, imm. 1) Putusineri illut sana-neqaataat qajannarnerulersinneqas-sanngillat, tamatuma illup iluani ikual-lannerup siaruarsinnaanera annertu-sitissinnaammaq. Ikuallajaallisaa-nissaq eqqarsaatigalugu ussissaariaat-simik toqqaanermi, ilaatigut putsup ikuallannerullu siaruarsinnaaneri eq-qarsaatigineqassapput. Dansk Brand-teknisk Institut-ip "Brandteknisk vej-ledning nr. 31, Brandtætning af gen-*

*nembrydninger for installationer” in-  
nersuutigineqarpoq.*

Imm. 2. Ikkat immikkoortortani ikuallattoornissamut isumannaallisaaviusuni killiliisut inillu quleriaat akunnequtaat matumik, isaarissap matuanik imaluunniit ammartumik minnerpaamik BD-dør 60-inik pitsaassusilimmik matulernerqassapput.

Imm. 3. Immikkoortortap ikuallattoornissamut isumannaallisaaviusup akunnequtaani matu torsuusat qimaanermi aqqufissiasut akornanniitqoq, nammineerluni matusartunngorlugu sananeqassaaq. Matu minnerpaamik F-dør 60-inik sananeqassaaq.

## **5.5 Aqqufit qimaaffissiat**

### **5.5.1 Tamanut atuuttut**

Imm. 1. Aqqufit qimaaffissiat aqqufitut majuartarfittullu paasiuminartumik, inuit navianartorsioratik silamut aninissaannut periarfissiatut isumannaatsutut ilusilernerqassapput. Aqqufit qimaaffissiat taamaallaat aqqufissiatuinaq aqqissuunneqassapput. Aqqufit siunertanut allanut, ikuallattumut malunnaatilimmik annertusaasusaanngitsunut, aqqufitullu qimaaffissiatut atornerqarnerinut annikillisaataanngitsunut atornerqarsinnaasutut aqqissuunneqarsinnaapput.

*(5.5.1, imm. 1) Elevatorit, majuartarfiit ingerlasut pisuffiillu ingerlasut aqqufitut qimaaffissiatut isigineqarsinnaanngillat.*

*Aqqufit qimaaffissiani aamma kap. 3.2-mi aqqufitut tunngasumi aalajangersakkat naammassineqassapput.*

Imm. 2. Aqqufit qimaaffissiani ikkat qilaallu minnerpaamik qallitissat klasse 1-it atorlugit suliarineqassapput. Aqqufit ikkat natermiit qummut 1,2 m-imik portutigisoq tikillugu qallitissat klasse 2-it atorlugit suliarineqarsinnaapput. Tamannali illunut, sananeqaatai pingaarnert 5.7.2, imm. 6 malillugu suliarineqarsimasunut atuutinnilaq.

Imm. 3. Aqqufit qimaaffissiani natit qallitiat ikuallajaallisaanermut naleqquttuussapput, tassaassallutik naternut qallitissat klasse G.

*(5.5.1, imm. 3) Aalajangersakkamut torsuusani, majuarissani majuartarfinnilu naternut qallitissat ilaapput.*

Imm. 4. Isaarissat, aqqufissat aqqufissiallu assigisaat qimaaffissiasut imaluunniit annaassiniarnermut upalungaarsimasut aqqufissiasut immikkoortortatut ikuallattoornissamut isumannaallisaaviusutut isigineqassapput.

Imm. 5. Inissiamiit imaluunniit inuussutissarsiutinik ingerlataqarfimmiit aqqufit qimaaffissiat inissiakut allakut imaluunniit inuussutissarsiutinik ingerlataqarfikkut allakut aqqufissineqassanngillat.

*(5.5.1, imm. 5) Aqqufit qimaaffissiat nunaminertani ataatsimoorussaniittut taamaallaat immikkoortunit arlalinnit ataatsimoorullugit qimaaffissiatut atornerqarsinnaapput.*

### 5.5.2 Aqqutinut qimaaffissianut tunngasut

Imm. 1. Ini ikuallattoornissamut isumannaallisaaviusiq 150 m<sup>2</sup>-it tikillugit angissusilik inunnullu amerlanerpaamik 50-inut naatsorsuussaq, torsuusamut qimaaffissiamut, siumut utimullu aniffissianik marlunnik imminnut attuumassuteqanngitsunik matulimmut matulernerqassaaq. Inip ikuallattoornissamut isumannaallisaaviusup matuanit anisarissamut qaninnermut ungasissuseq 25 m-init takinerussanngilaq.

Imm. 2. Ini ikuallattoornissamut isumannaallisaaviusiq 150 m<sup>2</sup>-it sinnerlugit angissusilik inunnullu amerlanerpaamik 50-inut naatsorsuussaq, torsuusanut qimaaffissianut, siumut utimullu aniffissianik marlunnik imminnut attuumassuteqanngitsunik matulinnut marlunnik matulernerqassaaq. Matut inip ikuallattoornissamut isumannaallisaaviusup isuini taakkuluunniit qanitaani akileriillutik inissisimassapput. Inip ikuallattoornissamut isumannaallisaaviusup suatungaani ikkaluaraanniluunniit torsuusamut matumut qaninnermut ungasissuseq 25 m-init takinerussanngilaq. Inip ikuallattoornissamut isumannaallisaaviusup matuinit tamanit anisarissamut qaninnermut ungasissuseq 25 m-init takinerussanngilaq.

Imm. 3. Ini ikuallattoornissamut isumannaallisaaviusiq, inunnullu 50-nit amerlanerusunut naatsorsuussaq, minnerpaamik qimaaffissianik imminnut attuumassuteqaratik silamut atasunik marlunnik aquteqassaaq, inip ikuallattoornissamut isumannaallisaaviusup isuini taakkuluunniit eqqaanni inissitanik. Inip ikuallattoornissamut isumannaallisaaviusup suatungaani ikkaluaraanniluunniit anisarissamut qaninnermut ungasissuseq 25 m-init takinerussanngilaq. Matut qimaaffissatullu aqutissat, inimi ikuallattoornissamut isuman-naallisaaviusumiittussatut naatsorsuutigineqartumut inummut ataatsimut minnerpaamik 10 mm-it silissuseritinneqassapput. Aqqutip qimaaffissap silissusissaa qimaaffissanut imminnut attuumassuteqanngitsunut assigiimmik agguarnerqassaaq.

Imm. 4. Ini ikuallattoornissamut isumannaallisaaviusiq inuit inimi ikuallattoornissamut isumannaallisaaviusumiissinnaasut qulikkaarlugit minnerpaamik annanniarfissamik ataatsimik ammaneqartinneqassaaq, inip aqqutinik qimaaffissallit imm. 3-mi taaneqartut eqqaassanngik-kaanni.

Imm. 5. Imm. 1-imi aamma 2-mi naggammi siullermi kii-salu imm. 4-mi aalajangersakkat ininut ikuallattoornis-

*(5.5.2, imm. 1) Assersuutitut taaneqarsinnaapput akunnittarfinni paaqqinnittarfinnilu ineeqqat sinittarfiit, uluunerani paaqqinnittarfinni, inini atuartitsivinni allaffinnilu inip isersimaartarfiit.*

*(5.5.2, imm. 2) Tassunga assersuutitut taaneqarsinnaapput inip atuartitsiviit angisuut inillu allaffissuit angisuut.*

*(5.5.2, imm. 3) Tassunga assersuutitut inip katersuuttarfiit, niuertarfiit inillu allaffissuit angisuut taaneqarsinnaapput.*

*Inip ikuallattoornissamut isumannaallisaaviusunit imm. 1-imi, 2-mi aamma 3-mi aalajangersakkat malillugit suliarineqarsimasunit qimaaffissiatut aqqutinut matut, minnerpaamik 0,87 m-tut silissuseqassapput, takuuk aqqutini qimaaffissiani ataatsimoorussani matut pillugit kap. 3.2, imm. 9. Aammattaaq takuuk kap. 5.5.5, imm. 3.*

*(5.5.2, imm. 4) Annanniarfissatut ammanerit kap. 5.6.1 malillugu suliarineqassapput.*



samut isumannaallisaaviusunut silammut toqqaannartumik matulinnut atuutinngillat.

Imm. 6. Kaajaluisanit (tassunga ilaallutik kaajaluisat atri-umgårdit aamma lysgårdit), illunit sananeqaatiniluunniit kaajallallugit ungaluneqarsimasunit minnerpaamik marlunnik imminnut attuumassuteqanngitsunik kaajaluisap isuini taakkuluunniit eqqaanni akileriillutik inissisimasunik anisariaqassapput. Sanaartukkat taakkuninnga ungalusi- suusut illunut inissianut 5.8-mi aamma 5.9-mi piumasaaqatigineqartut malillugit ininut ikuallattoornissamut isumannaallisaaviusunut immikkoortortanullu ikuallattoornissamut isumannaallisaaviusunut agguarneqarsimap- pata, kaajaluisaq minnerpaamik ataatsimik anisariaqas- saaq.

Imm. 7. Torsuusaq silamut majuartarfinnullu matoqar- pat anisariaq silami ungaluisap silataaniittumut matuus- saaq, majuartarfinnut matuussalluni torsuusanullu alla- nut qimaaffissiaasunut matuussalluni. Torsuusat qimaaf- fissiaasut akornini matu minnerpaamik F-dør 30-tut ma- tunut innermit pitarneqarsinnaanngitsunut nammineerlu- ni matusaatilerlugit suliarineqassaaq.

### 5.5.3 Torsuusat

Imm. 1. Torsuusaq qimaaffissiaasoq tassaassaaq ini ikuallattoornissamut isumannaallisaaviusoq immikkoor- tunngorlugu sanaaq. Torsuusap inillu torsuusamut atasut akornanni matu minnerpaamik BD-dør 30-M-inik sana- neqassaaq, kisiannili peqqumaasivinnut toqqorsivinnullu matut minnerpaamik BD-dør 30-ussallutik. Majuartarfiit elevatorillu initaanniit torsuusamut qimaaffissiamut matu minnerpaamik F-dør 30-ussaaq.

Imm. 2. Torsuusap takissusia 50 m-init takineruppat, torsuusaq qimaaffissiaasoq matu putsumut ussissoq ma- tunut innermit pitarneqarsinnaanngitsunut nammineerlu- ni matusaatilik atorlugu immikkoortinneqassaaq.

### 5.5.4 Majuartarfiit, majuartarfeqarfiit elevatorinullu aqqutit

Imm. 1. Majuartarfiit qimaaffissiaasut – illumi marlunnik quleriimmi inissisimangippata – majuartarfeqarfinniit silammut toqqaannartumik anisarialimmi inissinneqas- sapput. Majuartarfeqarfik immikkoortortatut ikuallat- toornissamut isumannaallisaaviusutut suliaassaaq, min- nerpaamik BD-dør 30-imik matoqassalluni. Immikkoor- tortap ikuallattoornissamut isumannaallisaaviusup akun- nequtai majuartarfeqarfiup eqqaaniittut ikuallajaatsunik

*(5.5.2, imm. 7) Majuartarfik qimaaffis- siaq silammut toqqaannartumik ma- toqassaaq, tak. kap. 5.5.4, imm. 1.*

*(5.5.3, imm. 1) Piumasaaqammut tor- suusat, uffarfiit, perusuersartarfiit as- sigisaasaallu akornanni matut ilaatin- neqanngillat.*

*Matu BD-dør 30-M tassaavoq BD-dør 30 ataasiinnarmik matutalik matusaa- teqanngitsoq, taamaattumillu nammi- neerluni matusinnaanngitsoq.*

*(5.5.4, imm. 1) Silami majuartarfiup illumiit ikuaalajaallisaanissaq eqqar- saatigalugu avissaaruteqartinnissaa pisariaqanngilaq.*

*Torsuusamit silarlermiit, illumi ininut majuartarfimmiit avissartitaasi- masumit anisariaq silammut toqqaan- nartumik anisarissatut isigineqas- saaq.*

quassugartalernagit sananeqarsinnaapput, kisiannili qalliat qalliutaannut tutsivillugit sananeqassallutik.

Imm. 2. Majuarterfiit qimaaffissiaasut minnerpaamik BS-bygningssdel 30-tut sananeqassapput. Illuni init quleriit marluk tikillugit portussusilinni, ininili qullerni nateq silami nunap qaavaniit 5,1 m-init qaffasinnerusumiinngippat, majuarterfiit minnerpaamik atorluggit sananeqarsinnaapput. Illuni init quleriit sisamat tikillugit portussusilinni, ininili qullerni nateq silami nunap qaavaniit 9,6 m sinnerluggit portunerusumiinngippat, majuarterfiit sananeqarsinnaapput

imatut

- minnerpaamik BD-bygningssdel 30-tut, majuarterfiit ataata saneraallu ikuallassinnaanermut illersuuteqarpata,

imaluunniit

- minnerpaamik BD-bygningssdel 30-tut, atai minnerpaamik qalliutissat klasse 1-inik qalligaappata, illut taakkununggalu ilanngullugit majuarterfiit initaata, tissaluttunik serpartaatinik namminneerlutik aallartittartunik atorluggit sanaajuppata.

Imm. 3. Majuarterfiit marluk, aqqummut qimaaffissiamut ataatsimut atasut akornanni ungasissuseq annerpaamik 50 m-iusinnaavoq.

Imm. 4. Illumi inini qullerpaani ammarnup qimaaffissap ammut sinaa nunamiit 10,8 m-init qutsinnerusumiippat, majuarterfiit initaaniit naqqup iluanut aqqutaa silakkoortunngorlugu imaluunniit torsuusamiit silammut sullukoortunngorlugu (luftsluse) sananeqassaaq.

Imm. 5. Illumi inini qullerpaani ammarnup qimaaffissap ammut sinaa nunamiit 23 m-init qaffasinnerusumiippat, aammalu illumi ammarnit qimaaffissat annaassiniarnermut upalungaarsimasut majuarterfiisa angusinnaanngisaaniippata majuarterfiit isumannaallisaatit ikkunneqassapput. Majuarterfiit initaanni imermik qatserutinut ikkuffissaqassaaq (stigrør). Inini qullerpaani nateq nunamiit 34 m sinnerluggit portunerusumiippat, kommunalbestyrelsi piumasagaataareersut saniatigut illunut taamaattunut piumasagaateqarsinnaavoq.

*Majuarterfeqarfiup qummut qalia aqqusaarlugu sanaajunngippat majuarterfeqarfimmiit qalianilu init akornat immikkoortortap ikuallattoornissamut isumannaallisaaviusup akunnequtaatut suliarineqassaaq.*

*(5.5.4, imm. 2) Majuarterfiit atorluggit sananeqateqarpata, illuni marlunnik quleriinnik initalinni ikuallattoornermi akiuussinnaanissamik piumasagaateqarfigineqanngitsuni majuarterfiit majuarterfeqarfiillu silamiittut majuarterfiit ilanngunneqartarput.*

*Ikuallattoorsinnaanermut illersuut 5.2.2, imm. 3-mi allaaserineqartutut suliarineqassaaq. Tissaluttoq serpartaat isummaminik aallartittartoq 5.2.3, imm. 2 malillugu sananeqassaaq.*

*(5.5.4, imm. 3) Majuarterfiit marluk, aqqummut qimaaffissiamut ataatsimut atasut tassaapput majuarterfiit kap. 5.5.2, imm. 1-3-mi aalajangersakkat malillugit tikinneqarsinnaasut.*

*(5.5.4, imm. 4) Annanniarfissatut ammanerit kap. 5.6.1 malillugu suliarineqassapput.*

*(5.5.4, imm. 5) Majuarterfinnut isumannaallisaatinut aqquteqarnissamik piumasagaat illup initaanut quleriiaanut tamanut atuuppoq, nunamut sila-taaniittumut naleqqiullugit qanoq portutigisumiinnerat apeqqutaatinnagu.*

*Illumi inini qullerpaani nateq nunamiit 22 m-init qaffasinnerusumiippat, majuarterfiit initaanni imermik annaassiniarnermut upalungaarsimasut qatserutaannut ikkuffissaqassaaq. Nalinginnaasumik illumi init qulliit naqqi nunamiit 22 m-init qaffasinnerusumiitillugit,*

*kiisalu illut majuartarfeqarfianni soqannginnersaq 20 cm-it inorlugit annertussuseqarpat annaassiniarnermut upalungaarsimasut sulluliutai anngussinnaaneq ajorput.*

*Eqqumaffigeqquneqarpoq isumannaallisaatinik majuartarfeqarnissamut piumasaaqat annanniarfissatut ammanerit annaassiniarnermut upalungaarsimasut majuartarfiinit anguneqarsinnaatinnagit tamatigit atuuttusaammata. Illumi inini qullerpaani ammarnup qi-maaffissiap ammut sinaa nunamiit 10,8 m-init qutsinnerusumiippat, sumiiffimmilu pineqartumi annaassiniarnermut upalungaarsimasut nappartagaannarnik majuartarfeqar-pata isumannaallisaatinik majuartar-filiisoqassaaq.*

*Annanniarfissatut ammanerit kap. 5.6.1 malillugu suliarineqassapput. Ikuallattoqarnerani nunaminertaq ator-neqartussaq kap. 5.6.2, imm. 3 malillugu suliarineqassaaq.*

Imm. 6. Majuartarfiit isumannaallisaatit tassaapput majuartarfiit immikkoortumi majuartarfeqarfimmiit, aatsaat silamiit aammalu silammut sulluliakkut (luftsluse) iserfigineqarsinnaasut. Majuartarfeqarfiit silammullu sulluliap akornanni matu minnerpaamik BD-dør 30-ussaaq. Matu parnaarsinnaasuussanngilaq. Majuartarfeqarfik ikuallassinnaasunik sananeqaateqassanngilaq, majuartarfiit tigummivii eqqaassanngikkaanni.

Imm. 7. Sulluliaq silamut ammaannartoq majuartarfimmut isumannaallisaataasumut aqquataasooq ineeraavoq, minnerpaamik saneraa ataaseq illersuutit (ungalut) qulaanni silissutsini tamakkerlugu silamut ammaannartoq. Silammut sulluliap illup silataata iigaaniit illumut qingortussusia annerpaamik sulluliap silissusiata marloriaatigissavaa. Naqqup iluanut sulluliaq silammut ammaannartuussaaq. Silammut ammanera sulluliamiit naqqup iluanut anisariamut ataatsimut soqannginnersaq minnerpaamik 2 m<sup>2</sup>-inik annertussuseqassaaq, ammaneratalu saneraa sorliugaluaruniluunniit 0,8 m-init aminnerussanngilaq. Ammanera assiaqutserneqarsinnaavoq imaluunniit innisaasanik, sukaaqqanik (balustre), ungalunik il. il. ungalulernerqarsinnaalluni. Innisaasat il. il. angissusii annerpaamik ammanerup 5 %-ianik angissuseqassapput. Silammut sulluliaq ikuallassinnaasunik imaqsanngilaq, tigummiviit eqqaassanngikkaanni

Imm. 8. Elevatorinut aqquitiit (elevatorskakte) kiisalu ineeqqat ingerlatsinermut maskinaqarfiit, taakku atortui aamma allunaasanut imusiviit immikkoortuussapput ikuallattoornissamut isumannaallisaaviusut, matui ammartartuulu minnerpaamik BD-dør 30-ussallutik. Elevatorinut aqquitiit immikkoortortap ikuallattoornissamut isumannaallisaaviusup akunnequtai ikuallajaatsunik quassugallernagit sananeqarsinnaapput, kisiannili qaliap qalliuutaanut (qaliap qalliuutaata sinerpiaanut) attuutsillugit sananeqassallutik. Qaliap qaavata iluatungaa minnerpaamik qalliuutissat klasse 1-it atorlugit suliarineqassaaq. Elevatorinut aqquitiit majuartarfiit initaanniittut killilimmik suliarineqarsinnaapput, atortussat ussissut ikuallajaatsut atorlugit. Elevatorilli matui torsuusani ataatsimoorussaniittut minnerpaamik BD-dør 60-inik sananeqassapput. Elevatorimiit naqqup iluanut aqquitiit torsuusakkut minnerpaamik BD-dør 30-nik matulikkoortillugu sananeqassaaq.

*(5.5.4, imm. 8) Elevatorit ikkussornisaat pillugu kap. 8.8 takoqquneqarpoq. Torsuusanut ataatsimoorussanut tunngatillugu kap. 5.9.2, imm. 4 takoqquneqarpoq.*

Imm. 9. Majuartarfeqarfiit saneeqqamik igalaallit ini-ni quleriaani tamani tikikkuminartumik ammarneqarsinnaasumik igalaaqassaaq.

*(5.5.4, imm. 9) Igalaat minnerpaamik 0,5 m-inik portussuseqarlutillu silissuseqartariaqarput.*

Imm. 10. Majuartarfeqarfiit igalaaqanngitsut ima sananeqassapput:

a. Majuartarfeqarfik qulimigut silammut atasumik put-sup aniaffissaanik ammartartoqassaaq. Putsup aniaffis-saatut ammartartup ammanera minnerpaamik 1 m<sup>2</sup>-inik angissuseqassaaq. Ammartaataa majuartarfeqarfiup isertarfiata eqqaani passukkuminartumik tigummiveqarluni erseqqissumi inissisimassaaq, erseqqissumillu "Put-sup aniaffissaa / Røglem"-imik allagartaqassalluni. Ammartartoq minnerpaamik ammartartutut assaat atorlugit ammarneqarsinnaasutut "DBI retningslinje 027, Brandventilationsanlæg" malillugu suliarineqassaaq, misissor-neqassaaq aserfallatsaalineqassallunilu.

*(5.5.4, imm. 10.a) Ammartaataata karsitaa saviminermik parnaarneqarsinnaasumik (igalaaqanngitsunik) matoqartinneqarsinnaavoq, annaassini- arnermut upalungaarsimasut isumaqatigiissuteqarfialugit.*

b. Majuartarfiit killingi minnerpaamik 0,2 m-inik silissusilinnik soqannginnersalerlugit suliarineqassapput, imaluunniit inini quleriaani tamani imermik qatserutinut ikkuffilersorneqassallutik.

### 5.5.5 Matut qimaaffissiatut aqquitiit

Imm. 1. Matut qimaaffissiatut aqquitiit matuer-saamik sakkunilluunniit immikkut atuinngikkaluarluni qimaaffiup tungaanut ajornaasumik aqquitiineqarsinnaassapput.

Imm. 2. Matut marlunnik matutallit (to-fløjede) ammartateqassapput, tigummivik ataaseq natermiit angujumi-

*(5.5.5, imm. 2) Ammartaatit soorlu naqittakkanik tigummivillit imaluunniit sanimoortunik matunik marloqiusanik ataatsikkut ammaasinnaasunik savi-*

nartumik portussusilimmi inissisimasoq atorlugu ammarneqarsinnaassallutik.

*minertallit, imaluunniit paskvil-i (matusaat matup qulaatigut ataatigullu parnaarisartoq) ammut nusuttakkamik imaluunniit sanimut sammisumik nalinginnaasumik tigummivilik matunut illugiinnut paarnaarutitut atorneqarsinnaasunut assersuutigineqarsinnaapput.*

*Matut qimaaffissiani aqqutiniittut DS 1070 malillugu matuusimappata innermit pitarneqarsinnaanngitsut nammineerlutik matusinnaasussat, matusaatit matut nammineerlutik matunissaannut akornutaanngitsut, soorlu paskvil-it nammineerlutik matusartut atorneqassapput.*

Imm. 3. Matut ininit katillugit 150-ini amerlanerusunik inoqarsinnaasunit qimaaffissiatut aqqutiniittut, qimaaffiup tungaanut ammartartuussapput, minnerpaamik 1 m-inik silissuseqassallutik.

*(5.5.5, imm. 3) Matup ammaneranut silissusereqqusaq 1 m minnerpaamik silissusereqqusaavoq. Kap.5.5.2, imm. 3-mi aalajangersakkat matut silinnerutinneqarnissaat kingunerisinaavaat.*

Imm. 4. Matut isaarissallu nammineerlutik ammartartut kiisalu matut illersittakkat, matut matullu kaavittut isertunik kisitsivittaqarlutik, akiliisarfinnik karseqarlutik assigisaannillu peqarlutik imaaliallaannaq aqqutigineqarsinnaanngitsut aqqutitut qimaaffissiatut naatsorsuunneqarneq ajorput, immikkut aaqqissuullugit aqqutinut qimaaffissiatut atorneqarsinnaanerat qularnaarneqarsimatinnagu.

## **5.6 Annaassiniarnermut tunngasut**

### **5.6.1 Ammarnit annanniarfissat**

Imm. 1. Ammaneq annanniarfissaq igalaajusinnaavoq, ammartartuusinnaavoq imaluunniit iikkami silarlermi qalialuunniit qaani matuusinnaalluni annaassiniarnermut upalungaarsimasut majuartarfiinit anguneqarsinnaasoq, aammalu aqqutigalugu inunnik annaassiffiusinnaasoq. Seqinermut illersuutit assigisaasaallu ammarnit annaassiarfissat atorneqarnerinut akornutaassanngillat. Ammarnit annanniarfissat ajornaatsumik akornuteqanngitsumillu ammarneqarsinnaasuussapput, aammalu qajannaarlugit ammatinneqarsinnaassallutik, iluatungaaniit silataatungaaniillu ajoranngitsumik aniffigineqarsinnaallutillu iserfigineqarsinnaassallutik.

Imm. 2. Ammarnit annanniarfissat portussusiisa silissusiisalu uuttuutaat katillutik minnerpaamik 1,5 m-inik ammaneqassapput. Portussusia minnerpaamik 0,6 m-iussaaq silissusialu minnerpaamik 0,5 m-iussalluni. Ammarnullu annanniarfissap ammut killinga annerpaamik

nunamiit 2,0 m-inik qaffasinnerusumiissimappat portus-susaa 0,5 m-inut appartinneqarsinnaavoq. Qaliat qaavini ammarnit annanniarfissat ammallutik minnerpaamik 0,8 m-inik portussuseqassapput, ammanerisa ammut killingat nunap qaaniit 10,8 m sinnerlugu qaffasinnerusumiippat.

Imm. 3. Inini qullerpaani ammarnit annanniarfissat ammanerisa ammut killingi nunap qaaniit 10,8 m-init qaffasinnerusumiippata, inini quleriiaani tamani ammarnit annanniarfissat, qaliani ammarnit annanniarfissat kisiisa pinnagit, matutut igalaatulluunniit sangutittakkatut, saneqqamigut qiversartulittut, ammartartutut saneqqamigut qiversartulittut imaluunniit igalaatut illuatittakkatut imm. 2-mi taaneqartutut sananeqarsinnaapput.

Imm. 4. Ammarnit annanniarfissat ammut killingi natermiit annerpaamik 1,2 m-ink portussuseqassapput.

Imm. 5. Qaliap initaata naqqa nunap qaaniit 5,5 m sinnerlugu qaffasinnerusumiippat, qaliata qaani ammarnit annaassiniarfissat (taakkununga ilaallutik aniinganerit), qaliata ammut sinaata ammarnullu annanniarfissap ammut killingata makittarissumik ungasissusiat 1,4 m-init annerutinagu inissinneqassapput. Ammaneq qaliata qaavata nalaaniippat, natermiit annerpaamik 0,8 m-init qaffasinnerusumi annerpaamillu ammanermiit 0,4 m-init appasinnerusumi, minnerpaamik 0,2 m-inik silissusilimmik tutisarfilerneqassaaq.

### 5.6.2 Nunaminertat annaassiniarnermi qatserinermilu atugassat

Imm. 1. Illut qatserutinut ikkuffimmiit imaluunniit – tamanna ajornartillugu – ikuallattoqarnerani imermit piler-suiffimmit kommunalbestyrelsimit akuerisaasumit allamiit sullulik sinnerlugu uuttorlugu annerpaamik 300 m-inik qat-sinnerusumiissinnaapput.

Imm. 2. Qatserinermut atortut silammut matut tamaasa tikivillugit ingerlanneqarsinnaassapput. Matunit silarlarniit aqqutaa atuarlugu annerpaamik 40 m-inik isorartussusilimmik minnerpaamillu 2,8 m-inik silissusilimmik, qalliutillimmik biilerfigineqarsinnaasumillu aqqusineqassaaq.

Imm. 3. Annaassiniarnermut upalungaarsimasut majuartarfii angallattakkat ammarnit annanniarfissat tikivillugit ingerlanneqarsinnaassapput. Ammarnup annanniarfissap ammut killinga nunamiit 10,8 m sinnerlugu portunerusumiippat, minnerpaamik 5,0 m-inik silissusilimmik, annaassiniarnermut upalungaarsimasut majuartarfiinit (motoorimik ingerlatilinnik) qatserutinut atasunit tikinne-

*(5.6.2, imm. 1) Qatserutinut ikkuffinut tunngatillugu "Anvisning i projektering af helårsvandledning i Grønland", 2005-imi Nukissiorfinnit saqqummersinneqartoq innersuunneqarpoq.*

*(5.6.2, imm. 3) Nunaminertap ikuallattoqarnerani annaassiniarfissap ilusilernerani, ilaatigut nunaminertap qajannaarsorneqarnissaa uinganeralu, kiisalu illumut naleqqiullugu inissimaffia isummerfigineqassaaq, annaassiniarnermut upalungaarsimasut majuartarfiisa qatserutinut atasut sulinerminni pitsaanerpaanik atugaqartin-*

qarsinnaasumik peqassaaq, ammanerit annanniarfissat tikinnissaannut naammattumik ilusilerneqarsimasumik.

*neqarnissaa qulakkeerniarlugu. Nunaminertaq ikuallattoqarnerani annaassiniarfissaaq aqqusinertut biilertarfittut ersarissumik nalunaaqutserneqassaaq, aammalu biiliniq uninnqatitsivittut ilitsivittullu atoqqusaanngilaq, ukiukkullu aputaajarneqassalluni.*

*Annaassiniarnermut upalungaarsimasut majuartarfii qatserutinut atasut -atorneqarsinnaassapput, annanniarfissatut ammanerit ammut killinga nunamiit 10,8 m-init portunerusumiippat, aammalu illu isumannaallisaatinik majuartarfilerneqarsimangippat.*

*Sumiiffinni annaassiniarnermut upalungaarsimasut imaluunniit najukkami qatserisartut peqatigiit taamaallaat angallattakkanik majuartarfeqarsimapata, imm. 3 malillugu nunaminertamik ikuallattoqarnerani annaassiniarfissamik sanasoqassanngilaq. Kisianni ammarup annanniarfissap ammut killinga nunamiit 10,08 m-init portunerusumiippat, kap. 5.5.4, imm. 5 malillugu isumannaallisaataasumik majuartarfiliortoqassaaq.*

Imm. 4. Isaarissat assigisaallu nunaminertami aqcutini inissisimasut taamaallaat kommunalbestyrelsip akuersineratigut paarnaarsaaserneqarsinnaapput.

*(5.6.2, imm. 4) annaassiniarnermut upalungaarsimasut akornuteqaratik illumut apuussinnaassappata, assiaqutit, isaarissat assigisaalluunniit nunaminertani isaarissaniittut aatsaat kommunalbestyrelsi sukumiinerusumik isumaqatigalugu paarnaarsaaserneqarsinnaapput.*

*Aammattaaq kapitali 2.6.3, imm. 3 aamma 4, kiisalu kap. 5.5.1, imm. 4 takukkit.*

Imm. 5. Biilinit aqqusernit, nunaminertat ikuallattoqarnerani annaassiniarfissat, isaarissat torsuusaliat il.il. imm. 2-4 naapertorlugu piffissap qanorluunniit ilinerani akornuteqanngitsumik aqcutigineqarsinnaassapput aputaajarneqarsinnaassallutillu, taamaattumillu biilinit unittarfittut ilitsivittulluunniit atoqqusaanngillat.

Imm. 6. Nunaqarfinni sanaartorfinnilu minnerusuni, qatserisartunik, qatserummik qamutinut assakaasulinnut ikkuttakkamik atortulinnik pilersitsiviusinnaanngitsuni imm. 1-3-mi aalajangersakkat sanioqqunneqarsinnaanerit kommunalbestyrelsi akuersissuteqarsinnaavoq.

## 5.7 Sananeqaatinut tunngasut

### 5.7.1 Tamanut atuuttut

Imm. 1. Illup sananeqaataasa ilaat katitigaassapput, tamakkiisumik sanaajusumi ikuallajaallisaanissaq eqqarsaatigalugu illup sananeqaataanut ataasiakkaanut piumasaaqatinit ajornerulersitsiviunngitsumik. Illut sananeqarneranni ikuallanneq inimit ikuallattoornissamut isumannaallisaaviumit qangatanernut, illup ilaanik ikuallajaallisaatinik avissaarutilinnik arlalinnik aqqusaarisunut siaruaattussaajunnaarlugu.

Imm. 2. Illup ilaani ikuallajaallisaanermi immikkoortiteriviusuni putusinerit tamarmik sananeqaatit ikuallajaassusiat annikillisinnagu suliarineqassapput.

### 5.7.2 Sananeqaatit

Imm. 1. Illuni quleriiaanik initaqanngitsuni annerpaamik 1.000m<sup>2</sup>-inik initussusilinni sananeqaatit nammattut minnerpaamik BD-bygningsdel 30-nik atortoqarluni sananeqassapput, illunilu annerusunik initussusilinni minnerpaamik BD-bygningsdel 60-it atorineqassallutik.

Imm. 2. Imm. 1-imi aalajangersakkat apeqqutaatinnagit illuni quleriiaanik initaqanngitsuni qaliaat oqitsunik sananeqaatilinni, sananeqaatit nammattut ikuallannermut akiuussinnaasuunissaat piumasaaqaataanngilaq, qaliaata qaavani ikuallattoqarnerani silaannarissaatinik initussusiata minnerpaamik 5 %-ianik annertussusilinnik pilersugaappat. Illunili 1.000 m<sup>2</sup> sinnerlugu initussusilinni sananeqaatit nammattut minnerpaamik BD-bygningsdel 30-t atorlugit suliarineqassapput, qaliata sananeqaataasa 200 m<sup>2</sup>-init annertunerusut nammappagit, aammalu minnerpaamik BD-bygningsdel 60-t atorineqassapput, qaliata sananeqaataasa 600 m<sup>2</sup>-init annertunerusoq nammappagu.

Imm. 3. Illuni naqqup iluanik pilerneqarsimasuni naqqup iluata qulaani akunnequtaa sananeqaatillu taassumunga nammattuusut minnerpaamik BS-bygningsdel 60-it atorlugit sananeqassapput.

Imm. 4. Illuni init quleriit ataatsit sinnerlugit portussusilinni, aammalu inini qullerni nateq nunap qaaniit 12 m-it

*(5.7.1, imm. 1) Dansk Brandteknisk Institut-ip ikuallajaallisaanermut ilitsersuutaa nr. 33, illunut qisunnut tunngasumi ikuallalernermik qangatanerni unitsitsisussat qanoq sananeqarsinnaanersut sumullu inissittariaqarnerisut allaaserineqarpoq.*

*(5.7.2, imm. 1 -9) Sananeqaatinut nammattunut iikkat, sukat, paakkarutit kiisalu init quleriiaat avissaarutaat, torsuusat aneerasaartarfiusat ingerlafissiat aneerasaartarfillu ilaapput. Illut quleriiaanik initaqanngitsut, illunut quleriiaanik arlalinnik portussusilinnik initalinnut atasunngorlugit sanaajusut illut quleriiaanik initaqanngitsut immikkoortatut ikuallattoornissamut isumannaallisaaviumit sanaajuppata imm. 1-imut 2-mullu ilaatinneqassapput.*

*(5.7.2, imm. 2) Qaliata sananeqaataani annertussuseq sananeqaatit nammattut, soorlu sukatut ikuallannermut akiuussinnaasussatut immikkut piumasaaqarfiulersinnaasoq sananeqaatit nammattut nammataasa agguataarneqarnissaannik naatsorsuisarnermut maleruagassat nalinginnaasut tunngavigalugit naliliiffigineqassapput.*



sinnerlugu qaffasinnerusumiippat, sananeqaatit nammattut qullerpaani nateq ilanngullugu minnerpaamik BS-bygningsdel 60-it atorlugit sananeqassapput.

Imm. 5. Illumi inini qullerpaani nateq nunamiit 12 m sinnerlugu qaffasinnerusumiippat, sananeqaatit nammattut inini qullerpaani natip qaavaniit ammut 12 m tikillugu minnerpaamik BS-bygningsdel 60-it atorlugit sananeqassapput. Inini appasinnerusumiittuni sananeqaatit atatitsisut, ininik qutsinnerusuniittunik nammattuusut minnerpaamik BS-bygningsdel 120-t atorlugit sananeqassapput. Init quleriiaat akornini akunnequtit, aneerasaartarfiusat ingerlaffissiat aneerasaartarfiillu, kiisalu sananeqaatit allat, init quleriiaat akunnequtaannik ataasiinarmik nammattut nunap qaaniit qanorluunniit portutigisumiikkaluarpata minnerpaamik BS-bygningsdel 60-it atorlugit sananeqarsinnaapput.

Imm. 6. Illut init quleriit sisamat tikillugit portussuseqartut, ininilu qullerpaani nateq nunap qaaniit 9,6 m-init qaffasinnerusumiittinnagu, sananeqaatit nammattut inini qullerpaani nateq ilanngullugu minnerpaamik BD-bygningsdel 60-it minnerpaamik klasse B-usut atorlugit sananeqarsinnaapput, illup sananeqaatai nammattut, inini qullerpaani nateq ilanngullugu ikuallattoornissamut illersuserlugit sanaajuppata, imaluunniit imermik tissaluttumik serpartaammik nammineerluni aallartittartumik atortoqarpat.

Imm. 7. Illuni quleriiaanik initaqartuni inini qullerpaani sananeqaatit nammattut, kiisalu qaliani ammarnit initut atorneqarsinnaanngitsut tungaannut iikkat qilaallu minnerpaamik BD-bygningsdel 30-t atorlugit sananeqassapput.

Imm. 8. Aneerasaartarfik inimit ikuallattoornissamut isumannaallisaaviusumik ataasiinnarmit atorneqartoq sananeqaatit nammattut BD-bygningsdel 60-t atorlugit sananeqarsinnaavoq, imaluunniit piumasaqaatit uku tunngavialugit:

a. aneerasaartarfik atortunut BS-bygningsdel 60-inut ikuallassinnaanngitsunut, minnerpaamillu aatsaat 850 °C-inik kissassusilimmi aattartunik ikkunneqassaaq,

b. aneerasaartarfiit sananeqaataat nammattut atortussat ikuallajaatsut atorlugit sanaajussapput, aneerasaartarfiillu ataasiakkaat pertujaassusiat aneerasaartarfiit allat sananeqaataasa ilaat ikuallannermit aserorneqaraluarpaluunniit allannortussaassanngilaq, aamma

*(5.7.2, imm. 5) Init quleriiaat akunnequtaat BS-bygningsdel 60-it atorlugit sananeqarsinnaavoq, akunnequtip illumi sumut atorneqarnera apeqqutaatinnagu.*

*(5.7.2, imm. 6) Ikuallassinnaanermut illersueriaaseq 5.2.2, imm. 3-mi nasuiarneqartut malillugit suliarineqassaaq. Imermik tissaluttumik serpartaat nammineerluni aallartittartoq 5.2.3, imm. 2 malillugu suliarineqassaaq. Illuni naqqup iluani initaqartuni naqqup iluata inillu qulaaniittup akornanni akunnequt, sananeqaatillu taassumunnga nammattut 5.7.2, imm. 3 malillugu sananeqassapput.*

*(5.7.2, imm. 7) Quassuttuunik sananeqaatit aamma aalajangersakkami pineqarput, qaliap isasoornrata annertusiartorsinnaanera ulorianateqarpat, quassuttuullu sananeqaatit nammattut pertujaassusiannut tamanna sunniteqarsinnaappat.*

c. ungalut aneerasaartarfiullu naqqa oqitsunik sananeqaateqassapput.

Aneerasaartarfiit naqqisa ataata ikuallajasunik sananeqaateqarpata, taakku minnerpaamik qalliutissat klasse 1-it atorlugit sanaajussapput.

Imm. 9. Ikkat silarliit nammattuunngitsut minnerpaamik BD-bygningsdel 30-t atorlugit sananeqassapput.

### 5.7.3 Qaliat

Imm. 1. Qaliat qalliutaat ikuallaajaallisaanissaq eqqarsaatigalugu qalianut qalliutissatut piukkunnartuussapput, tassaassallutik qalianut qalliutissat klasse T-t.

Imm. 2. Qaliat qaavini igalaat ikuallajasunik sananeqaatillit katillutik annerpaamik qaliap qaavata angissusiata 15 %-ianik angissuseqartinneqarsinnapput, igalaallu atasiakkaat annerpaamik 15 m<sup>2</sup>-inik angissuseqartinneqarsinnaallutik.

Imm. 3. Illut quleriaajunngitsut qaliaasa qaavi qaliasianik imaaliallaannaq ikummarsinnaanngitsunik piffisallu sivikitsup ingerlanerani isasoorsinnaasunik sananeqarsinnaapput.

### 5.7.4 Sananeqaatit qaavi

Imm. 1. Illut quleriaajunngitsut iigai silarliit minnerpaamik qalliutissat klasse 2-it atorlugit qalligaassapput.

Imm. 2. Illut quleriit ataaseq sinnerlugu quleriaanik initialinnit silataanni qalliutaat minnerpaamik qalliutissat klasse 1-it atorlugit sanaajussapput. Ikkap silataa sialummut assiaqutserneqarsinnaavoq, tunuatigut silaannarissarfissamik qangatanilerlugu. Sialummut assiaqut minnerpaamik atortussat klasse A-t atorlugit sanaajussaaq.

Imm. 3. Illuni init quleriit pingasut tikillugit portussusilinni, inini qullerpaani nateq nunamiit 5,1 m-init qaffasinnerutinnagu, sialummut assiaqut imm. 2-mi taaneqartoq minnerpaamik qalliutissat klasse 2-it atorlugit sananeqarsinnaavoq.

Imm. 4. Illumi ikkat silarliit, inini qullerpaani ammarnup annanniarfissap ammut killinga nunap qaaniit annerpaamik 23 m-init qaffasinnerusumiippat, silataasa annikinnerusut ilaat qalliutissat klasse 2-it atorlugit sananeqarsinnaapput. Qalliutissanik klasse 2-inik qalliutillit annerpaamik ikkap annertussusiata 20 %-rissavai. Ikuallannerup illup silataata qalliutai aqutugalugit siaru-aassinnaanera killilerniarneqassaaq, qalliutillu illumi iku-

*(5.7.4, imm. 4) Piumasaqaatip ilaatigut kingunerisaanik igalaat quleriit akornini ikkat silarliit tamakkerlutik qalliutissanik klasse 2-inik qalliuteqassanngillat.*

allannermut ilasaataanginnissaat qularnaarniarneqas-salluni.

Imm. 5. Illup iluani iikkat qilaallu minnerpaamik qalliutis-sat klasse 1-it atorlugit qalligaassapput.

Imm. 6. Qilaat appartitat atortussanik klasse A-nik sa-naneqaateqassapput. Ikkat tamarmik qilaat appartitat qummut qaangerlugit ininut qulaanniittunut akunnequtaa imaluunniit qaliani sananeqaatit ataannut aporterlugit sa-naneqassapput.

Imm. 7. Qisunnut pladinullu qisummik sananeqaatili-nut qalipaak ikuallattoqarnissaanut illersuutitalik aku-ersissuteqartarnernut aaqqissuussinermi akuerisaasumi pineqartunut ilaatinneqartuussaaq, aammalu kommu-nalbestyrelsip pisunut ataasiakkaanut akuersineratigut aatsaat atorneqarsinnaassalluni.

### 5.7.5 Kiffiutissat

Imm. 1. Kiffiutissat minnerpaamik atortussatut klasse A-tut pitsaassuseqassapput, ikumasinnaassusiat 3,0 MJ/kg-mit annerussanani.

Imm. 2. Kiffiutissalli minnerpaamik atortussanit klasse A-nit pitsaanginnerusut, ikumasinnaassusiilu 3,0 MJ/kg-mit annerunngitsut qarmat iluleriit akunnerini, naqqit BS-etageadskillelse 60-it atorlugit sananeqaatillit akunnerini, nunap qaani naqqit naqqillu ataasa pukkitsut qulaanni aammalu qaliani sananeqaatini, taakku ataanni sananeqaatit minnerpaamik BD-bygningsdel 30-t atorlugit sa-naajusuni atorneqarsinnaapput.

Imm. 3. Sananeqaatit allat, kiffiutissanik minnerpaamik klasse A-tut pitsaassuseqanngitsunik imaqartut, akuer-sissuteqartarnernut aaqqissuussinermi akuerisaasumi pi-neqartunut ilaatinneqqartuussaaq.

*(5.7.4, imm. 5) Piumasaqaammut aamma ilaapput qaliat initaanni ikkat qilaallu, init taakku ikuallannermut na-vianarsinnaasumik ilasaataasinnaa-sumillu atorneqarpata.*

*(5.7.4, imm. 6) Atortussat klasse A-t pillugit piumasaqaatit aamma qilaat appartitat nivvingaaviinut atuupput.*

*Qilaap appartitap qulaani ikkat qilaal-lu qalliutaat inimi pineqartumi qalliuti-nut aalajangersakkat malillugit suliarineqassapput.*

*Qilaaq appartitatut isigineqartarpoq, qilaap appartitap qulaaniittullu qilaap akornanni ataannartumik ammaneqarpat, taassumalu portussusiata an-nerpaap 40 mm-it sinnersimappagit, ammarnullu annertussusiata 1 m<sup>3</sup> sin-nersimappagu.*

*(5.7.4, imm. 7) Ilaatigut MK-mut akuersissuteqartarneq, illuliornernut il.il. atortussanut sananeqaatinullu nammineq kajumissutsimik danskit aaqqissuussinerat, innersuussutigine-qarsinnaavoq [www.etadanmark.dk].*

*(5.7.5, imm. 3) Ilaatigut MK-mut akuersissuteqartarneq, illuliornernut il.il. atortussanut sananeqaatinullu nammineq kajumissutsimik danskit aaqqissuussinerat, innersuussutigine-qarsinnaavoq [www.etadanmark.dk].*

## 5.8 Illut ilaqtariinnut ataatsinut inissiat

### 5.8.1 Init immikkoortortallu ikuallattoornissamut isumannaallisaaviusut il. il.

Imm. 1. Illu ilaqtariinnut ataatsinut inissiaq initut ikualattoornissamut isumannaallisaaviusutut sanaajussaaq. Inip ikuallattoornissamut isumannaallisaaviusup (illup ilaqtariinnut ataatsinut inissiap) initussusia 400 m<sup>2</sup>-init anneruppat, illu ininut ikuallattoornissamut isumannaallisaaviusunut arlalinnut aggorneqassaaq.

*(5.8.1, imm. 1) Malittarisassat taakku saniatigut aammattaaq kap.5.3 - 5.7-mi piumasaqaatit tamanut atuuttut atuupput, piumasaqaatinik taakkuninga qasukkaanerit sukanneruler-sitsinerillu kap. 5.8-mi takuneqarsinnaallutik.*

*Illu ilaqtariinnut ataatsinut inissiaq tassaavoq illu ataasiinnarmik inissiar-talik, ukioq kaajallallugu inigineqarsinnaasoq, illutut ilaqtariinnut inissiatut immikkoortutut imaluunniit illutut ilaqtariinnut inissiatut illunut assigisaanut uiggiullugu sananeqarsimasoq (illut affarleriit, illut uiguleriit, illut uigulukuttut, illut ataatsimoortut assigisaallu), annerpaamik quleriinnik marlunnik initaqartut naqqilu ateqartut. Il-lumi quleriiajuusumi init atorneqarsinnaasut ilanngullugit naatsorsuutigineqassapput.*

*Illup ilaa inuussutissarsiutinik, nalinginnaasumik inissiamut atatillugu ingerlanneqartunik ingerlataqarfiugaluarpalluunniit kap. 5.8-mi malittarisassat atuutissapput. Inuussutissarsiutit, inissiamut atatillugu ingerlanneqartut tassaasinnaapput nujaleriffiit, eqqartuussissuserisoqarfiit, kukkuner-siuisoqarfiit, illuutinik nioqquteqarfiit illussanillu titartaasariit aammalu inuussutissarsiutit namminersorfiusut alat, soorlu ulluunerani paaqqinniffiisinnaasut taakkulu assigisaat.*

*Illut ilaqtariinnut marlunnut inissiat, tassa illut, inissiartaat marluk quleriit akunnerminni avissaarutillit (inissiat makittarissumik avissaarutillit) ikuallajaallisaanermut tunngasut eqqarsaatigalugit kap. 5.9-mi malittarisassat malillugit sananeqassapput.*

Imm. 2. Illunik ilaqtariinnut inissianik, nalinginnaasumik inissiat ilusaannut atorneqarnerannullu sanilliunneqarsinnaanngitsunik sananermi initut ikuallattoornissamut isumannaallisaaviusutut aggornerisuisinissamut, sananeqaatinut, qalliutit pitsaassusissaannut, atortunut isumannaallisaatinut aqqutinullu qimaaffissianut piumasaqaatit saniatigut allanik kommunalbestyrelsi piumasaqaateqarsinnaavoq.

*(5.8.1, imm. 2) Illunut ilaqtariinnut ataatsinut inissianut kommunalbestyrelsi piumasaqaatit saniatigut allanik piumasaqaateqarfigisinnaasaanut asersuutitut taaneqarsinnaapput illut ilaqtariinnut ataatsinut inissiat init quleriit marluk sinnerlugit portussusillit naqqullu ataani initallit, illut ilaqtariinnut ataatsinut inissiat ataatsimoorussanik isaariallit, kiisalu illut ilaqtariinnut*

Imm. 3. Illut quleriinnik marlunnik initallit naqqisalu ataata initaqartut, naqqup iluani naqqullu iluata qulaani init quleriiaat akunnequtaanni sananeqaatit nammattut minnerpaamik BD-bygningsdel 60-it atorlugit sananeqassapput. Qaliat initaat atorneqarsinnaasut naatsorsuinermit init quleriiaat ilaattut ilanngunneqassapput. Naqqup iluata inillu akornanni majuartarfiit naqqup iluanit inimilluunniit BD-bygningsdel 60-it atorlugit sananeqaatilimmik avisaaruteqartinneqassapput, matuilu minnerpaamik BD-dør 30-utinneqassallutik.

Imm. 4. Ikkat silarliit, ikkat nammattut, sukat, quassutuut, init quleriiaat akunnequtaat sananeqaatillu taakku assigisaat minnerpaamik BD-bygningsdel 30-t atorlugit suliarineqassapput. Qaliata initaasa iluaqutigineqarsinnaanngitsut tungaannut ikkat qaliatalu sananeqaatai minnerpaamik qallitissat klasse 2-it atorlugit qalligaassapput, minnerpaamillu atortussanik klasse A-nik kiffiuteqartinneqassallutik.

Imm. 5. 5.7.3, imm. 1-imi aalajangersagaq apeqqutaatinnagu illut, ilaqutariinnut ataatsinut inissiat immikkoortilugit sananeqarsimasut qaliaasa qaavi qisuaqqanik imaluunniit atortussanik ikuallajasunik klasse T-nik sananeqaateqarsinnaapput, 5.3.2, imm. 6-mi ungasissusissanut piunasaqaatit malinneqarpata. Qaliani inini najugari-neqartuni ikkat qilaallu minnerpaamik BD-bygningsdel 30-t atorlugit sananeqassapput.

Imm. 6. Biilinit inissiisarfiit quilluunniit illumut atasunngorlugit imaluunniit illut ataasiakkaat 5.3.2-3 malillugu killissanut ungasissusissat naatsorsornerani illumut ilaqutariinnut ataatsinut inissiamut qaninnerusunngorlugit sanaajusut, illumit ilaqutariinnit ataatsinut inissiamit minnerpaamik BD-bygningsdel 60-it atorlugit avissaartillugit ikkerneqassapput. Igaq qaliap qalliutaata ataanut atuutsivillugu ikkunneqassaaq. Matuliisoqassappat taanna minnerpaamik BD-dør 30 atorlugu matulernerqassaaq.

*riinnut inissiat piginnaasutsimikkut in-narluutilinnut aaqjissuussat.*

*Illut ilaqutariinnut ataatsinut inissiat utoqqarnut, aalassarippallaarunnaar-simagaluarlutik aammalu timimikkut tarnimikkullu paaqqutarineqarnissa-mik pisariaqartitsisunngorsimagaluar-lutik najugaqarfissatut aaqjissuunne-qarsimappata, inissiat taakku kap. 5.11-mi aalajangersaavigineqartunut ilaapput.*

*(5.8.1, imm. 3) Ikuallajaallisaanissaq eqqarsaatigalugu qaliaq atorneqar-sinnaasoq, init quleriiaat ilaattut naju-gaqarfissatut aaqjissuunneqarsin-naasutut isigineqartarpoq.*

*(5.8.1, imm. 4) „Eksempelsamling om brandsikring af byggeri”, iluarsillugu aappassaannik 2016-imi saqqummersineqartumi, Danmarkimi Trafik-og Byggestyrelse-mit saqqummersinneqartumi [www.tbst.dk] sana-neqaatit BD-t aamma BS-it qanoq sananeqarsinnaanerinit assersuutit takutin-neqarput.*

*(5.8.1, imm. 5) Qalianut qallitissat klasse T-t DS1063.1 “Tagdækninger” tunngasumi immikkoortiterneqarput.*

Imm. 7. Ikkat silarliit iikkallu illup iluaniittut qilaallu qalliutaat minnerpaamik qalliutissat klasse 2-it atorlugit suliarineqassapput.

(5.8.1, imm. 7) Qalliutissamik klasse 2-mik atuisinnaalernerq kap. 5.7.4, imm. 2-mi aamma 5-imi piumasaqaa-tinik tamanut atuuttunik qasukkaaneruvoq.

Imm. 8. Sialummut illersuummik tunuatungaatigut si-laannarissarfilimmik ammaneqartumik iikkanut silarlernut ikkussisoqarsinnaavoq. Sialummut illersuut minnerpaamik qalliutissat klasse 2-it atorlugit suliarineqassapput.

(5.8.1, imm. 8) Illunut ilaqutariinnut ataatsinut inissianut, taakkununga ilaallutik illut ilaqutariinnut ataatsinut inissiat tamakkiisumik ilaannaasumilluunniit ataatsimut sananeqarsimasut (illut affarleriit, illut uiguleriit, illut uiguluktut, illut ataatsimoortut assigisaallu) ikkat silataasa anorimik pitarneqarsinnaanngitsunik sumik qallersorneqarnissaat piumasaqaatigineqanngilaq.

### 5.8.2 Annaassiniarnermut tunngasut

Imm. 1. Init najugaqarfiit igaffiillu inini immikkoortuniittut silammut toqqaannartumik ammanermik annanniarfissaqassapput, soorlu igalaamik, matumik ammartartumilluunniit. Ammanerli annanniarfissaq mininneqarsinnaavoq, inimit tassanngaaniit matut marluk aqputigalugit inini saniliusuni annanniarfissatut ammanerit imminnut atassuteqanngitsut tikinneqarsinnaappata.

(5.8.2, imm. 1) Annanniarfissatut ammanerit kap. 5.6.1-imi nassuiarneqartutut suliarineqassapput.

Ammarnup annanniarfissaq, 5.6.1, imm. 4 malillugu suliarineqarsimasoq ammut killinganut ungasissuseq, nerriviup pequtilluunniit allap, ammarnup ataani qajannaarlugu ikkunneqarsimasup qaaniit uuttorneqassaaq. Nerriviup qaava minnerpaamik 0,5 m-inik silissuseqassaaq.

### 5.8.3 Atortulersuutit ikkussukat

Imm. 1. Illut ilaqutariinnut ataatsinut illuliat, ukioq kaajallallugu imermik pilersuiffiusumut attavilikkat ikuallattumut qatserummik sullulimmik, nuumigut tissalunneranut allanngortaatilimmik, erngup aqputaanut qajannaarlugu ikkusimasumik, illullu angissusianut naammattumik takissusilimmik peqassapput. Illut ilaqutariinnut ataatsinut inissiat ukioq kaajallallugu imermik pilersuiffimmut attaviligaanngitsut qatserummik tissaluttartumik, minnerpaamik 10 literinik imaqarsinnaasumik saniatigullu qattamik 10 literinik imaqarsinnaasumik sillimmatilimmik qatseruteqartinneqassapput.

(5.8.3, imm. 1) Sullulik imusivimmut ersarissumut inissinneqarsimasumut imaluunniit sikaavimmud allagartalik-kamut inissisimatinneqassaaq. Imermut sullulik qajannaatsuusariaqarpoq, soorlu plastikkisunnaalluni qajannaarsugaq.

Imm. 2 Ilaqutariinnut ataatsinut illuni putsumut kalerrisaaruteqarfeqassaaq, sarfamik pilersuinermmut ikkusimasunik aammalu batterinik sillimmateqartillugit suliarineqarsimasunik. Taamaattoq ilaqutariinnut illuni sumiiffinni aalajaatsumik sarfamik pilersuiffiunngitsuniittuni suliarineqartuni piumasaqaat saneqqunneqarsinnaavoq.

(5.8.3, imm. 2) Inissiani ataasiakkaani putsumut kalerrisaarut minnerpaamik ataaseq inissinneqartariaqarpoq, taamaattoq init quleriit arlaqartillugit minnerpaamik inini quleriinni tamaginni immikkut minnerpaamik ataasiussalluni. Immikkoortumik kiassaateqarfeqartillugu aamma inimi putsumut kalerrisaaruteqartariaqarpoq. Putsumut kalerrisaarutit imminnut attaveqartuusariaqarput. Putsumut kalerrisaarummik ataatsimit amerlanerusunik

*inissiisoqartillugu, inissiani ataasiakkaani inuit sukkanerusumik piffissagallartillugulu kalerrisarneqartarnisaat qulakkeerneqarsinnaavoq. Putsumut kalerrisaarutit imminnut unga-sippallaannginnisaat pingaaruteqarpoq.*

*Atuagaaraq "Røgalarmenlæg boligen" DBI – Dansk Brand-og sikringsteknisk Institut-imit saqqummersinneqartoq innersuussutigineqarpoq.*

#### **5.8.4 Illunut ilaqtariinnut ataatsinut illulianut imminnut atasunut aalajangersakkanut tapiliussat**

Imm. 1. Illut ilaqtariinnut ataatsinut illuliat imminnut atasutut sananeqarsimasut imaluunniit 5.3.2 malillugu illunut ataasiakkaanut killissanut ungasissusissat naatsorsornerini qaninnerusumut inissitaasut sananeqaam-migut akunnequtserneqassapput, taannalu minnerpaamik

- BS-bygningsdel 60-it atorlugit sanaajussaaq, imaluunniit
- Illup ilaa ikuallattoornissamut illersuusikkatut sananeqassappat BD-bygningsdel 60-it, minnerpaamik klasse B-jusussat atorlugit sanaajussaaq, imaluunniit
- BD-bygningsdel 90-it atorlugit sanaajussaaq.

Sananeqaat taamaattoq qaliap qalliutaanut attuutsivillugu sananeqassaaq. likkat silarliit BD-konstruktion-inik sananeqaatillit sananeqaataat ikuallajaallisagaq minnerpaamik iikkat silarliit qalliutaasa iluatungaannut tunngasaaq.

Imm. 2. Illut ilaqtariinnut ataatsinut illuliat imminnut atasutut sanaat annertussusiat tamakkerlugu 600 m<sup>2</sup>-kkaarlugit immikkoortortanut ikuallattoornissamut isumannaallisaaviusunut agguarneqassapput. Immikkoortortani ikuallattoornissamut isumannaallisaaviusuni akunnequtit 5.4.1, imm. 2 malillugu suliarineqassapput. 5.4.1, imm. 3-mi aamma 4-mi quassugaliassatut piumasari-

*(5.8.4, imm. 1) Ikuallajaallisaaneq eqqarsaatigalugu illut ilaqtariinnut ataatsinut illuliat, illunut ataasiakkaanut killissanut ungasissusissat naatsorsornerini qaninnerusumi inissisimagaangamik, imminnut atasutut isigineqartarput.*

*Illut imminnut naleqqiullutik nikingasumik inissinneqarsimappata, aammalu illut akornat 2,5 m-it inorlugit annertussuseqarpat, iikkat illup tullianut 2,5 m-it tikillugit ungasissuseqartut minnerpaamik BS bygningsdel 60-it atorlugit sananeqassapput, imaluunniit ikuallannerup teqeqqumut siaruarsinnaamera pinngitsoorniarlugu minnerpaamik BD-bygningsdel 90-it atorlugit sananeqassallutik.*

*Illut qaliaat aniinganillit eqqarsaatigalugit eqqaasitsissutigineqassaaq, ikuallanneq qaliap aniinganeratigoorluni avissaarut ikuallajaallisagaq ungaq-qullugu siaruassinnaassanngimmat.*

*Dansk Brandteknisk Institut-ip Brandteknisk vejledning nr. 33, Træbygninger" tunngasumi allaaserineqarpoq, ikuallattoorsinnaanermut illersueriaseq qanoq suliarineqarsinnaasoq, tassunga ilaalluni atortussat qaleriiaakkat ikuallattoorsinnaanermut illersueriaatsimi qanoq atorineqarsinnaanerat.*

*(5.8.4, imm. 2) Ikuallajaallisaanissaq eqqarsaatigalugu illut ilaqtariinnut atasutut illuliat imminnut atasutut isigineqartarput, illunut ataasiakkaanut killissanut ungasissusissat kap. 5.3.2-mi taaneqartut naatsorsornerini qaninnerusumi inissisimagaangamik.*

neqartoq pinngitsoorneqarsinnaavoq, iigaq qaliap qalliu-taanut aportivillugu atalersivillugulu suliarineqarsimappat.

## 5.9 Inissiat quleriiaat

### 5.9.1 Init immikkoortortallu ikuallattoornissamut isumannaallisaaaviusut il.il.

Imm. 1. Inissiat tamarmik immikkut initut ikuallattoornissamut isumannaallisaaaviusutut sananeqassapput. Inissiap initussusia 150 m<sup>2</sup>-init anneruppat, ininut ikuallattoornissamut isumannaallisaaaviusunut arlalinnut agguataarneqassaaq. Inissiap majuartarfiillu akornanni matu minnerpaamik matu BD-dør 30-M atorlugu sanaajussaaq.

*(5.9.1, imm. 1) Malittarisassat taakku saniatigut kap. 5.3 - 5.7-imi piumasaqaatit tamanut atuuttut aamma atuutissapput, piumasaqaatinik taakkuninnga qasukkaanerit sukanneruler-sitsinerillu kap. 5.9-mi aalajangersakkani takuneqarsinnaammata.*

*Inissiap majuarterfeqarfillu ataatsimoorussap akornanni matu BD-dør 30-M kap. 5.4.3, imm. 2-mi aalajangersakkanut naleqqiullugu qasukkaaneruvoq. Qasukkaaneq inissiat torsuusaq ataatsimoorussaq aqqusaarlugu majuarterfimmu isumannaallisakka-mut aqquaqaraangata atuutitinnerneq ajorpoq, takuuk kap. 5.9.2, imm. 4.*

*Inissiatut quleriiaatut illut ilaqtariinnut marlunnut inissiaasut naatsorsuunneqartarput, inissiat marluk initaat quleriit akunnerminni avissaarutillit (inissiat makittarissumik avissaarutillit).*

Imm. 2. Inissiat akornanni iikkat ininut ikuallattoornissamut isumannaallisaaaviusunut killiliisussat (inissiat avissaarutaat) minnerpaamik BS-bygningsdel 60 imaluunniit BD-bygningsdel 90 atorlugit sananeqassapput. Illunili quleriit sisamat tikillugit initaqartuni, inini qullerpaani nateq nunamiit 9,6 m-init qatsinnerusumiinngippat, aamma lu inissiaq 5.7.2, imm. 6 malillugu sananeqarsimappat inissiat avissaarutaat minnerpaamik BD-bygningsdel 60 ikuallajaallisagaq atorlugu sananeqassaaq. Illunili nateq nunamiit 22 m-it sinnerlugit (init quleriiaat arfineq pingasut sinnerlugit) qatsissusilimmiippat, inissiat avissaarutaat tamatigut minnerpaamik BS-bygningsdel 60 atorlugu sananeqassapput.

*(5.9.1, imm. 2) Dansk Brandteknisk Institut-ip ikuallajaallisaaanermut illit-sersuutaani nr. 33-mi, Illunut qisun-nut, ikuallattoorsinnaanermut illersue-riaaseq qanoq suliarineqarsinnaasooq allaaserineqarpoq, tassunga ilaalluni atortussat qaleriiaakkat ikuallattoor-sinnaanermut illersueriaatsimi qanoq ator-neqarsinnaanerit.*

Imm. 3. Inissiat quleriiaat 600 m<sup>2</sup>-kkaarlugit immikkoortortanut ikuallattoornissamut isumannaallisaaaviusunut agguarneqassapput.

Imm. 4. Illuni pingasut tikillugit quleriisuni sananeqaatit nammattut 5.7.2, imm. 6 malillugu sananeqarsimanngitsuni illut silataasa iigaasa qaavi minnerpaamik qalliu-tissat klasse 2-it atorlugit sananeqarsinnaapput. Ikkakkut silarikkut sialummut illersuut, tunuatungaatigut silaanna-

*(5.9.1, imm. 4) Qalliu-tissanik klasse 2-inik atuneq kap. 5.7.4, imm. 5-imi aalajangersakkanik tamanut atuut-tunik qasukkaaneruvoq.*



rissakkamik qangatsersimaniliortoqarsinnaavoq. Sialummut illersuut minnerpaamik qallitussat klasse 2-it atorlugit sananeqassapput.

### 5.9.2 Aqqutit qimaaffissiat

Imm. 1. Inissianit tamaninngaaniit silammut imaluunniit minnerpaamik majuartarfinnut ataatsinut, silami nunamut atasunut aqqutissaqassaaq.

*(5.9.2, imm. 1) Tamanna kap. 5.5.2-mi piumasagaatinut tamanut atuuttu-nut naleqqiullugu qasukkaaneruvoq.*

Imm. 2. Inini quleriiaani ataasiakkaani tamani majuartarfinnut isumannaallisaataanngitsunut inissianit annerpaamik sisamanit aqquteqassaaq.

*(5.9.2, imm. 2) Majuartarfinnut aqqut torsuusakkut aneerasaartarfiusakkut aqqutissiakkooraangat piumasagaat atuutitinneqarnek ajorpoq.*

Imm. 3. Inissiani quleriinnik marlunnik initalinni ininilu qullerpaani ammarnup annanniarfissap ammut killinga nunap qaaniit 23 m sinnerlugit qaffasinnerusumiippat, illup iluani inimi ikuallattoornissamut isumannaallisaaviusumi immikkoortumi inissisimasumik majuartarfeqassaaq, minnerpaamik BD-dør 30-t atorlugit ininut quleriiaanut ataasiakkaanut matulimmik, imaluunniit ininut quleriiaanit ataasiakkaanit tamaninngarniit majuartarfinnut nunamut atasumut aniffissaqassalluni.

Imm. 4. Illuni isumannaallisaataasunik majuartarfeqartuni torsuusamut silammut ammaannartumut aqqutaa illup iluani torsuusakkut inissianit arlalinnit ataatsimoorussakkoorsinnaavoq. Inissiat ataatsimut inittussusiat 600 m<sup>2</sup>-init annerussanngilaq. Torsuusaq ataatsimoorussaq minnerpaamik 1,5 m-inik silissuseqassaaq. Immikkoortut ataasiakkaat matuininngaaniit torsuusamut ammaannartumut matup tungaanut ungasissusia 6,0 m-iniit annerussanngilaq. Illup iluani torsuusamut taamaallaat inissianiit, torsuusamit ammaannartumiit elevatoriminngaaniillu aqquteqassaaq. Inissiap torsuusallu ataatsimoorussap akornanni matu minnerpaamik BD-dør 60-ussaaq.

*(5.9.2, imm. 4) Torsuusap ataatsimoorussap torsuusallu ammaannartup akornanni matu ikuallajaallisaaanermut atasumik immikkut piumasagaateqarfigineqanngilaq.*

Imm. 5. Illuni, inini qullerpaani ammarnup annanniarfissap ammut killinga nunap qaaniit 10,8 m-nit qaffasinnerusumiippat, majuartarfinnullu aqqutaa aneerasaartarfiusakkut ingerlaffissiakkoorpat, inissianut matut isertarissat majuartarfinnullu matup tungaanut ungasissusia annerpaamik 25 m-iussaaq. Aneerasaartarfiusap ingerlaffissiat isuini annaassiniartartut majuartarfiinut nappaaffissaqassaaq.

*(5.9.2, imm. 5) Illuni aneerasaartarfiusanik ingerlaffissiaqartuni ikuallattoqarnerani inuit qimaaffissianut mattunneqannginnissaat qulakkeernekartariaqarpoq. Illuni inini qullerpaani nateq nunamiit 9,6 m-iniit qaffasinnerunngippat annaassiniarnermut upalungaarsimasut tummeqqat nassartagaat atorlugit aneerasaartarfiusaq ingerlaffissiaq angusinnaassavaat. Aneerasaartarfiusap ingerlaffissiap isuini nunaminertanik ikuallattoqarnerani annaassiniarfissanik sanasoqarsimappat, illuni inini qullerpaani nateq nunamiit 9,6 m-it sinnerlugit qaffasinnerusimappat, aammalu annaassiniarnermut upalungaarsimasoqartillugu*

Imm. 6. Illuni, ammarnup annanniarfissap ammut killinga nunap qaaniit 23 m sinnerlugit qaffasinnerusumiippat, majuartarfiillu tungaannut aqqutaa aneerasaartarfiusakkut ingerlaffissiakkoorpat, inissianiit majuartarfinnut akileriinnik marlunnik aqquteqassaaq. Isertarissamili matumiit majuartarfinnut qaninnerpaanut ungasissusissaq annerpaamik 25 m-iussaaq.

Imm. 7. Illuni inini qullerpaani ammarnup annanniarfissap ammut killinga nunap qaaniit 10,8 m sinnerlugit qaffasinnerusumiippat, majuartarfeqarfimmiit naqqullu ataata akornanni matoqassaaq, inissiat init allerpaat qulaaniittut tamarmik ikuallattoortoqarnerani annaassiniarfissat tu-ngaannut sammisumik aneerasaartarfeqarpata.

Imm. 8. Init quleriiaat pingajuannut majuartarfiit qimaaffissiaasut, 5.5.4, imm. 1-imi aalajangersakkat apeqqutaatinnagit majuartarfeqarfimmiit ilaannaasumik ammatinneqartunut, qulai aammalu igai pingasut matoqqasunut, inissinneqassapput. Majuartarfiit atorussiat klasse B-t atorlugit suliarineqarsinnaapput, majuartarfiit tumme-raasa majuartarfiillu sangoriaasa ataat minnerpaamik qallitussat klasse 1-it atorlugit qallerneqarsimappata, imaluunniit tummeqqat majuartarfiillu sangoriaasa akorni saviminermik saattumik qallerneqarsimappata. Init quleriiaat tullianni pingajuannilu majuartarfiit aamma init pingajuanni majuartarfiit sangoriaat minnerpaamik 1,2 m-  
imik portussusilimmik assiaqutaqartinneqassapput.

### 5.9.3 Annaassiniarnermut tunngasut

Imm. 1. Inissiani, majuartarfinnut isumannaallisaataasunut aqquteqanngitsuni init najugarineqartut tamarmik igaffiillu annanniarfissanik ammanilerneqassapput. Ammaneq annanniarfissaq nunap qaaniit 10,8 m sinnerlugu qaffasinnerusumiippat, inissiani tamani minnerpaamik inimi inigineqartumi ataatsimi annanniarfissamik 6.6.1,

*taamaattumik kivitsissummik motoorilimmik atuinissaq pisariaqarpoq, inip ikuallattoornissamut isumannaallisaviusup matuaniit majuartarfinnut ungasissuseq 25 m-iusoq akuersaarneqarsinnaavoq.*

*(5.9.2, imm. 6) Illuni aneerasaartarfiusaniq ingerlaffissiaqartut inini qullerpaani nateq nunamiit 22 m-init qaffasinnerusimappat, tamatumalu nasatarisaanik annaassiniarnermut upalungaarsimasut majuartarfiisa aneerasaartarfiusaq ingerlaffissiaq angusinnaanngippassuk, illumiit inunnik qimarnussinissamut aneerasaartarfiusaq ingerlaffissiaq kisimi atorneqarsinnaassaaq. Taamaattumik taanna majuartarfinnut qimaaffissanut aqquteqartuaannartussanngorlugu ilusilerneqassaaq, tassalu inissiat tamarmik akileriinnik marlunnik majuartarfinnut aqquteqassallutik.*

*(5.9.2, imm. 7) Aalajangersagaq kap. 5.5.4, imm. 4-mi piumasaqaatinik tamanut atuuttunik qasukkaaneruvoq.*

*(5.9.2, imm. 8) Aalajangersagaq kap. 5.5.4, imm. 4-mi majuartarfiit sananeqarnissaannut piumasaqaatinik qasukkaaneruvoq, tak. kap. 5.5.4, imm. 2-p immikkoortua siulleq.*

*(5.9.3, imm. 1) Inissiaq inini quleriinni marlunni inissisimappat, nalunaarneqartutut inissiap initaani quleriinni tamani annanniarfissamik ammaneqartassaaq. Imm. 1 aamma 2-mi aalajangersakkat kap. 5.6.1-imi piu-*

imm. 3-mi nalunaarneqartut sananeqarsimasunik ammaneqassaaq.

Imm. 2. Ammaneq annanniarfissaq mininneqarsinnaavoq, iniminngaaniit matutigut marlutsigut inimi inip sanianiittumi ammanernut annanniarfissanut, imminnut ammaannartumik atasuunngitsunut aqquteqarpat.

*masaqaatinik tamanut atuuttunik qasukkaanerupput.*

*(5.9.3, imm. 2) Init sanilerii imminnut ammaannartumik atasuunngitsut akornanni avissaarut matulernerqarsinnaavoq. Majuartarfeqarfimmiit qiimaanermi aqutissatut matu initut inip sanianiittutut annanniarfissamik ammanilittut isigineqarsinnaavoq.*

*Aneerasaartarfiit igalaaminernik iigalernerqarnerini imm. 2-mi malittarisassaq atornerqarsinnaavoq, inimit aneerasaartarfiup tunuaniittumiit taassumalu tungaanut taamaallaat igalaqartumit annanniarfissaqarnissaq qularnaarniarlugu.*

#### 5.9.4 Atortulersuutit ikkussukat

Imm. 1. Inissiat tamarmik immikkut imermut sullulimmik qatserutissamik, nuuatigut tissalunneranut allanngortaatilimmik, imermik pilersuiffimmut attaviligaasumik, aammalu inissiap angissusaanut naleqquttumik takissusilimmik ikkusimasoqassaaq.

*(5.9.4, imm. 1) Sullulik sullulinnut imusivimmut ersarissumut inissinneqarsimasumut naatinneqassaaq, imaluunniit sikaavimmut allagartalikkamut inissinneqassalluni. Imermut sullulik qajannaatsuusariaqarpoq, soorlu plastikkusinnaalluni qajannaarsugaq.*

*Inissiat ukioq kaajallallugu imermik pilersuiffimmut attaviligaanngitsut qatserummik tissaluttartumik, minnerpaamik 10 literinik imaqarsinnaasumik saniatigullu qattamik 10 literinik imaqarsinnaasumik sillimmatilimmik qatseruteqartinneqassapput.*

Imm. 2. Najugaqarfinni tamaginni immikkut (inissiaq) ataatsimik putsumut kalerrisaaruteqarfeqassaaq, sarfamik pilersuiffimmut ikkusimasumik aammalu sillimattissamik batteriilerlugu suliarineqarsimasumik.

*(5.9.4, imm. 2) Inissiani ataasiakkaani putsumut kalerrisaarummik minnerpaamik ataatsimik inissiisoqarsimasariaqarpoq, taamaattoq inissiaq quleriisimappat inini quleriiaani tamaginni immikkut minnerpaamik ataasiussalluni. Putsumut kalerrisaarutit imminnut atassusersimasariaqarput. Putsumut kalerrisaarutitik ataatsimit amerlanerusunik inissiisoqartillugu, inissiani ataasiakkaaniittut inuit sukkanerusumik piffissaagallartillugulu kalerrisaaruneqartarnissaat qulakkeerneqarsinnaavoq. putsumut kalerrisaarutit imminnut ungasippallaannginnissaat pingaaruteqarpoq.*

*Atuagaaraq "Røgalarmanlæg i boligen" DBI-mit – Dansk Brand-og sikringsteknisk Institut – saqqummerinneqartoq innersuussutigineqarpoq.*

## 5.10 Akunnittarfiit il. il.

### 5.10.1 Init immikkoortortallu ikuallattoornissamut isumannaallisaaviusut il.il.

Imm. 1. Sinittarfik torsuusalik, perusersartarfilik uffarlillu initut ikuallattoornissamut isumannaallisaaviusutut immikkoortutut sanaajussapput. Inimik ataatsimik arlalinilluunniit immikkut matulinnik sinittarfimmu atasmik isersimaartarfeqarpat, init ataasiakkaat initut ikuallattoornissamut isumannaallisaaviusutut sanaajussapput akunnerminnilu minnerpaamik BD-dør 30-M-imik matoqassallutik.

*(5.10.1, imm. 1) Kap. 5.10-mi malittarisassat akunnittarfiit saniatigut imer-niartarfinnut, akililluni najugaqarfiullu-tillu nerisaqarfinnut (pensionater), inisiami ineeqqani attartukkani (klub-lejligheder), ilinniartut ineqarfiinut (koll-egier) assigisaannullu sinittarfilinnut atuupput. Malittarisassat taakku saniatigut kap. 5.3 - 5.7-imi piumasaqaatit tamanut atuuttut atuutissapput, piumasaqaatinillu taakkuninnga qasukkaanerit sukannerulerersitsineril-lu kap. 5.10-mi aalajangersakkani ta-kuneqarsinnaapput.*

*Malittarisassanik atuinermi sinittarfiit marluk armerlanerusulluunniit qimaaf-fissanik ataatsimoorussanik aqqutillit immikkoortortatut ataatsitut isigine-qassapput.*

Imm. 2. Immikkoortortat sinittarfillit immikkoortortatut ikuallattoornissamut isumannaallisaaviusutut suliarineqassapput, illuni quleriiaanik initalinni 600 m<sup>2</sup> sinnernagu initussuseqassallutik illunilu quleriiaajunngitsuni 2.000 m<sup>2</sup> sinnernagu initussuseqassallutik. Immikkoortortami ikual-lattoornissamut isumannaallisaaviusumi ataatsimi sinif-fissat 50-init amerlanerussanngillat.

*(5.10.1, imm. 2) Immikkoortortat sinittarfilik tassaavoq sinittarfik ataa-seq arlallilluunniit immikkut torsuu-sallit, pialuusivillit allanillu immikkoo-rtortamut sinittarfimmu atassuteqartu-nik initallit. Sinittarfinnut sulisut sinittar-fii aamma ilaapput.*

Imm. 3. Inini sinittarfinni quleriiaanik initaqanngitsuni qi-laat iikkallu qalliutaat minnerpaamik qalliutissat klasse 2-it atorlugit suliaassapput.

*(5.10.1, imm. 3) Klasse 2 beklædning-imik atuneq kap. 5.7.4, imm. 5-imi piumasaqaatinik tamanut atuuttunik qasukkaaneruvoq.*

### 5.10.2 Aqqutit qimaaffissiat

Imm. 1. Sinittarfinni ammarnup annanniarfissap ammut killinga nunap qaaniit annerpaamik 2,0 m-init qaffasinne-rusumiippat, torsuusamut anisarissap ataasiinnarmik sammiveqartup tungaanut matoqarsinnaavoq. Sinittar-fiup ungasinnerpaap matuaniit matumut anisarissamut un-gasissusia annerpaamik 25 m-iussaaq.

*(5.10.2, imm. 1) Aalajangersagaq kap. 5.5.2-mi aqqutit qimaaffissat pil-lugit aalajangersakkanik tamanut atuuttu-nik qasukkaaneruvoq.*

Imm. 2. Torsuusat qimaaffissiat 25 m-init takinerusut matunik putsumut ussissakkanik, namminneerlutik matu-sartunik aggornilersorneqassapput. Matut matunut in-nermut pitarneqarsinnaanngitsunut nammineerlutik ma-tusaatinik atortulernerneqassapput.

*(5.10.2, imm. 2) Aalajangersagaq kap. 5.5.3, imm. 2-mi aqqutit qimaaffissat pillugit aalajangersakkanik tamanut atuuttunik sukaterineruvoq.*

Imm. 3. Torsuusap qimaaffissiaasup majuartarfiillu akornanni matu, matunut innermit pitarneqarsinnaanngitsunut nammineerluni matusaammik atortulerneqassaaq.

*(5.10.2, imm. 3) Aalajangersagaq kap. 5.5.3, imm. 1-imi piumasaqaatinik tamanut atuuttunik sukaterineruvoq.*

Imm. 4. Aqutini qimaaffissiani matut sinittarfinniit aqcutip qimaaffissiap tungaanut aqqusaagassat matuersaateqarani, allagartanik parnaarsaatinik (låsekort) immikkullu sakkunik atortoqarani aqcutigineqarsinnaasuussapput.

### **5.10.3 Atortulersuutit ikkussukkat**

Imm. 1. Sinittarfiit tamarmik silami nunamut matoqarsimangippata, sinittarfilinni sullulinnik qatserutinik imermik imalinnik ikkussisoqassaaq.

Imm. 2. Immikkoortortami sinittarfeqarfimmi katillugit annerpaamik 1.000 m<sup>2</sup>-inik initussusilimmi sinittarfiit tamarmik silammut toqqaannartumik matoqanngippata aqcutini qimaaffissiani sarfaaruttoornermi uivertoqarneranilu qaammaqqutinik ikkussisoqassaaq.

Imm. 3. Immikkoortortami sinittarfeqarfimmi qulinit amerlanerusunik sinittarfilimmi, imaluunniit 50-init amerlanerusunik siniffissalittut naatsorsuussami, sinittarfiit tamarmik silamut nunamut matoqanngippata, ikuallattuulernermi kalerrisaarutinik kalerrisaaruteqarfinnillu nammineerlutik aallartartunik ikkussisoqassaaq.

*(5.10.3, imm. 3) Illuni ingerlaannartumik ikuallattuulernermi kalerrisaarutinik ikkussuiffiusimasuni, kalerrisaarutini taakkunani kalerrisaarutip naqitsinerisa aammalu ingerlaannartumik malugisaatit tamarmik kalerrisaaruteqarfiit aallartittassavaat.*

Imm. 4. Immikkoortortami sinittarfeqarfimmi annerpaamik 10-nik sinittarfeqartumi, imaluunniit siniffissanut annerpaamik 50-nut naatsorsuussami, putsumut kalerrisaaruteqarfinnik ikkussisoqassaaq, sarfamut pilersuinnermut ikkusimasunik aammalu batteriinik sillimmateqartinneqartunik.

Imm. 5. Immikkoortortami sinittarfeqarfimmi sinittarfiit tamarmik silami nunamut matoqarsimappata, putsumut kalerrisaaruteqarfinnik ikkussisoqassaaq, sarfamut pilersuinnermut ikkusimasunik aammalu batteriinik sillimmateqartinneqartunik.

*(5.10.3, imm. 5) Taamatut pisoqarnerani sullullit qatserutit, ikuallattoqalernerani kalerrisaarutit kiisalu qimaaffissiani uiverfinnilu qaammaqqutit ikkutinnnginnarneqarsinnaapput.*

### **5.10.4 Akunnittarfiit il. il. amerlanerpaamik qulinik siniffillit**

Imm. 1. Akunnittarfiit il.il., amerlanerpaamik qulinik siniffillit illup ilusaa atornerqarneralu eqqarsaatigalugu illuni illut najugaqarfissat pillugit aalajangersakkat malillugit sananeqarsimasuni aaqqissuunneqarsinnaapput, tak. 5.8 aamma 5.9.

*(5.10.4, imm. 1) Kap. 5.8-mi imaluunniit kap. 5.9-mi maleruagassat atornerqassanersut illup ilusaa (init quleriiaat amerlassusaat il.il.) aalajangiisuussaaq.*

*Illumi siniffiit amerlanerpaamik qulit immikkoortortami sinittarfeqarfimmi,*

*majuartarfimmuut ataatsimut aqqu-  
limmi inissinneqarsinnaapput.*

## 5.11 Paaqqinnittarfiit

### 5.11.1 Init immikkoortortallu ikuallattoornissamut isumannaallisaaviusut il. il.

Imm. 1. Sinittarfiit tamarmik immikkut torsuusallit, perusuersartarfillit uffarfillillu initut ikuallattoornissamut isumannaallisaaviusutut immikkoortutut sananeqassapput. Sinittarfik inimik ataatsimik arlalinnilluunniit immikkut isarialinnik ilaqarpat, init ataasiakkaat taakku initut ikuallattoornissamut isumannaallisaaviusutut akunnerminnilu minnerpaamik BD-dør 30 M-inik matulittut suliaassapput.

*(5.11.1, imm. 1) Kap. 5.11-mi malittarisassat paaqqutarinnittarfiit saniatigut aamma napparsimasunut angerlarsimaffinnut, paaqqutarisarialinnut inissianut, angerlarsimaffinnut qasuersaarfissianut paaqqutarisarialinnullu allanut inunnut paaqqutarisarialinnut naatsorsuussanut, kiisalu napparsimmaviit immikkoortortaannut uninngasunut initalinnut atuupput.*

*Utoqqarnut paaqqutarisarialinnut inissiat 5.11-imi aalajangersakkani pineqartunut ilaapput. Utoqqarnut paaqqutarisarialinnut inissianut 5.11-imi aalajangersakkat toqqaannartumik atorneqarsinnaanngippata 5.1, imm. 2-mi naggatip aappaa, 5.2 -5.7-imi piumasaaqaatit tamanut atuuttut aallaavigalugit, aammalu 5.11-mi isumannaassusissatut taasat najoqqutaralugit sananeqassapput.*

*Malittarisassat taakku saniatigut kap. 5.3 - 5.7-imi piumasaaqaatit tamanut atuuttut aamma atuutissapput, tassanilu piumasaaqaatinik taakkuninnga qasukkaanerit sukannerulersitsinerillu kap. 5.11-mi aalajangersakkani takuneqarsinnaapput.*

*Malittarisassanik atuinermi sinittarfiit arlallit ataatsimoorussanik qimaaffissanik aqquillit immikkoortortatut ataatsitut isigineqassapput.*

Imm. 2. Immikkoortortat sinittarfillit immikkoortortatut ikuallattoornissamut isumannaallisaaviusutut immikkoortutut suliarineqassapput, illuni quleriaanik initalinni 600 m<sup>2</sup> sinnernagu initussuseqassallutik illunilu quleriaajungitsuni 2.000 m<sup>2</sup> sinnernagu initussuseqassallutik. Immikkoortortami ikuallattoornissamut isumannaallisaaviusumi siniffissat 50-nit amerlanerussanngillat.

*(5.11.1, imm. 2) Immikkoortortaq sinittarfillik tassaavoq sinittarfik ataaseq arlallilluunniit immikkut torsuusallit, pingaartunut inillit, isersimaartarfillit, toqqorsivillit allanillu immikkoortortamut atassuteqartunik initalit. Sinittarfinnut sulisut sinittarfii aamma ilaapput.*

Imm. 3. Illuni quleriaanik initalinni immikkoortortat sinittarfillit katillutik initussusiat 1.000 m<sup>2</sup>-init annerugaangat sananeqaatai nammattut 5.7.2, imm. 3 -5 aamma 7 -9 tunngavigalugit sananeqassapput.

### 5.11.2 Aqquit qimaaffissiat

Imm. 1. Aqquit torsuusat qimaaffissiat 25 m-init takinerusut matunik putsumut ussissakkanik namminneerlutik matusartunik aggornilersorneqassapput. Matut matunut innermit pitarneqarsinnaanngitsunut nammineerlutik matusaatinik atortulerneqassapput.

*(5.11.2, imm. 1) Aalajangersagaq kap. 5.5.3, imm. 2-mi torsuusat putsumut agguataarneqarnissaat pillugu piumasqaatinik tamanut atuuttunik sukannerulersitsineruvoq.*

Imm. 2. Torsuusat minnerpaamik 2,4 m-inik silissuseqassapput, aammalu illugiinnik tiggummiviligaassallutik. Majuarterfiit akiutitut aqquutigiuminartunngorlugit sanaqassapput.

*(5.11.2, imm. 2) der henvises til Bilag 2 Tilgængelighed, figur 32 og 33.*

Imm. 3. Pigaartut inaasa torsuusallu qimaaffissiat akornanni avissaarut F-bygningsdel 30 atorlugu minnerpaamik F-dør 30-mik matulittut sananeqassaaq.

*(5.11.2, imm. 3) Aalajangersagaq kap. 5.5.3, imm. 1-imi piumasqaatinik tamanut atuuttunik qasukkaaneruvoq.*

*likkat igalaaminernik qassutaasalinnik (trådglass) imaluunniit igalaaminernik ikuallannermut illersuutaasinnaanngorlugit immikkut sanaat F-adskillelse 30-mut ilaatinneqarsinnaapput.*

Imm. 4. Torsuusap qimaaffissiaasup majuarterfiillu akornanni matu, matunut innermit pitarneqarsinnaanngitsunut nammineerluni matusaammik atortulerneqassaaq.

*(5.11.2, imm. 4) Aalajangersagaq kap. 5.5.3, imm. 1-imi piumasqaatinik tamanut atuuttunik sukannerulersitsineruvoq.*

Imm. 5. Aqquit qimaaffissiani matut ammartaataat inunnit paaqqinniffiitunit tamanit ajornanngitsumik atorneqarsinnaasuussapput.

### 5.11.3 Atortulersuutit ikkussukkat

Imm. 1. Immikkoortortami sinittarfeqarfimmi katillugit 1.000m<sup>2</sup>-it sinnerlugit annertussusilimmi sinittarfiit tamarmik silamut toqqaannartumik matoqanngippata sarfaaruttoornermi uivertoqarneranilu aqquit qimaaffissiani qaammaqqutinik peqassaaq.

Imm. 2. Immikkoortortani sinittarfeqarfinni qulit sinnerlugit siniffilinni sullulinnik qatserutinik imermik imalinnik ikkusimasoqassaaq.

Imm. 3. Immikkoortortat ikuallattoornissamut isumannaallisaaviusut sinittarfeqarfinnik immikkoortortallit ikuallattulernerme kalerrisaarutinik namminneerlutik aallartitartunik atortoqartinneqassapput. Kalerrisaarutit aqquit qimaaffissiani (torsuusat majuarterfiillu) putsumut malugisaateqassapput. Malugisaat ataaseq malussaraangat paaqqinniffimmi pigaartut inaanni sulisullu najugaanni tamani kalerrisaarutit aallartittassapput. Paaqqinniffinni serpartaatinik tissaluttunik peqartuni malugisaatit taa-

maallaat aqquatinut qimaaffissanut ikkussuunneqarsinnaapput.

Imm. 4. Illuni quleriaaani initalinni immikkoortortat sinitarfillit katillugit 1.000 m<sup>2</sup>-t sinnerlugit annertussuseqarpata, serpartaatinik tissaluttunik pilerneqassapput. Taaku paaqqinniffinni pigaartut inaanni sulisullu najugaanni tamani kalerrisaarutitaqassapput. Immikkoortortat ikualattoornissamut isumannaallisaavusut tissaluttunik serpartaatinik atortoqartut 2.000 m<sup>2</sup> tikillugit inittussuseqarsinnaapput.

#### **5.11.4 Paaqqutarinniiffiit amerlanerpaamik qulinik siniffillit**

Imm. 1. Paaqqutarinniiffiit amerlanerpaamik qulinik siniffillit illup ilusaa atorneqarneralu eqqarsaatigalugu illuni illut najugaqarfissat pillugit aalajangersakkat malillugit sananeqarsimasuni aqqissuunneqarsinnaapput, tak. 5.8 aamma 5.9.

*(5.11.4, imm. 1) Kap. 5.8-mi imaluunniit kap. 5.9-mi maleruagassat atorneqassanersut illup ilusaa (init quleriaat amerlassusaat il.il.) aalajangiisusaaq. Illumi immikkoortortamik sinitarfilimmi, majuartarfimmut ataatsimut aqquutilimmi amerlanerpaamik katillugit qulinik siniffiliisoqarsinnaavoq.*

### **5.12 Init katersuuttarfiit**

#### **5.12.1 Init immikkoortortallu ikuallattoornissamut isumannaallisaavusut il. il.**

Imm. 1. Ini katersuuttarfiit iniussaaq ikuallattoornissamut isumannaallisaavusooq, ininullu allanut minnerpaamik BD-dør 30-M-imik avissaarutilik.

*(5.12.1, imm. 1) Kap. 5.12-imi malittarisassat ininut katersuuttarfinnuinnaangitsooq, aammali isiginnaartisisarfiit, filmertarfiit, neriniartarfiit, init katerisimaartarfiit, init ataatsimiittarfiit, init tusarnaartitsiviit, init saqqummer-sitsiviit, timersortarfiit oqaluffillu illullu allat, kiisalu init taaneqartunut assingusunut atorneqartut iluisa aqqissuunneqarnerinut atuupput.*

*Malittarisassat taakku saniatigut kap. 5.3 - 5.7-imi piumasaqaatit tamanut atuuttut aamma atuutissapput, piumasaqaatinillu taakkuninnga qasukkaanerit sukannernerulersitsinerillu kap. 5.12-imi aalajangersakkani takuneqarsinnaapput.*

*Malittarisassanik taakkuninnga atuerni init katersuuttarfiit marluk arlalilluunniit qimaaffisanik ataatsimoorussanik aqquutilit immikkoortortat katersuuttarfittut isigineqassapput.*

Imm. 2. Init katersuuttarfiit immikkoortortatut ikuallattoornissamut isumannaallisaavusutut suliarineqassapput, illuni quleriaaani initalinni 600 m<sup>2</sup> sinnernagu inittussuseqassallutik illunilu quleriaaajunngitsuni 2.000 m<sup>2</sup> sin-

*(5.12.1, imm. 2) Immikkoortortaaq katersuuttarfinnik initalik tassaavoq ini katersuuttarfiit ataaseq arlalilluunniit immikkut torsuusallit, angisuumik ilorlermik torsuusallit, igaffillit, ininik toq-*



nernagu inittussuseqassallutik. Ini katersuuttarfik illumi quleriaajunngitsumiit 2.000 m<sup>2</sup>-it sinnerlugit anner-tussuseqarpat, taanna immikkoortortatut ikuallattoornis-samut isumannaallisaavusutut isigineqarsinnaavoq, serpartaatinik tissaluttunik namminneerlutik aallartittartu-nik atortoqartinnagu sananeqarsinnaalluni, taamaattorli takuuk imm. 3.

Imm. 3. Ininut saqqummersitsivittuunerusoq imaluunniit siunertanut allanut ikuallattoorsinnaanermik annertune-rulersitsisinnaasunut atugassatut aaqqissuussanut ikual-lattoorsinnaaneq eqqarsaatigalugu sapinngisamik isu-mannaatsuutitsinissaat, 5.1, imm. 1-imi piumasaqaatigi-neqartoq anguneqarsinnaanngorlugu immikkut iliuuse-qartoqarnissaanik kommunalbestyrelsi piumasaqaate-qarsinnaavoq.

Imm. 4. Inini katersuuttarfinni illuni quleriaajunngitsuni, 100 m<sup>2</sup>-t tikillugit angissuseqartuni qilaat iikkallu qalliu-taat qallitissat klasse 2-it atorlugit sananeqarsinnaapput.

Imm. 5. Inini katersuuttarfinni naqqit qallitaaq ikualla-jaallisaaneq eqqarsaatigalugu naleqqussagaassapput, naternut qallitissat klasse G-t atorlugit sananeqassallutik.

### 5.12.2 Aqutit qimaaffissiat

Imm. 1. Inini katersuuttarfiusuni aniffissat tungaannut aqutissiat ammaannartut minnerpaamik 1,3 m-inik silis-suseqassapput, minnerpaamilli inummut aniffissat tu-ngaannut aqutissiakkoortussamut ataatsimut 10 mm-inik silissuseqassallutik.

Imm. 2. Inini katersuuttarfiusuni nateq m<sup>2</sup>-tut angissusi-lik inunnt marlunnt naatsorsuutigineqassaaq. Inini ka-tersuuttarfiusuni naternut qajannaakkanik issiavilinni, ini-nilu allani qanoq inissaqartigineranik qatserisartoqar-nermi akisussaasut akuerisaannik pilersaarusiortfigine-qarsimasuni, taamaallaat inuit amerlassusereqqusaasut malillugit atuisoqassaaq.

Imm. 3. Inini katersuuttarfiusuni matut aniffissat aqutini qimaaffissiani matutut suliarineqassapput.

### 5.12.3 Atorlersuutit ikkussukkat

Imm. 1. Inini katersuuttarfiusuni, inunnt 150-init amer-lanerusunut naatsorsuussani ininillu katersuuttarfinnit aq-

*qorsivillit, allanilluunniit immikkoortor-tamut toqqaannartumik attuumassu-teqartunik initalit.*

*(5.12.1, imm. 4) Aalajangersagaq kap. 5.5.4, imm. 5-imi piumasaqaatinik ta-manut atuuttunik qasukkaaneruvoq.*

*(5.12.2, imm. 2) Inissat agguataarnis-saannut pilersaarusiort uani "Driftmæs-sige forskrifter for forsamlingslokaler", maleruagassat malillugit suliarineqas-sapput, takuuk akunnittarfinni il.il., inini katersuuttarfinni, inini ilinniartitsiviu-suni, ulluunerani paaqqinnittarfinni pi-siniarfinnilu ikuallattornaveersaartit-sinermi iliuusissat pillugit Namminer-sorlutik Oqartussat nalunaarutaat..*

*(5.12.2, imm. 3) Aqutini qimaaffis-siani matunut aamma ingerlaffissatut periarfissat, ammanerit sumut sam-minissaat, minnerpaamillu silissusis-saat immikkut piumasaqaatigineqar-put, takuuk kap. 5.5.5.*

*(5.12.3, imm. 1) Init minnerusut arlallit ataatsimut katinneqarsinnaagaangata,*

qutini qimaaffissiani, katillutik inunnut 150-init amerlanerusunut naatsorsuussani sarfaaruttoornermi uivertoqarneranilu qaammaqqutinik peqassaaq.

Imm. 2. Inimi katersuuttarfiusumi 200 m<sup>2</sup>-init anginerusunik nateqartumi, iigaanilu silammut ammarneqarsinnaasunik igalaaqanngitsuni kommunalbestyrelsip ikualattoqarnerani silaannarissarfeqarnissaq piumasaqaatigisinnaavaa.

Imm. 3. Ininut katersuuttarfiusunut, inunnut 150-init amerlanerusunut naatsorsuussamut ininillu katersuuttarfinnit aqqutini qimaaffissanut, katillutik inunnut 150-init amerlanerusunut naatsorsuussanut, sullulinnik qatserutinik imermik imalinnik ikkusimasoqassaaq.

#### **5.12.4 Init katersuuttarfiit amerlanerpaamik inunnut katillugit 50-inut atugassiat**

Imm. 1. Init katersuuttarfiusut, amerlanerpaamik inunnut 50-inut atugassiat illup ilusaa atorneqarneralu eqqarsaatigalugu illuni illut najugaqarfissat pillugit aalajangersakkat malillugit sananeqarsimasuni aaqqissuunneqarsinnaapput, tak. 5.8 aamma 5.9.

### **5.13 Init atuartitsiviit**

#### **5.13.1 Init immikkoortortallu ikuallattoornissamut isumannaallisaaviusut il. il.**

Imm. 1. Ini atuartitsivik ataatsimoortukkuutaanullu naatsorsuussamik initalik il.il. initut ikuallattoornissamut isumannaallisaaviusutut isigineqassaaq. Init atuartitsiviit inillu allat akornini avissarutit minnerpaamik BD-dør 30-M-it atorlugit sananeqassapput.

*initullu ataatsit inunnut 150-init amerlanerusunut atorneqarsinnaagaangata piumasaqaat aamma atuuttarpoq.*

*(5.12.3, imm. 2) Putsumik aniatitsineq igalaaqatigut iniminngaanilluunnit matutigtut silarlertigtut pisinnaanngikkaangat, kommunalbestyrelsip allatigtut silaannarissarfiusinnaasunik peqarnissaq piu-masaqaatigisinnaavaa, f.eks. udført som brandventilation, jf. kap. 5.2.3, stk. 6.*

*(5.12.4, imm. 1) Kap. 5.8-mi imaluunniit kap. 5.9-mi maleruagassat atorneqassanersut illup ilusaa (init quleriaat amerlassusaat il.il.) aalajangiisusaaq.*

*Init katersuuffiusartut amerlanerpaamik ataatsikkut inunnut 50-nut naatsorsuussat majuartarfimmut ataatsimut aqqutillit illumi inissinneqarsinnaapput.*

*(5.13.1, imm. 1) Kap. 5.13-imi malittarisassat ininut atuartitsivinnut atuunermik saniatigtut aamma ininut allanut atuartitsinermi pisariaqartuullutillu pissusissamisoorutumik atasunut, soorlu ininut atuakkanik atorniartarfinnut, nerisarfinnut, ininut ataatsimoortarfinnut, klassinut immikkut atuartitsiviusartunut eqaarsaartarfinnullu atuutissapput.*

*Malittarisassat taakku saniatigtut kap. 5.3 - 5.7-imi piumasaqaatit tamanut atuuttut aamma atuutissapput, piu-masaqaatinillu taakkuninnga qasukkaanerit sukannernerulersitsinerillu kap. 5.13-imi aalajangersakkani taku neqarsinnaapput.*

Imm. 2. Init atuartitsiviit 150 m<sup>2</sup>-init anginerusut, iikkanik assiaqutinik, ilisivinnik assigisaannilluunniit aggorneqartut iikkap qummut sinaata qilaallu akornanni minnerpaamik 1,0 m-tut portutigisumik silaannartaqassaaq.

Imm. 3. Immikkoortortat atuartitsiviit immikkoortortatut ikuallattoornissamut isumannaallisaaviusutut immikkoortutut isigineqassapput, illuni quleriiaanik initalinni initususiat 600 m<sup>2</sup>-init annerussanatik, aammalu illuni quleriiaanik initaqanngitsuni 2.000 m<sup>2</sup>-init annerussanatik.

Imm. 4. Inini atuartitsivinni, illuni quleriiaanik initaqanngitsuniitsuni 100 m<sup>2</sup>-llu tikillugit angissuseqartuni, qilaat iikkallu qalliutaat qaliutissat klasse 2-it atorlugit suliaasapput. Tamannali ininut atuartitsivinnut ikuallattoorsinnaanermut immikkut navianaatilinnut atuutinngilaq.

### 5.13.2 Aqquiti qimaaffissiat

Imm. 1. Init atuartitsiviit immikkut ikuallattoornissamut navianaatillit, torsuusamut qimaaffissiamut minnerpaamik marlunnik matoqassapput, taakkulu inini ikuallattoqaleraluarpat inuit anisarfiup tungaanukarfissaat asserneqarnaveerlugu sapinngisamik imminnut ungasillisillugit inissinneqassapput.

Imm. 2. Aqquiti qimaaffissiani aqquiti matullu inummut ataatsimut anisarissap tungaanukarluni aqqummik qimaaffimmik aqqusaarisussamut ataatsimut, minnerpaamik 10 mm-inik silissuseqassapput.

Imm. 3. Torsuusat qimaaffissiat 25 m-init takinerusut, matunik putsumut ussissakkanik namminneerlutik matu-sartunik aggornilersorneqassapput. Matut matunut in-nermit pitarneqarsinnaanngitsunut nammineerluni matu-saatinik atortulernerqassapput.

*Malittarisassanik atuinermi immikkoortortat atuartitsiviit marluk arlallilluunniit, ataatsimoorussanik qimaaffissanik aqquiti immikkoortortatut ataatsitut isigineqassapput.*

*Init inunnit 50-it sinnerlugit amerlassusilinnit atorneqartut, kap. 5.12-imi init katersuuttarfiit pillugit aalajangersakkat tunngavigalugit aaqquissuunneqassapput.*

*(5.13.1, imm. 3) Immikkoortortat atuartitsiviit tassaapput ini atuartitsivik ataaseq arlallilluunniit torsuusallit, peqqumaasivillit allanillu immikkoortortanut atuartitsivinnut toqqaannartumik attuumassuteqartunik initallit.*

*(5.13.1, imm. 4) Aalajangersagaq kap. 5.7.4, imm. 5-imi piumasaqaati-nik tamanut atuuttunik qasukkaanervoq.*

*Ininut atuartitsivinnut ikuallattoorsinnaanermut immikkut navianaatilinnut assersuutitut taaneqarsinnaapput fysikkertarfiit, kemi-mik atuartitsiviit, sannaviit inillu ilusilersuisarfiit kiisalu init nerisassiornermik ilinniartitsiviit.*

*(5.13.2, imm. 1) Ininut atuartitsivinnut ikuallattoorsinnaanermut immikkut navianaatilinnut assersuutitut taaneqarsinnaapput fysikkertarfiit, kemi-mik atuartitsiviit, sannaviit inillu ilusilersuisarfiit kiisalu init nerisassiornermik ilinniartitsiviit.*

*(5.13.2, imm. 3) Aalajangersagaq kap. 5.5.3, imm. 2-mi piumasaqaatinik tamanut atuuttunik sukanneruler-sitsivoq.*

Imm. 4. Torsuusap qimaaffissiaasup majuartarfiillu akornanni matu, matunut innermit pitarneqarsinnanngitusunut nammineerluni matusaatini atortulerneqassaaq.

*(5.13.2, imm. 4) Aalajangersakkat kap. 5.5.3, imm. 1-imi piunasaqaatinik tamanut atuuttunik sukanneruler-sitsipput.*

### 5.13.3 Atortulersuutit ikkussukat

Imm. 1. Ininit atuartsivinnit, katillugit 150-it sinnerlugit atuartulinnit, initt unnukkut atuartsinermut atorneqartarpata, initt atuartsiviit tamarmik silammut toqqaannartumik matoqanngippata, sarfaaruttoornermi uivertoqarneranilu qaammaqputinik aqputini qimaaffissiani peqassaaq.

Imm. 2. Atuartsinermut immikkoortortami, 150-it sinnerlugit atuartoqartumi initt atuartsiviit tamarmik silammut toqqaannartumik matoqanngippata kalerrisaarutinik ikkussuisoqassaaq.

Imm. 3. Atuartsinermut immikkoortortami, 150-it sinnerlugit atuartoqartumi sullulinnik qatserutinik imermik imalinnik ikkusimasoqassaaq.

### 5.13.4 Initt atuartsiviit atuartunut katillugit 50-inut atugassiat

Imm. 1. Initt atuartsiviit inunnut katillugit 50-inut atugassiat illup ilusaa atorneqarneralu eqqarsaatigalugu illuni illut najugaqarfissat pillugit aalajangersakkat malillugit sananeqarsimasuni aqqissuunneqarsinnaapput, tak. 6.8 aamma 6.9.

*(5.13.4, imm. 1) Kap. 5.8-mi imaluunniit kap. 5.9-mi maleruagassat atorneqassanersut illup ilusaa (initt quleriiaat amerlassusaat il.il.) aalajangiisuussaaq.*

*Illumi ininik atuartsivinnik, amerlanerpaamik katillugit 50-inik atuartulinnik majuartarfimmuut ataatsimut aqqu-tilinnik sanasoqarsinnaavoq.*

## 5.14 Ulluunerani paaqqinnittarfiit

### 5.14.1 Initt immikkoortortallu ikuallattoornissamut isumannaallisaaviusut il. il.

Imm. 1. Initt isersimaartarfiit tamarmik immikkut initt ikuallattoornissamut isumannaallisaaviusut suliaassapput. Initt isersimaartarfiit inillu allat akornini matut minnerpaamik BD-dør 30-M-it atorlugit sananeqassapput.

*(5.14.1, imm. 1) Kap. 5.14-mi malittarisassat ulluunerani paaqqinnittarfinnut atuupput, ilaatigut ukioqatigiiaanut tamanut paaqqinniffinnik aqqissuus-sineq, soolu meeraaqqeriviit, meeqqeriviit, fritidshjemmit, ulluunerani katerisimaartarfiit, atuannginnermi aqqissuussinerit paaqqinniffillu allat taakkununga assingusut.*

*Malittarisassat taakku saniatigut kap. 5.3 - 5.7-imi piunasaqaatit tamanut atuuttut aamma atuutissapput, piunasaqaatinillu taakkununga qasukkaanerit sukannerulersitsinerillu*

Imm. 2. Ulluunerani paaqqinnittarfinni immikkoortortat immikkoortortatut ikuallattoornissamut isumannaallisaa-viusutut immikkoortutut isigineqassapput, illuni quleriiaa-nik initalinni 600 m<sup>2</sup> sinnernagu initussuseqassallutik il-lunilu quleriiaajunngitsuni 2.000 m<sup>2</sup> sinnernagu initussu-seqassallutik.

#### **5.14.2 Aqqutit qimaaffissiat**

Imm. 1. Aqqutini qimaaffissiani inummut anisarissap tungaanukarluni torsuusakkoortussamut ataatsimut min-nerpaamik 10 mm-it naatsorsuutigineqassapput.

Imm. 2. Aqqutit torsuusat qimaaffissiat, 25 m-init takine-rusut matunik putsumut ussissakkanik namminneerlutik matusartunik aggornilersorneqassapput. matut matunut innermit pitarneqarsinnaanngitsunut nammineerluni ma-tusaammik atortulernerqassaaq.

Imm. 3. Torsuusap qimaaffissiaasup majuartarfiillu akor-nanni matu, matunut innermit pitarneqarsinnaanngitsu-nut nammineerluni matusaammik atortulernerqassaaq.

#### **5.14.3 Atortulersuutit ikkussukat**

Imm. 1. Ulluunerani paaqqinnittarfiup immikkoortortaani sullulinnik imermik imalinnik ikkusimasoqassaaq.

#### **5.14.4 Ulluunerani paaqqinnittarfiit inunnut amerla-nerpaamik 50-nut inissaqartut imaluunniit amerlaner-paamik qulinik siniffissallit**

Imm. 1. Ulluunerani paaqqinnittarfiit inunnut amerlaner-paamik 50-inut atugassiat imaluunniit annerpaamik quli-nik siniffissallit, illup ilusaa atorneqarneralu eqqarsaa-tigalugu illuni illut najugaqarfissat pillugit aalajangersakkat

*kap. 5.14-imi aalajangersakkani taku-neqarsinnaapput.*

*Malittarisassanik atuinermi immik-koortortat paaqqinnittarfiit marluk a-merlanerusulluunniit, ataatsimoorus-sanik qimaaffissanik aqqutillit immik-koortortatut ataatsitut isigineqassap-put.*

*Init isersimaartarfiit tassaapput init si-nittarfiit, init qasuersaartarfiit, init pin-guarterfiit, init sammisaqartitsiviit, init nerisarfiit assigisaallu, soorlu perusu-ersartarfiit, atisaajartarfiit peqqumaa-siviillu, ininut najukkanut atasumik a-torneqartut.*

*(5.14.1, imm. 2) Ulluunerani paaqqin-nittarfiit tassaapput ini isersimaartarfik ataaseq arlallilluunniit torsuusallit, peqqumaasivillit allanillu immikkoor-tortamut ulluunerani paaqqinnittar-fimmu atasumik atorneqartunik ini-tallit.*

*(5.14.2, imm. 2) Aalajangersagaq 5.5.3, imm. 2-mi piumasaqaatinik ta-manut atuuttunik sukannerulersit-sivoq.*

*(5.14.2, imm. 3) Aalajangersagaq 5.5.3, imm. 1-imi piumasaqaatinik ta-manut atuuttunik sukannerulersit-sivoq.*

*(5.14.4, imm. 1) Kap. 5.8-mi ima-luunniit kap. 5.9-mi maleruagassat atorneqassanersut illup ilusaa (init qu-leriaat amerlassusaat il.il.) aalajangi-suussaaq.*

malillugit sananeqarsimasuni aqqissuunneqarsinnaapput, tak. 5.8 aamma 5.9.

*Illumi ulluunerani paaqqinnittarfimmi immikkoortortamik, amerlanerpaamik 50-nut inissalimmik imaluunniit qulinik siniffilimmik, majuartarfimmut ataatsimut aqquutilimmik sanasoqarsinnaavoq.*

## 5.15 Niuertarfiit inillu tuniniaaviit taakkununga as-singusut

### 5.15.1 Init immikkoortortallu ikuallattoornissamut isumannaallisaaviusut il. il.

Imm. 1. Niuertarfik immikkoortortatut ikuallattoornissamut isumannaallisaaviusutut isigineqassaaq.

*(5.15.1, imm. 1) Kap. 5.15-imi malittarisassat niuertarfinnut atuunnermik saniatigut aamma ininut tuniniaavinnut ininullu sullissivinnut (nioqutissaasivinnut, allaffinnut, sannavinnut sulisut ineeraannut assigisaannullu) ininullu pisinianut naatsorsuussanut (atisaajartarfinnut, perusuersartarfinnut il. il) atuupput.*

*Malittarisassat taakku saniatigut kap. 5.3 - 5.7-imi piunasaqaatit tamanut atuuttut aamma atuutissapput, piunasaqaatinillu taakkuninnga qasukkaanerit sukannerulerulersitsinerillu kap. 5.15-imi aalajangersakkani takuneqarsinnaapput.*

*Malittarisassanik atuinermi niuertarfiit marluk arlallilluunniit ataatsimoorusamik aqqummik qimaaffissiallit niuertarfiittut ataatsitut isigineqassapput.*

Imm. 2. Niuertarfinni 600 m<sup>2</sup>-init anginerusuni, init sullissiviit 150 m<sup>2</sup>-init annerusut immikkoortortatut ikuallattoornissamut isumannaallisaaviusutut immikkoortutut suliarineqassapput.

Imm. 3. Immikkoortortat ikuallattoornissamut isumannaallisaaviusut illuni quleriiaanik initaqanngitsuni init anertussusiat 2.000 m<sup>2</sup>-init annerugaangat, illunilu quleriiaanik initalinni 1.000 m<sup>2</sup>-init annerugaangat, init serpartaatinik tissaluttunik namminneerlutik aallartittartunik atortoqartinneqassapput. Immikkoortortat ikuallattoornissamut isumannaallisaaviusut serpartaatinik tissaluttunik atortullit initussusii 10.000 m<sup>2</sup>-init annerutinneqarsinnaapput, ikuallattoorsinnaanermut isumannaassusia 5.1, imm. 1 malillugu ilassutaasunik aqqissuussinikkut qularnaarneqarpat. Imm. 2-mi aalajangersagaq qanorluunniit ikkaluarpat init niuertarfiit inillu sullissiviit serpartaatinik tissaluttunik atortullit immikkoortortatut ikuallattoornissamut isumannaallisaaviusutut isigineqarsinnaapput.

*(5.15.1, imm. 3) Ilassutaasunik iliuuseqarnerit tassaasinnaapput ikuallattoqarnerani silaannarissaat nammineerluni aallartittartoq imaluunniit ikuallattoqalernerani kalerrisaarut nammineerluni aallartittartoq.*

Imm. 4. Illuni quleriaajunngitsuni, niuertarfiit 600 m<sup>2</sup>-it sinnerlugit inittussuseqanngippata, iigaasa qalliutaat minnerpaamik qalliutissat klasse 2-it atorlugit sananeqarsinnaapput.

*(5.15.1, imm. 4) Aalajangersagaq kap. 5.7.4, imm. 5-imi piumasaqaatinik tamanut atuuttunik qasukkaaneruvoq.*

Imm. 5. Niuertarfinni natit qalliutaat ikuallajaallisaanisaaq eqqarsaatigalugu naleqqussagaassapput, naternut qalliutissat klasse G-t atorneqassallutik.

### **5.15.2 Aqquit qimaaffissiat**

Imm. 1. Niuertarfinni anisarissat tungaannut aqqutisat ammaannartut minnerpaamik 1,3 m-inik silissuseqassapput, taamaattorli inummut anisarissap tungaanukarluni torsuusakkoortussamut ataatsimut minnerpaamik 10 mm-it naatsorsuutigineqassallutik.

Imm. 2. Inini tuniniaavinni inuit amerlassusissaannut atasumik natermi 3 m<sup>2</sup>-tut angissusilimmi inuk ataaseq naatsorsuutigineqassaaq. Sassaallertarfinni naternut 1 m<sup>2</sup>-imut inuk ataaseq naatsorsuutigineqassalluni.

Imm. 3. Niuertarfinni matut anisarissat aqquтини qimaaffissiani matutut suliarineqassapput.

*(5.15.2, imm. 3) Aqquтини qimaaffissiani matunut aamma ingerlaffissatut periarfissat, ammanerit sumut samminissaat, minnerpaamillu silissusissaat immikkut piumasaqaatigineqarput, takuuk kap. 5.5.5.*

### **5.15.3 Atortulersuutit ikkussukat**

Imm. 1. Immikkoortortani ikuallattoornissamut isumannaallisaaviusuni ininik tuniniaavittalinni, katillugit 1.000 m<sup>2</sup> sinnerlugit inittussusilinni, taakkunanngalu aqquтини qimaaffissiani sarfaaruttoornermi uivertoqarneranilu qaammaqquтиник peqassaaq.

Imm. 2. Immikkoortortani ikuallattoornissamut isumannaallisaaviusuni tuniniaavittalinni, ininik quleriaajunngitsuni inissisimasuni, ininik tuniniaaviit inittussusiat katillugit 10.000 m<sup>2</sup>-init annerugaangat silammut toqqaannartumik anisarialinni kalerrisaarutinik ikkussuisoqassaaq. Immikkoortortani ikuallattoornissamut isumannaallisaaviusuni tuniniaavinnik initalinni allani, ininik tuniniaaviit inittussusiat katillugit 1.000 m<sup>2</sup>-init annerugaangat kalerrisaarutinik ikkussuisoqassaaq.

Imm. 3. Niuertarfinni katillugit 600 m<sup>2</sup>-init inittunerisuni sullulinnik imermik imalinnik ikkusimasoqassaaq.

#### 5.15.4 Niuertarfiit annerpaamik katillugit 150 m<sup>2</sup>-inik annertussusillit

Imm. 1. Illup ilusaa atornerqarneralu eqqarsaatigalugu illuni illut najugaqarfissat pillugit aalajangersakkat malillugit sananeqarsimasuni niuertarfiit annerpaamik katillugit 150 m<sup>2</sup>-inik annertussusillit aqqissuunneqarsinnaapput, tak. 5.8 aamma 5.9.

*(5.15.4, imm. 1) Kap. 5.8-mi imaluunniit kap. 5.9-mi maleruagassat atornerqassanersut illup ilusaa (init quleriiaat amerlassusaat il.il.) aalajangiisuussaaq.*

*Illumi annerpaamik niuertarfiit katillugit 150 m<sup>2</sup>-inik annertussusillit majuartarfinnullu ataatsinut aqquillit sananeqarsinnaapput.*

#### 5.16 Init allaffiit il. il.

##### 5.16.1 Init immikkoortortallu ikuallattoornissamut isumannaallisaaviusut il.il.

Imm. 1. Allaffeqarfiit initut ikuallattoornissamut isumannaallisaaviusutut isigineqassapput, ininit allaniit BD-dør 30-M-inik avissaaruteqassallutik. Init allaffiit marluk arlalilluunniit initut ikuallattoornissamut isumannaallisaaviusutut ataatsitut sanaajusinnaapput. Ini ikuallattoornissamut isumannaallisaaviusoq ininik allaffinnik arlalinnik imaqartog 150 m<sup>2</sup>-init annerussanngilaq. Ini allaffik inuit allaffimmiittussat quliugaangata minnerpaamik ammannermik annanniarfissamik ataatsimik peqassaaq, tassanili init allaffiit qimaaffissanik, 5.5.2, imm. 3-mi taaneqartunik aqquillit pineqanngillat.

*(5.16.1, imm. 1) Kap. 5.16-mi malittarisassat illumi immikkoortumi ininut allaffinnut il. il. imaluunniit inuusutissarsiorluni suliffimmut allamut, paaqqinnittarfiimmut il.il. immikkoortortasumut atuupput. Ininut allaffinnut init suliffiit saniatigut init ataatsimiittarfiit, nerisarfiit il. il. ilaapput.*

*Malittarisassat taakku saniatigut kap. 5.3 - 5.7-imi piumasaqaatit tamanut atuuttut aamma atuutissapput, piumasaqaatinillu taakkuninnga qasukkaanerit sukannernerulersitsinerillu kap. 5.16-imi aalajangersakkani takuneqarsinnaapput.*

Imm. 2. Allaffeqarfiit immikkoortortatut ikuallattoornissamut isumannaallisaaviusutut suliarineqassapput, illuni quleriiaanik initalinni 1000 m<sup>2</sup> sinnernagu initussuseqassallutik illunilu quleriiajunngitsuni 2.000 m<sup>2</sup> sinnernagu initussuseqassallutik.

*(5.16.1, imm. 2) Allaffeqarfiit tassaapput ini allaffik ataaseq arlalilluunniit torsuusallit, toqqorsivillit, peqqumaasivillit taakkulu assigisannik immikkoortortamut toqqaannartumik attuumassuteqartunik initallit.*

Imm. 3. Illuni annerpaamik ininik quleriinnik marlunnik initalinni inini ikuallattoornissamut isumannaallisaaviusuni 150 m<sup>2</sup>-it tikillugit angissuseqartuni qilaat iikkallu qalliutaat minnerpaamik qalliutissat klasse 2-it atorlugit sanaajussapput.

*(5.16.1, imm. 3 aamma 4) Aalajangersakkat 5.7.4, imm. 5-imi piumasaqaatinik tamanut atuuttunik qasukkaanerupput.*

Imm. 4. Inini ikuallattoornissamut isumannaallisaaviusuni 150 m<sup>2</sup> tikillugit angissusilinni, inini qullerpaani ammarnup annanniarfissap ammut killinga nunap qaaniit annerpaamik 6,3 m-init (init quleriit marluk) qaffasinnerusumiippat, sananeqaataalu nammattut BS-bygningsdel-it atorlugit sanaajuppata, ininili qullerpaani BD-bygningsdel-it atorlugit sanaajullutik, qilaat iikkallu



qalliutaat minnerpaamik qalliutissat klasse 2-it atorlugit suliarineqarsinnaapput.

### 5.16.2 Aqquit qimaaffissiat

Imm. 1. Ini allaffik 150 m<sup>2</sup>-init minnerusumik initussusilik, amerlanerpaamillu inunnut 50-inut naatsorsuussaq allaffikkut allakkut, 5.5.2, imm. 3-mi taaneqartutut qimaaffissiamik aqquutilik aqqusaarlugu qimaaffissiaqarsinnaavoq. Allaffimmi taaneqartumi sumiiffimmit ungasinnerpaaminngaaniit torsuusamut qimaaffissamut ungasissusia annerpaamik 25 m-iussinavaoq.

*(5.16.2, imm. 1) Aalajangersakkakkut ininik allaffinnik allaffitsigut sanilimikkut allakkulluunniit ataatsimoorussakkut aqquutinik qimaaffissialerlugit sanasinnaaneq periarfissinneqarpoq. Aalajangersagaq kap. 5.5.2, imm. 1-imi piumasaqaatinik tamanut atuuttunik qasukkaanervoq.*

Imm. 2. Ini ikuallattoornissamut isumannaallisaaviusooq amerlanerpaamik inunnut 50-inut naatsorsuussaq, nunallu qaaniit annerpaamik 2,0 m-inik qutsissusilimmik ammanilik, torsuusamut inimulluunniit ikuallattoornissamut isumannaallisaaviusumut allamut, sammivimmut ataasiinnarmut sammivilimmik anisarialimmut matulerneqarsinnaavoq. Inip ikuallattoornissamut isumannaallisaviusup ungasinnerpaap matuaniit anisarissap tungaanut annerpaamik 25 m-iussaaq.

*(5.16.2, imm. 2) Aalajangersagaq 5.5.2-mi aqquit qimaaffissiat pillugit piumasaqaatinik tamanut atuuttunik qasukkaanervoq.*

### 5.16.3 Atortulersuutit ikkussukkat

Imm. 1. Allaffeqarfinni, katillugit 150-nik inoqarsinnaasuni sarfaaruttoornermi uivertoqarneranilu qaammaqquutinik ikkussuisoqarnissaa kommunalbestyrelsip piumasaqaatigisinnaavaa.

Imm. 2. Allaffeqarfinni katillugit 600 m<sup>2</sup>-init initunerusuni sullulinnik imermik imalinnik ikkusimasoqassaaq.

### 5.16.4 Allaffiit annerpaamik 150 m<sup>2</sup>-inik annertussusillit

Imm. 1. Illuni illut najugaqarfissat pillugit aalajangersakkat malillugit sananeqarsimasuni, illup ilusaa atorneraleralu eqqarsaatigalugu allaffeqarfiit annerpaamik katillugit 150 m<sup>2</sup>-inik annertussusillit aqqissuunneqarsinnaapput, tak. 5.8 aamma 5.9. Illuni init quleriit marluk sinnerlugit portussusilinni naqqisalu ataani initalinni, inini quleriiaani ataasiakkaani immikkut majuartarfilinni immikkoortortaq taamaattoq ataasiinnaq sananeqarsinnaavoq.

*(5.16.4, imm. 1) Kap. 5.8-mi imaluunniit kap. 5.9-mi maleruagassat atorneraleralu illup ilusaa (init quleriiaat amerlassusaat il.il.) aalajangiisusaaq.*

## 5.17 Suliffissuit illullu toqqorsiviit quleriaanik initaqanngitsut

### 5.17.1 Init immikkoortortallu ikuallattoornissamut isumannaallisaaviusut

Imm. 1. Illut 1.000 m<sup>2</sup> sinnerlugit annertussusillit agornilersugaassapput, ikuallattoornissamut assigiinngitsunik navianaateqarsinnaasut ininut ikuallattoornissamut isumannaallisaaviusunut aamma/ imaluunniit immikkoortortanut ikuallattoornissamut isumannaallisaaviusunut immikkoortunut inissinneqassallutik. Illuni 2.000 m<sup>2</sup>-t sinnerlugit initussusilinni agornilersuineq sananeqaatinik immikkoortortanut ikuallattoornissamut isumannaallisaaviusunut killilersuutaasussanik sananeqaateqassaaq. Matut immikkoortortanut avissarutiniittut minnerpaamik BS-døre 60-iussapput. Illuni immikkoortortaniluunniit ikuallattoornissamut isumannaallisaaviusuni annerpaamik 2.000 m<sup>2</sup>-inik annertussusilinni agornilersuineq sananeqaatinik, inini ikuallattoornissamut isumannaallisaaviusunik killilersuutaasussanik sananeqaateqassaaq. Init ikuallattoornissamut isumannaallisaaviusunut avissarutiniittut matut minnerpaamik BD-døre 60-iussapput.

Imm. 2. Immikkoortortat ikuallattoornissamut isumannaallisaaviusut 5.000 m<sup>2</sup>-init annerusut, serpartaatinik tissaluttunik namminneerlutik aallartittartunik atortoqassapput. Immikkoortortat ikuallajasunik annertuunik imaqtartut, serpartaatinik tissaluttunik namminneerlutik aallartittartunik atortoqassapput, annertussusaat 2.000 m<sup>2</sup> qaangersimappassuk. Immikkoortortat ikuallattoornissamut isumannaallisaaviusut serpartaatinik tissaluttunik atortoqtartut, soorlu immikkut ilassutaasunik qanoq iliuu-

*(5.17.1, imm. 1) Kap. 5.17-imi malittarisassat suliffissuarnut illunullu toqqorsivinnut quleriaanik initaqanngitsunut atuupput.*

*Malittarisassat taakku saniatigut kap.*

*5.3 - 5.7-imi piumasaqaatit tamanut atuuttut aamma atuutissapput, piumasaqaatinillu taakkuninnga qasukkaanerit sukannernerulersitsinerillu kap. 5.17-imi aalajangersakkani takuneqarsinnaapput.*

*Illut suliffeqarfinnik imaluunniit nioqutissanik suunertik angissuseritillu tunngavigalugu ikuallajasutut taaneqarsinnaasunik imaqtartut, Kalaallit Nunaanni annaassiniarnissamut upalungaarsimaneq aamma ikuallattoornissamik qaartoornissamillu pitsaaliunermi iliuusissat pillugit Inatsisartut inatsisaanni aalajangersakkanik aamma malinniffiusussaapput.*

*Illumi ikuallattoornissamut ulorianaateqarsinnaasut assigiinngitsut nallearniarneqarneranni qanoq ilillutik ikualalersinnaanerit qanorlu annertutigi-sumik ikumasinnaanerit eqqaamaneqassaaq. Nalinginnaasumik ikuallattoornissamut ulorianaataat sumiifinni tunisassiorfiusuni toqqorsivinnilu nioqutissanik ikuallassinnaasunik poortuutilinnik imaqtartuni assigiinneq ajorpoq.*

*Illut 1.000 m<sup>2</sup>-init anginerusut agornilersornissaat pisariaqassanngilaq, illup iluani ikuallattoorsinnaanermut ulorianaatit assigiinngissuteqanngippata, immikkoortortallu annerpaamik angissusissaannut tunngatillugu imm. 2-mi allassimasut qaangerneqanngippata.*

*(5.17.1, imm. 2) Immikkoortortaq ikualattoornissamut isumannaallisaaviusoq annertuunik ikuallassinnaasooq asersuutigalugu tassaasinnaavoq poortuutissanik ikuallassinnaasunik imaqtartoq.*

seqarnikkut ikuallattoorsinnaanermut isumannaassusiat 5.1, imm. 1 malillugu qularnaarneqarpat, 10.000 m<sup>2</sup>-init anginerusutut sananeqarsinnaapput. Illut serpartaatinik tissaluttunik namminneerlutik aallartittartunik atortoqartut imm. 1 malillugu ininut ikuallattoornissamut isumannaallisaaviusunut immikkoortortanullu ikuallattoornissamut isumannaallisaaviusunut agguaanissamut aalajangersakkanut ilaatinneqanngillat.

Imm. 3. Immikkoortortani ikuallattoornissamut isumannaallisaaviusuni 2.000 m<sup>2</sup>-init annerunngitsuni aammalu imm. 2-mi aalajangersakkani pineqanngitsuni, kommunalbestyrelsip ikuallattoqalerneranik kalerrisaarutininik namminneerlutik aallartittartunik peqarnissaa piumasaqaatisinnaavaa.

Imm. 4. Illut 200 m<sup>2</sup>-init minnerusut sananeqaataasa nammattut ikuallannermut akiuussinnaanissaannik piumasaqaatitaqanngitsumik sananeqarsinnaapput.

*(5.17.1, imm. 4) Aalajangersagaq 5.7.2, imm. 1-imi piumasaqaatinik tamanut atuuttunik qasukkaaneruvoq.*

Imm. 5. Init quleriiaat akunnequtaat 150 m<sup>2</sup>-init anneruppat aammalu ilivitsukaajuppat putoqqaranilu (atasuulluni), init quleriiaat akunnequtaat ilaannakkoortoq ikerinnaannarmut inissitaq sananeqaatillu taassuminnga nammattuusut minnerpaamik BS-Bygningsdel 60-it atorlugit sananeqassapput. Immikkoortortami ikuallattoornissamut isumannaallisaaviusumi ikuallattoqarnerani silaannarissarfilimmi init quleriiaat akunnequtaata 150 m<sup>2</sup>-it sinnersimassanngilaa.

*(5.17.1, imm. 5) Init quleriiaat akunnequtaat ilaannakoq tassaavoq init quleriiaat akunnequtaat putoqanngitsoq, angissusia immikkoortortap ikuallattoornissamut isumannaallisaaviusup angissusiata 75 %-ianit anneerungitsoq. Init quleriiaat akunnequtaat "putoortoq", assersuutigalugu nioqqutissanut ilioqqaavigalugu atorneqassanngilaq, taamatut pisoqarpat putui milinneqartussaammata.*

Imm. 6. Illut toqqorsiviit kiassagaanngitsut iigaat silarliit nammattuunngitsut ikuallattoornissamut akiuussinnaanissaannik piumasaqaatitaqanngitsumik sananeqarsinnaapput.

*(5.17.1, imm. 6) Aalajangersagaq kap. 5.7.2, imm. 9-imi piumasaqaatinik tamanut atuuttunik qasukkaaneruvoq.*

Imm. 7. Imm. 8-mi 9-milu, kiisalu 5.7.4, imm. 1-imi aalajangersakkat apeqqutaatinnagit illut toqqorsiviit kiassagaanngitsut iigaat silarliit minnerpaamik atortussat klas-se A-t atorlugit sananeqassapput.

Imm. 8. Illumi immikkoortortamiluunniit ikuallattoornissamut isumannaallisaaviusumi 1.000 m<sup>2</sup>-it tikillugit angissusilimmi qilaat iikkallu qalliutaat minnerpaamik qalliutissat klasse 2-it atorlugit sananeqassapput.

*(5.17.1, imm. 8) Aalajangersagaq kap. 5.7.4, imm. 5-imi piumasaqaatinik tamanut atuuttunik qasukkaaneruvoq.*

Imm. 9. Illumi immikkoortortamiluunniit ikuallattoornissamut isumannaallisaaviusumi 1.000 m<sup>2</sup> sinnerlugit angissusilimmi iikkat qalliutaat qummut 2,5 m-inik portussusilik tikillugu minnerpaamik qalliutissat klasse 2-it atorlugit sananeqassapput.

### 5.17.2 Aqquit qimaaffissiat

Imm. 1. Ininit ikuallattoornissamut isumannaallisaaviusuni tamanit minnerpaamik aqquatinik qimaaffissianik marlunnik, imminnut atasuunatik silammut atasunik inillu ikuallattoornissamut ataatsimut isumannaallisaaviusup isuini akileriillutik inissisimasunik peqassaaq. Inip ikuallattoornissamut isumannaallisaaviusup iluani sumiikkaluaranniluunniit anisarissamut qaninnerpaamut ungasisuseq 25 m-init ungasinnerussanngilaq.

*(5.17.2, imm. 1) Aqquit qimaaffissat pillugit malittarisassat kap. 5.5.2, imm. 1 - 3-mi piumasaqaatinik tamanut atuuttunik taarsiisuupput.*

*Aqquatinik qimaaffissiaqarnermik periaaseq aamma ininut, soorlu nipiliorfiunertik imaluunniit mingunnartulerifiunertik pissutigalugu avissaartitaasunut atuuppoq, naak init taakku initut ikuallattoornissamut isumannaallisaaviusutut immikkoortutut suliaanngikkaluartut.*

*Aniffissatut naatsorsuunneqartarpoq matu silami nunap killinganiittoq matulu inimut ikuallattoornissamut isumannaallisaaviusumut allamut, tassanngaaniillu silami nunap killingani matumut aqquattissalik.*

Imm. 2. Immikkoortortaq ikuallattoornissamut isumannaallisaaviusooq 2.000 m<sup>2</sup>-it sinnerlugit initussusilik silami nunamut atasunik minnerpaamik ataatsimik matoqassaaq. Qatserinissaaq eqqarsaatigalugu amerlanerusunik matuliinissaaq kommunalbestyrelsip piumasaqaatigisinaavaa.

### 5.17.3 Atortulersuutit ikkussukkat

Imm. 1. Suliffissuarni illunilu toqqorsivinni katillugit 1.000 m<sup>2</sup>-init initunerusuni sullulinnik imermik imalinnik ikkusimasooqassaaq Illuni nioqqutissiorfinniillunilu nioqqutissaasivinni 1.000 m<sup>2</sup>-nit initunerusuni slanginik imermik imalinnik ikkusimasooqassaaq.

*(5.17.3, imm. 2) Kap. 5.7.2, imm. 2-mi aalajangersakkat malillugit ikuallattoqarnerani silaannarissarfeqarpat, immikkoortumi matumani aalajangersakkat malillugit ikuallattoqarnerani silaannarissarfiliinissaaq pisariaqanngilaq.*

Imm. 2. Inini ikuallattoornissamut isumannaallisaaviusuni immikkoortortanilu ikuallattoornissamut isumannaallisaaviusuni 1.000 m<sup>2</sup>-it sinnerlugit angissusilinni ikuallattoqarnerani silaannarissarfiliisoqassaaq, initussusiisa minnerpaamik 3 %-iatut angissusilimmik ammanilimmik.

## 5.18 Biiliinut inissiisarfeqarfiit

### 5.18.1 Init immikkoortortallu ikuallattoornissamut isumannaallisaaviusut

Imm. 1. Biiliinut inissiisarfeqarfiit immikkoortortatut ikuallattoornissamut isumannaallisaaviusutut suliaassapput, ininut allanut, taakkununga ilaallutik elevatorit aqquataa (elevatorskakt), BS-dør 60-imik avissaaruteqassalluni. Biilinilli inissiisarfeqarfik serpartaatinik tissaluttunik namminneerlutik aallartittartunik atortulik, immikkoortortamut

*(5.18.1, imm. 1) Kap. 5.18-mi malittarisassat biiliinut inissiisarfeqarfinnik, biiliinut inissiiviusartussanik illumi illulluunniit ilaani 100 m<sup>2</sup>-it sinnerlugit angissusilimmik sananissamut atuupput.*

*Malittarisassat taakku saniatigut kap.*

allanut, serpartaatinik tissaluttunik namminneerlutik aallartittartunik atortulimmut BD-dør 60-imik imaluunniit F-dør 60-imik avissaaruteqarsinnaavoq.

*5.3 - 5.7-imi piunasaqaatit tamanut atuuttut aamma atuutissapput, piunasaqaatinillu taakkuninnga qasukkaanerit sukannernerulersitsinerillu kap. 5.18-imi aalajangersakkani takuneqarsinnaapput.*

*Biilnut inissiisarfeqarfiit lastbiilnut, bussinut assigisaannullu inuussutisarsiornermi atorpeqartunut dieselimik ingerlatilinnut inissiivissat kap. 5.17-imi aalajangersakkat malillugit sananeqassapput.*

*Ininut allanut matumik BS-dør 60-imik atuinissamik piunasaqaat kap. 5.4.3-mi aalajangersakkamut naleqqiullugu sukannernerulersitsineruvoq, biilnut inissiisarfeqarfiup serpartaatinik tissaluttunik atortuligaasimanera apeqqutaatinneqarani. Matut BD-dør 60-it imaluunniit F-dør 60-it taamaallaat immikkoortortat marluk serpartaatinik tissaluttunik atortullit akornanni atorpeqassapput.*

Imm. 2. Biilnut inissiisarfeqarfik 600 m<sup>2</sup>-it sinnerlugit angissusilik serpartaatinik tissaluttunik namminneerlutik aallartittartunik atortoqassaaq.

Imm. 3. Biilnut inissiisarfeqarfik quleriaanik initaqanngitsoq, nunamit appasinnerusumik qaffasinnerusumilluunniit inissisimasumik natilik 2.000 m<sup>2</sup> sinnerlugit angissuseqaruni serpartaatinik tissaluttunik namminneerlutik aallartittartunik aatsaat atortulernerqassaaq.

Imm. 4. Serpartaatinik tissaluttunik atortuliinissaq pingitsoorneqarsinnaavoq, minnerpaamik pineqartup angissusiata 5 %-anik ammanilimmik silaannarissarfeqarpat. Ammarnit assigiimmik agguataarlugit inissinneqassapput matuneqarsinnaasussaanatillu. Biilnut inissiisarfeqarfiup iluani suatungaaniikkaluaraanniluunniit amanermut qaninnerpaamut makittaarissumik unga-sissuseq 12 m-init tannerussanngilaq.

Imm. 5. Immikkoortortamut ikuallattoornissamut isumannaallisaaviumut allanut, majuartarfinnut elevatorinullu matut eqqaanni kiisalu ungalut, iikkat silarliit majuarissallu sinaanni portunersat killingini imerpalasunik (soorlu benziinamik) ininut allanut ininullu appasinnerusumiittunut kuuttoqarsinnaajunnaarlugu aaqqiisoqassaaq.

### 5.18.2 Aqquiti qimaaffissiat

Imm. 1. Biilnut inissiisarfefarfik 600 m<sup>2</sup> sinnerlugit angissusillit minnerpaamik aqquutinik qimaaffissanik marlunnik, imminnut atasuunatik silammut atasunik biilnnullu inissiisarfefarfiup isuini akileriillutik inissisimasunik peqassaaq.

*(5.18.2, imm. 1 aamma 2) Aqquiti qimaaffissiat pillugit malittarisassat kap. 5.5.2, imm. 1 - 3-mi piumasaqaatinut tamanut atuuttunut taartaapput. Biilnut aqqutissiaq majuarisat biilnut inissiisarfefarfimmiit aqqutitut qimaaffissiatut akuerineqarsinnaavoq.*

Imm. 2. Inip ikuallattoornissamut ataatsimut isumannaallisaaviusup iluani sumiikkaluaraanniluunniit anisarisamut qaninnerpaamut ungasissuseq 25 m-init ungasinnerussanngilaq. Aqquutinik qimaaffissaqarnissaaq qatserinissarlu eqqarsaatigalugit amerlanerusunik anisariaqarnissaaq kommunalbestyrelsip piumasaqaatigisinnaavaa.

### 5.18.3 Atortulersuutit ikkussukkat

Imm. 1. Biilnut inissiisarfefarfimmi 600 m<sup>2</sup>-it sinnerlugit angissusilimmi, ullup qaamanerani anguneqarneq ajortumi sarfaaruttoornermi qaammaqquutinik anisarissat eqqaanni ikumasunik allagartalinneq, pisariaqarneralu naapertorlugu allagartanik innersuussissutinik ilaqartineqartunik ikkusimasooqassaaq. Biilnut inissiisarfefarfiit 2.000 m<sup>2</sup>-init anneruppata uivertoqarnerani qaammaqquteqarnissaaq kommunalbestyrelsip aamma piumasaqaatigisinnaavaa.

Imm. 2. Biilnut inissiisarfefarfimmi 600 m<sup>2</sup>-it sinnerlugit annertussusilimmi sullulinnik imermik imalinnik ikkusimasooqassaaq.

### 5.18.4 Silaannarissarfiit

Imm. 1. Biilnut inissiisarfefarfiit namminerisaminnik silaannarissarfefarfiit, aalanik ikuallajasunik miluaallutik paaasinnaasunik. Silaannarissarfiit angissusisaat/ sakkortussusisaat naatsorsorneqassaaq, kullittemik ulorianaateqarsinnaasutut annertussusilimmik aamma peersinnaasunngorlugit.

*(5.18.4, imm. 1) Silaannarissarfiit kap. 8.3-mi aalajangersakkat malillugit sananeqassapput.*

*Biilnut inissiisarfefarfimmi 1.000 m<sup>2</sup> tikillugit annertussusilinni, nunamiit at-sinnerusumi qutsinnerusumiluunniit natilinni piumasaqaat naammassineqartutut isigineqassaaq, biilnut inissiisarfefarfiup natip killingani akileriinnik silammut ammanertigut silaannarissarfefarfiit. Ammanerit angissusiat katillugit minnerpaamik natip angissusiata 0,25 %-ianik angissuseqartariaqarput. Aamma biilnut inissiisarfefarfimmi allani piumasaqaat naammassineqarsimasutut isigineqarsinnaavoq, kap. 5.18.1, imm. 4-mi nalunaarneqartutut ammanerit silaannarissarfefarfiit. Biilnut inissiisarfefarfimmi silammut ammanertigut silaannarissarneqarsinnaanngitsut.*

*ni silaannarissaatit maskiinanik ingerlatillit atorpeqassapput. Itersat iluarsaasarfiit immikkut silaannarissarfeqartinneqartariaqarput.*

Imm. 2. Immikkoortortami ikuallattoornissamut isumannaallisaaviumi allami silaannarissarfiit aqcutigalugit ikuallannerup putsullu siaruaassinnaanerat isumannaallisaavigineqarsimappat silaannaq atoreersoq biilnut inis-sisarfimmi kiassaatineqarsinnaavoq.

*(5.18.4, imm. 2) DS 428 "Norm for brandtekniske foranstaltninger ved ventilationsanlæg" takoqquneqarpoq.*

## **5.19 Illut uumasunik kinguaassiortitsiviit ingerlatsiviillu**

### **5.19.1 Tamanut atuuttut**

Imm. 1. Nunaateqarnerup iluani illut uumasunik kinguaassiortitsiviit ingerlatsiviillu, naasunik naatitsivinni illut alliaortitsiviit (væksthuse) pinnagit, 5.19-mi aalajangersakkat kisiisa tunngavigalugit sananeqassapput, kiisalu kapitali 5.3, 5.4 kiisalu 5.7.3 aamma 5.7.5-mi piumasagaatit naammassineqarsimassallutik. Illoqarfiup iluani illut uumasunik kinguaassiortitsiviit ingerlatsiviillu sananeqarnerini ungasissusissatut piumasagaatigineqartut, pi-suni tamani kommunalbestyrelsimit aalajangersarneqartatut malinneqassapput.

### **5.19.2 Init immikkoortortallu ikuallattoornissamut isumannaallisaaviumut il. il.**

Imm. 1. Illut uumasunik kinguaassiortitsiviit ingerlatsiviillu 600 m<sup>2</sup>-inik angissusillit annerusullu aggornilersugaassapput, immikkoortut ikuallassinnaassusiisa ikuallassinaanermulluunniit ulorianaataasa assigiinngissutaat malillugit initut ikuallattoornissamut isumannaallisaviumutut aggugaassallutik. Sananeqartut angissusii 1.000 m<sup>2</sup>-kaarlugit immikkoortortatut ikuallattoornissamut isumannaallisaaviumutut sananeqassapput.

Imm. 2. Init, traktorinut nunalerinermiluunniit atortunut motorilinnut allanut inissiiviusartut uumasuusivinnit ininillu ikuallajasunik toqqorsivinnit immikkoortillugit, illut ilui sananeqaatit ammaneqanngitsut, BD-bygningsdel 60-itut pitsaassusillit minnerpaamik qalliutissat klasse 1-it atorlugit qallerneqassapput.

Imm. 3. Init ikumatitsivillit immikkoortortatut ikuallattoornissamut isumannaallisaaviumutut immikkoortillugit sananeqassapput.

Imm. 4. Illuni nersutaasivinni qaliat initaannut atornerqarsinnaasunut avissaarutit minnerpaamik BD-bygningsdel 30-t atorlugit sananeqaateqassapput.

Imm. 5. Illut nersutaasiviit iluini iikkat qilaallu qalliutaat minnerpaamik qalliutissat klasse 2-it atorlugit sananeqassapput.

### 5.19.3 Aqqutit qimaaffissiat

Imm. 1. Inini nersutaasivinni aniffissat ima aaqjissugaassapput, ikuallattoqalissagaluarpat uumasut sukka-suumik ajornaatsumillu silamut isumannaatsumut annineqarsinnaassallutik.

*(5.19.3, imm. 1) Imm. 1-imi piusaqaat naammassineqarsimasutut isigineqassaaq, inip isuini taakkuluunniit eqqaanni akileriinnik imminnut ata-suunnngitsunik marlunnik aniffissaqarpat, inillu suatungaaniikkaluaanni-luunniit aniffissap qaninnerpaap tungaanut ungasissuseq annerpaamik 25 m-iuppat. Silammut aniffissatut naatsorsuunneqartarpoq matu silammut imaluunniit inimut ikuallattoor-nissamat isumannaallisaaviumut al-lamat matu aniffissiaq. Kaajaluisamat matoqqasumut aniffissaq silammut a-niffissatut naatsorsuunneqarneq ajor-poq.*

Imm. 2. Nersutaasivinni 600 m<sup>2</sup> sinnerlugit angissusilinni natermut siaruartigassanik ikuallajasunik sapaatip akunnera sinnerlugu atugassanut naammattunik ilisaqartoqarsimappat, nersutaasiviup iluani suatungaaniikkalua-raanniluunniit silammut aniffissamat qaninnerpaamat ungasissuseq annerpaamik 25 m-iussaaq.

### 5.19.4 Atortulersuutit ikkussukkat

Imm. 1. Init ikumatitsiveqartut inillu allat kap. 5.19.2, imm. 2 malillugu sanaajusut tamarmik immikkut qajusaasanik qatserummik 12 kg-mik peqartinneqassapput. Illuni allani aamma qatserutissanik tigummaannartakkanik tissaluttaatilinnik imermik 10-literinik imalinnik marlunnik, qattanillu 10-literinik imalinnik marlunnik tikikku-minartumut qerisananngitsumut ilisisoqassaaq.



## Kapitali 6. Ilup iluata silaannaa

### 6.1 Tamanut atuuttut

Imm. 1. Illut sananeqassapput, inini inuit sivilunerusumik isersimaffigisartagaanni, illut atorineqarnissaannut siunertaqarfiusuni, peqqissutsikkut isumannaallisainikkullu naammaginatsumik illup ilua silaannaqartinneqassalluni.

(6.1, imm. 1) Illup iluani peqqinnisamat pissutsit naammaginatsumissaannut aamma ilorrisimaarnissaq inuummarinnissarluk ilaapput.

Illup iluata silaannaata illumut tunngasortaani kissassutsimut tunngasut (6.2), silaannaap pitsaassusaa (6.3), nipinut tunngasut (6.4) kiisalu qaamanermut tunngasut (6.5) ilaattinneqarput. "SBI-anvisning 196, Indeklimahåndbogen" innersuussutigineqarpoq.

Illup iluata silaannaata kiassusaanut tunngatillugu, illuliassamik pilersaarusiornermi aammalu atorussanik, igalaat sumiiffissaannik, nillusaanisamat periarfissanik, sammivianik aammalu seqinermut assiaqutsiusassanik toqqaanermi naammaginatsumik kiassuseqartitsinissaq qulakkeerneqassaaq. Silaannaap pitsaassusaa siullermik pingaarnertullu illup iluani silaannarissaaneq mingutsitsinerlu aallaavigalugit aalajangersarneqartarpoq, ilanngullugu atuisut pissusilersornerat pissutigalugu isugutatsitsisarneq. Illuliormermut atorussat mingutsitsinnginnerpaajusut tamatigut atorineqartariaqarput.

Illup iluata nipinut tunngatillugu, illup sananeqaataasa qajannaassusai annertussusaalu, init sanilerit akornanni aammalu avataaniit nipi-liortunut tunngatillugu naammattumik nipinik pitaruminaallisarneqarsimasunngorlugit naatsorsorneqassapput. Kiisalu inini ataasiakkaani nipinut tunngasut naammaginatsumissaannut, inimi qalliutinut atorussat pisariaqartunik nipinik iluarsinissap qulakkeernissaanut nipinik naammattumik sakkukillisisussat atorineqassapput.

Qaammanermut tunngatillugu sila-taaniittut eqqarsaatigalugit igalaat angissusaat, inini pissutsit aammalu qaa-visa piginnaasaat imminnut naleqqutuutinneqartariaqarput. Peqatigisaanik tunngavissat allat eqqortumik avatangiisinut isikkiveqartitsisussat naammaginatsumissaat pingaaruteqarpoq, tamatumani

*suliassat inimi suliarineqartussat malillugit qaamanerup naleqquttuutissinnaanissaa pisariaqarluni.*

## 6.2 Illup iluata silaannaata kiassusaa

Imm. 1. Illut sananeqassapput inini inuit sivisuneru-sumik isersimaffissaanni, inini inuit suliassaat eqqar-saatigalugit peqqissutsikkut naammaginaruutitsisinaalerluni, illut atorneqarnissaat siunertaasoq eqqar-saatigineqassalluni.

*(6.2, imm. 1) Illup iluata silaannaata kiassusaa silaannaap aamma qallitit kissassusaannit aammalu silaannaap suernerata sukkassusaanit aam-malu aalarulussusaanit aalajangerneqartarpoq, silaannaap isugutannera apequtaannginnerulluni aammalu inuit isersimanerannut atisaannullu ataqatigiisillugu kiannerata iluarnera malunnarsinnaalluni. Illup iluata kiassusissaata aqunneqarnissaanut piunasaqaatit, aamma nalunaarsuisarnermi, aalajangersaarnermi nakkutilliinermilu periaatsit uani "DS 474, Norm for specifikation af termisk indeklima" allasimapput.*

*Tamatuma saniatigut "DS/EN ISO 7730 Ergonomi inden for termisk miljø – Analytisk bestemmelse og fortolkning af termisk komfort ved beregning af PMV -og PPD-indeks og lokale termisk komfortkriterier" innersuussutigineqarpoq.*

## 6.3 Silaannaap pitsaassusia

### 6.3.1 Silaannarissaaneq

#### 6.3.1.1 Tamanut atuuttoq

Imm. 1. Illut silaannarissarfeqassapput. Silaannarisarfiit piffissami atorneqarfissaanni minnerpaamik siunertaasumik atorsinnaasunngorlugit sananissaat pilersaarusiorneqassapput, suliarineqassapput, ingerlanneqassapput aserfallatsaaliorneqassallutillu.

*(6.3.1.1, imm. 1) Silaannarissaaneq ingerlanneqarsinnaavoq maskiinanik atortoqarnani, maskiinanik ikiorsigaasumik, imaluunniit maskiinaannarnik atortoqarluni.*

*"Silaannarissaanermi periaatsit" maskiinanamik atortoqarnani, maskiinanik ikiorsiutinik atortoqarlunilu silaannarissaanermut tunngasuupput. "Silaannarissaanermi periaatsit" taamaallaat maskiinanamik atortoqarluni silaannarissaanermut tunngassuteqarput, ilanngullugu akuleriisitsilluni silaannarissaanerup ilaa maskiinanik atortoqarluni pisartooq. Silaannarissaanermi periaatsit kap. 8.3 naapertorlugu suliarineqassapput.*

*Silaannarissaaneq pillugu aalajangersakkani taamaallaat nalinginaasumik silaannarissaanissamut pisariaqartitsinermut tunngassute-*

Imm. 2. Silaannarmik silamiit eqqussineq silamut toqqaannartumik ammanertigut imaluunniit silaannarissarfisigut ilummut supoorisutigut pissaaq.

qarput. Assersuutigalugu inini sullivinni imaluunniit inimi inissiamiittumi inuussutissarsiorfiusumi, annertunerusumik silaannarissanissaq pisariaqartinneqarsinnaavoq. Taamaattoqarpat sullivinni avatangiisinut inatsisit naapertorlugit annertunerusumik silaannarissanissaq piumasaqaatigineqassaaq.

Aalajangersakkat peqqissutsip eqqarsaatigineqarnissaanut tunngassuteqartut, soorlu assersuutigalugu silaannarissanermut aalajangersakkat, illup piffissaq atorineqarfissaa tamaat naammassineqarsimassapput.

Illut najugaqarfiit nalinginnaasumik ulloq unnuarlu tamaat atorineqartartu tut isigineqartarput.

"DS 447, Ventilation i bygninger – Mechaniske, naturlige og hybride ventilationssystemer", "DS/EN ISO 7730, Ergonomi inden for termisk miljø – Analytisk bestemmelse og fortolkning af termisk komfort ved beregning af PMV-og PPD-indekser og lokale termisk komfortkriterier" aamma "AT-vejledning A.1.2 Indeklima" innersuussutigineqarput.

(6.3.1.1, imm. 2) Silaannarissarfiit silamut toqqaannartumik ammanartut assersuutigalugu tassaasinaapput silamut atasumik ammartullit imaluunniit igalaat ammarneqarsinnaasut. Ammanerinut pingaarnertut siunertaavoq nakkutigineqartumik inini silamiit silaannarissanissaqartarnissaanik qulakkeerinissaq.

Ammaneri pisariaqarnera naapertorlugu silaannarmik isertumik saliisinaasariaqarpoq, silaannarlu isertineqartoq sapinngisamik mingutsuutinneqartariaqarpoq.

Silaannarissarfiit silamut toqqaannartumik ammaneri atuisut siunertaa mallillugu ammanerinik atuisartussanngorlugit ilusilerneqartariaqarpoq atorsinnaasariaqarlunilu, taamaalillunilu silaannaap silameersup anner-tussusaata agguarneqarneratalu naleqqussarnissaanut periarfissat eqqortumik atorineqarsinnaassallutik. Silaannarissarfiup silamut toqqaannartumik ammanera taamaattumik.

Silaannarissarfiit ammaneranni nipi-killisaasiinissamut piumasaqaateqarsinnaavoq, takuuk 6.4.2, imm. 1.

Imm. 3. Ininut inuit sivilunerusumik isersimaffigisarta-gaannut silaannarmik eqqussinermi, kissassarnerata nalaani isersimaartarfimmi suernissaa pinngitsoortin-neqassaaq.

(6.3.1.1, imm. 3) Sueq pinngitsoorniarlugu isersimaffigisami issiaannarluni suliaqarfiusumi silaannaap sukkassusia 0,15 m/s-iniit sukkanerussanngilaq. Suernerata killissaanut inini sulerisarnerit, silaannaap kissassusaa aammalu silaannaap aalarulunnera apeqqutaassapput. Isersimaartarfik tassaavoq sumiiffik inuit sivilunerusumik isersimaarfigisartagassaattut naatsorsuunneqartoq.

Silamut silaannarissarfiit radiatorit qulaannut inissinneqarpata pitsaanerpaassaaq. Tamatumani silaannaap kissartup qummukartup silaannallu silaminggaaneersup imminnut akullittarnerat, suernissaraluamik pinngitsoortitsisoq anguneqarsinnaammat.

Imm. 4. Inimiit inimut allamut silaannaap isaatinnerani, inimit silaannaata mingutsinneqarnerusumiit inimut mingutsinneqannginnerusumut pissanngilaq.

(6.3.1.1, imm. 4) Inissiani init silaannaat mingutsinneqartut tassaasartut igaffiit, uffarfiit, perusuersartarfiit igalerlu. Illuni inuussutissarsiorfiusuni silaannaq inini teknikkikkut suliaqarfiusuni mingutsitsiviusartumi silaannaq atoqqitaasariaqanngilaq.

Imm. 5. Silaannarissarfiit aamma silammut toqqaanartumik silaannarissarfiit ammaneri ininut silaannarissarneqartunut mingutsitsissutaasinnaasunik, soorlu tappiorarnartunik (mikroorganism), inip silaannartaa-nik peqqinnissaaq eqqarsaatigalugu naammaginarunnaarsitsisinnaasunik eqqussisinnaajunnaarsillugit ilusilerneqassapput ikkussorneqasallutillu.

### 6.3.1.2 Illut najugaqarfiit

Imm. 1. Inini najugarineqartuni tamani taamatuttaarlu inissiami tamarmiusumi inini quleriinniittumi kiassa-gaasumi m<sup>2</sup>-imut 0,3 l/s-inik silamiit silaannaler-suiffeqassaaq. Igaffimmi, perusuersartarfimmi igaler-milu assigisaanniluunniit milluaasumik silaannarissarfe-qassaaq; igaffimmi kissarsuutip qulaani aalamik mil-luaatip saniani.

(6.3.1.2, imm. 1) Aalamut milluaat iluarsineqarsinnaasumik, innaallagis-samik ingerlatilimmik milluaasoq-ssaaq aammalu silamut aniatitsis-salluni aammalu nerisassiornermit silaannarmi mingutsitsinerit millutsin-nissaannut sunniuteqarluartuussallu-ni.

Imm. 2. Ilaqutariinnut ataatsinut illut maskiinanik ator-toqarnani atortoqarluniluunniit silaannarissarneqar-sinnaapput. Ilaqutariinnut ataatsinut illunut maskiinanik atortoqarluni silaannarissaavilinnut imm. 3 atuuppoq.

(6.3.1.2, imm. 2) Ilaqutariinnut ataatsinut illut tassaapput illut ataasiinnar-mik inissiartaqartut, ilanngullugit illut affarleriit, illut uiguleriit, illut ataatsi-moortut, illut uigulukuttut assigisaallu, inissiat sanimoortumik akunnequtser-lugit sanaajunngitsut.

**Ilaqutariinnut ataatsinut illut maskiinanik atortoqarani silaannarissagaasut**

Maskiinanik atortoqarani silaannaris-saanermi ikkani silarlarni silaannaris-sarfikkoortumik silaannaq isaatinne-qartarpoq aammalu igaffimmiit uffarfimmillu/perusersartarfimmiillu illup qaavanut silammut ammasut aqqu-tigalugit qummukartinnerisigut aniatin-neqartarlutik.

**Init najugarineqartut**

Silameersumik silaannarissaaneq:

Igalaaq ammarneqarsinnaasoq, am-martartoq matuluunniit silarleq, kiisalu silaannarissaatit innaallagissamik ingerlatillit atorneqarpata silaan-narissarfik silammut ammanilik am-martartoq ataaseq amerlaneru-sulluunniit, ammanerat ataatsimut minnerpaamik natip angissusianut 25 m<sup>2</sup>-imut 60 cm<sup>2</sup>-inik annertussusillit, Silamut ammanera silaannarissaa-nermut teknikkikkut naatsorsuineq aallaavigalugu aalajangerneqarsin-naavoq.

**Igaffiit**

Silameersumik silaannarissaaneq:

Iserfissat aammalu igalaat ammarne-qarsinnaasut, ammartartut imaluunniit matut silarliit tungaannut minnerpa-amik 100 cm<sup>2</sup>-inik ammaneqartut.

Illup iluani silaannaap aniatinnissaa:

Silaannarissarfik minnerpaamik tuki-mut 200 cm<sup>2</sup>-inik annertussuseqartoq.

**Uffarfik perusersartarfillu, perusu-ersartarfik immikkoortoq, igaleq**

Silaannarissaaneq:

Iserfissap tungaanut minnerpaamik 100 cm<sup>2</sup>-inik ammaneqartoq. Tama-tuma saniatigut – ini iikkap silarliup tu-ngaanut sammippat – igalaaq ammarneqarsinnaasoq, ammartartoq imaluunniit matu silarleq.

Illup iluani silaannaap aniatinnissaa:

Silaannarissarfik minnerpaamik tuki-mut 200 cm<sup>2</sup>-inik annertussuseqartoq.

**Naqqup ataani ini**

Silameersumik silaannarissarfik ataa-seq arlallilluunniit aqqu-tigalugit sila-meersumik silaannarissaaneq.

Silaannarissarfimmik minnerpaamik tukimut 200 cm<sup>2</sup>-inik annertussuse-qartumik minnerpaamik naqqup ataa-ni inimit ataatsimit illup iluata silaan-naa aniatinneqassaaq.

Imm. 3. Illuni najugaqarfiusussani allani, ilaqtariinnut ataatsinut illuunngitsuni maskiinanik atortoqarani si-laannarissarfeqartuni, najugaqarfimmi silaannaap taar-

serarnera inini najugaqarfiusuni ilummut supoortumik silaannarissarfeqartinneqassasoq aammalu uffartarfimmi, perusersartarfimmi, igaffimmi igalermilu silammut milluaasoqassasoq, imm. 1-imi atuinissamik piumasaaqatip saniatigut piumasaaqaataavoq. Aasaanerani ilummut supoortoq igalaakkut, silamut silaannarissarfisigut assigisaatigullu silamiit silaannarmik isaatitsinermik taarserneqarsinnaavoq.

Imm. 4. Illuni najugaqarfiusussani allani, ilaqtariinnut ataatsinut illuunngitsuni maskiinanik atortoqarani silaannarissarfeqartuni, silaannaap taarsertarnera  $m^2$ -imut 0,3 l/s-imit appasinnerulissanngippat, pisariaqar-titsineq malillugu aqunneqartumik silaannarissaaveqartinneqarsinnaavoq .

Imm. 5. Tamatuma saniatigut igaffimmi, uffarfimmi, perusersartarfimmi, igalermi ininilu assigisaanni silaannaap taarserarnera minnerpaamik makkununga annertusitineqarsinnaassaaq: Igaffimmi 20 l/s-nik silaannaq ingerlaarsinnaanngorlugu milluaasinnaassaaq aammalu uffarfimmit perusersartarfimmiillu minnerpaamik 15 l/s-inik milluaasinnaassalluni. Perusersartarfimmi, igalermi aamma naqqup ataani inini imikkoortuni 10 l/s-inik milluaasinnaassaaq.

Imm. 6. Ininut imm. 1-4 taaneqanngitsuni silaannarissarfiit angissusissaasa naatsorsornerat inip angissusia sumullu atorineqarnera tunngavigalugit kommunalbestyrelsimit akuerineqassaaq.

### 6.3.1.3 Illut najugaqarfittut atorineqanngitsut

Imm. 1. Ulluunerani paaqqinnittarfinni init isersimaartarfiit silaannarissarfeqarfinnik, ilummut supoortunik silamullu milluaasunik atortulinnik silaannarissarneqassap-put.

6.3.1.2, imm. 4) *Pisariaqartitsineq malillugu aqutsineq inissiami nalinginnaasumik isugutammut tunngasut malillugit aqutsiviusassaaq. Pisariaqartitsinerup aqunneqarnera aamma assersuutigalugu aalamut milluaatip nammineq aallartittarneranik ilaqartinneqarsinnaavoq.*

(6.3.1.2, imm. 5) *Inissiami 65  $m^2$ -isut angissusilimmi ataatsimik igaffeqartumi aamma ataatsimik uffarfeqartumi/perusersartarfeqartumi silaannarissarfik taamaalilluni  $m^2$ -imut 0,54 l/s-inut annertusitinneqarsinnaassaaq, tassalu imm.1-imi nalinginnaasumik silaannaap taarserartarneranit  $m^2$ -imut 0,3 l/s-inik annertunerussalluni.*

*Inissiami 110  $m^2$ -isut angissusilimmi ataatsimik igaffeqartumi aamma ataatsimik uffarfeqartumi/perusersartarfeqartumi silaannarissarfik  $m^2$ -imut 0,45 l/s-nik silaannarissarnera tamarmiisoq annertusitinneqarsinnaassaaq.*

*Igaffimmut, uffarfimmut, perusersartarfimmut immaqalu igalermut silaannarmik silamiit isertitsineq:*

*Inip iserfissap tungaanut ammanera minnerpaamik 100  $cm^2$ . Tamatuma saniatigut – ini ikkap silarliup tungaanut sammippat – igalaaq, ammartartog imaluunniit matu silarleq ammarsinnaasoq.*

(6.3.1.2, imm. 6) *Tamanna assersuutigalugu errorsisarfinnut panersiivinnullu, saunamit, eqqagassaasivinnut elevatorinullu imaluunniit biilnut inisiisarfeqarfinnut atuuppoq.*

(6.3.1.3, imm. 1) *Aalajangersakkami ilaatinneqartut assersuutigalugu tassaapput meeqqanut paaqqinniffiit soorlu meeraaqqeriviit, meeqqeriviit, atuartut sunngiffimmi ornittagaat, fri-*

Silamiit silaannarmik illumut supoortitsineq aamma silammut milluaatitsineq meeqqamut ataatsimut minnerpaamik 3 l/s-nik annertussuseqassaaq aammalu inersimasumut ataatsimut minnerpaamik 5 l/s-inik annertussuseqassalluni, kiisalu inini quleriinni tamaginni immikkut m<sup>2</sup>-imut 0,35 l/s-nik annertussuseqassalluni. Peqatigisaa-nik illup iluata silaannaata CO<sub>2</sub>-mik akoqarnerata pif-fissami sivirusumi 0,1 pct. CO<sub>2</sub> sinnersimannginnissaa qulakkeerneqassaaq. Silaannarissarfeqarfiit pisariqartitsineq malillugu aqunneqarsinnaasunik silaannarissarfeqartut atornerqarpata, pisariaqartitsineq annikillisimappat, silaannaap annertussusissai allassimasut saneqqunneqarsinnaapput. Taamaattoq atuinerup nalaani silaannarissaaneq inini quleriinni tamaginni m<sup>2</sup>-mut 0,35 l/s-init annikinnerussangilaq.

Imm. 2. Meeqqat atuariini init atuartitsiviusartut assigisaallu silaannarissarfeqarfinnik, illumut supoortunik silammullu milluaasunik atortulinnik silaannarissarneqassapput.

Inini nalinginnaasumik atuartitsiviusartuni silamiit silaannarmik illumut supoortitsineq aamma silammut milluaatitsineq inummut ataatsimut minnerpaamik 5 l/s-nik, kiisalu inini quleriinni tamaginni immikkut m<sup>2</sup>-imut 0,35 l/s-inik annertussuseqassaaq.

Peqatigisaanik illup iluata silaannaata CO<sub>2</sub>-mik akoqarnerata piffissami sivirusumi 0,1 pct. CO<sub>2</sub> sinnersimannginnissaa qulakkeerneqassaaq. Silaannarissarfeqarfiit

*tidshjemmit, ulluunerani katerisimaartarfiit aamma paaqqinniffiit allat assignusumik siunertaqartut. Silaannarissaanermi illup iluata silaannarinnissaa peqqinnartumillu silaannaqarnissaa qulakkeerneqassaaq.*

*Inini isersimaartarfinni silaannarissaanerup annertussusissaa, illup iluata silaannaata CO<sub>2</sub>-mik akoqarnerata piffissami sivirusumerusumi 0,1 pct. CO<sub>2</sub> qaangerlugu annertussuseqannginnissaata qulakkeernissaanut, immi-nermini naammattanngilaq. Taamaattumik silaannarissarfeqarfiit atornerqarnerat apeqqutaalluni allanngorartinneqarsinnaasunngorlugit aaqqissuunneqartariaqarput, taamaallilluni silaannaap taarserarnera inini atornerqarnerpaasuni aammalu inini minnerusuni pisariaqartitsiviuunnginnerusuni annertunerussalluni.*

*Illumut silaannarissaanerup annertussusissaa, illuliornermi atortut mingutsitsinnginnerusut atornerqarnerat tunngavigalugu nassuiarneqarput. Illuliornermi atortut mingutsitsinnginnerusut paasineqassaaq tassaasut illuliornermi atortut "Dansk Indeklima Mærkning"-imi pineqartunut ilaasut kiisalu atortut aaqqissuussineq malillugu nalunaaqutserneqarnissamut piunasaqaatinik naammassinnittut. Aalaja-ngersagaq kap. 3.4.2, imm. 2-mut ataqatigiissillugu isigineqassaaq. Illup iluani naqqup annertussusaa tassaavoq inini quleriinni annertussusiliusaaq.*

*Illumut suppoortitsilluni aammalu silammut milluaasulimmik silaannarissarfeqarfiliinermi kiammik atueqqinnissamut piunasaqaatinut tunngatillugu kap. 8.3, imm. 6 innersuussutigineqarpoq.7.2, imm. 3.*

*(6.3.1.3, imm. 2) Inini atuartitsivinni nalinginnaasuni silaannarissaanerup annertussusissaa, illup iluata silaannaata CO<sub>2</sub>-mik akoqarnerata piffissami sivirusumerusumi 0,1 pct. CO<sub>2</sub> qaangerlugu annertussuseqannginnissaata qulakkeernissaanut, immi-nermini naammattanngilaq. Taamaattumik silaannarissarfeqarfiit atornerqarnerat apeqqutaalluni allanngorartinneqarsinnaasunngorlugit aaqqissuunneqartariaqarput, tamaallilluni silaannaap taarserarnera inini atornerqarnerpaasuni aammalu inini*

pisariqartitsineq malillugu aqunneqarsinnaasunik silaannarissarfeqartut atorneqarpata, pisariqartitsineq annikillimappat, silaannaap annertussusissai allassimasut saneqqunneqarsinnaapput. Taamaattoq atuinerup nalaani silaannarissaaneq inini quleriinni tamaginni  $m^2$ -mut 0,35 l/s-init annikinnerussanngilaq.

Illuliornermi teknikkikkut suliniuteqarnerit immikkut ittut atorneqarneranni, assersuutigalugu inummut ataatsimut inimi annertussusiliussat annertunerusut, silaannarissaanissamut periarfissanik amerlanerusunik atuineq, ilanngullugu tukimut silaannarissaanissamut periarfissat, illup iluata silaannaa peqqissutsikkut naammaginaruutinneqarsinnaappat, innaallagiatortumik silaannarissaanissaq pillugu piumasaqaat saneqqunneqarsinnaavoq.

Imm. 3. Inini imm. 1-imi aamma 2-mi taaneqanngitsuni silaannarissarfiit angissusissaasa naatsorsornerat inip angissusia sumullu atorneqarnera tunngavigalugit komunalbestyrelsimit akuerineqassaaq.

*minnerusuni pisariaqartitsiviunnginnerusuni annertunerussalluni.*

*Illumut silaannarissaanerup annertussusissaa, illuliornermi atortut mingutsitsinnginnerusut atorneqarnerat tunngavigalugu nassuiarneqarput. Illuliornermi atortut mingutsitsinnginnerusut paasineqassaaq tassaasut illuliornermi atortut "Dansk Indeklima Mærk-ning"-imi pineqartunut ilaasut kiisalu atortut aaqqissuussineq malillugu nalunaaqutserneqarnissamut piumasaqaatinik naammassinnittut. Aalajangersagaq kap. 3.4.2, imm. 2-mut ataqatigiissillugu isigineqassaaq. Illup iluani naqqup annertussusaa tassaavoq inini quleriinni annertussusiliusaaq.*

*Ilummut suppoortitsilluni aammalu silammut milluaasulimmik silaannarissarfeqarfiliinermi kiammik atueqqinnissamut piumasaqaatinut tunngatilugu kap. 8.3, imm. 6 innersuussutigineqarpoq.*

*(6.3.1.3, imm. 3) Eqqumaffieqquneqassaaq silaannarissarfiit silammut ammanillit atorneqarnerat ilaannikkut naammattarmat, allatigulli akuleriissitamik imaluunniit innaallagissamik ingerlatilinnik silaannarissarfeqarnissaq illup iluata silaannaata naammaginarumik peqqinnartuunissaa anguniarlugu piumasaqaatigineqartariaqartarluni. Init, silaannarissaanissamik pisariaqartitsinerannik silaannarissarfiit silammut ammasut atorlugit silaannarissarneqarsinnaasut tassaapput ini allaffik inummit ataatsimit inunnilluunniit ikittunit atorneqartoq, akunnittarfinni init aamma init allat niuertarfittut atorneqartut. Init silammut ammanilinnik silaannarissanermi immikkut ittumik isumaliutersuuteqarfigineqartariaqartut, aammalu akuleriisitanik imaluunniit innaallagamik ingerlatilinnik silaannarissarfeqartariaqarsinnaasut tassaasinnaapput inunnut amerlasuunut ini allaffik, init katersuuttarfiit, ini ataatsimiittarfik, kantiinat, neriniartarfiit aamma naparsimavinni init. Silaannarissarfiit angissusaa assersuuti-galugu "DS 447, Ventilation i byg-ninger – Mekaniske, naturlige og hybride ventilationssystemer" tunngavigalugu aalajangersarneqarsinnaapput.*

*Eqqaavileriffinni aamma elevatorini silaannarissaaneq pillugu takukkit kap.*



8.7 aamma 8.8. Biilnut inissiisarfeqarfinni silaannarissaaneq pillugu takuuk kap. 5.18.4.

## 6.3.2 Sanaartornermi atortussanit mingutsitsinerit

### 6.3.2.1 Tamanut atuuttut

Imm. 1. Sanaartornermi atortussat gassinik, aalanik, pujoralannik imaluunniit qinngornernik ulorianartunik, il-lut iluini peqqinnissaq eqqarsaatigalugu naammaginanngitsunik sunniuteqarsinnaasunik aniatitsissanngillat.

(6.3.2.1, imm. 1) Illuliornermi atortussat illup iluani sapinngisamik annikinnerpaamik mingutsitsisartussat tamatigit ator-neqartariaqarput. Illuliornermut nioqqutissanut nalunaaqutsisarnermut aaqquissuussinermik piler-sitsisoqarpoq, "Dansk Indeklima Mærkning". [www.teknologisk.dk/dim](http://www.teknologisk.dk/dim) innersuussutigineqarpoq. Sullivinni Nakkutilliisut illuliornermi atortussanik passussisarnermut maleruagassanik immikkut ittunik saqqummersitsipput, assersuutigalugu illuliornermut atortussanut asbestimik akulinnut, kiffiutissat mineraluldit aamma arsakut teqqalaarneri, suliaqarnerup sulisitsisumi allamiluunniit ingerlanneqarnera apeqqutaatinnagu malinnaaffigineqartussat.

### 6.3.2.2 Formaldehyd

Imm. 1. Pladit qisunneersut, qilaat appartitat allallu illuliornermut nioqqutissat formaldehydimik aniatitsisartunik akullit, formaldehydimik aniatitsinera illup iluata silaannaata peqqinnartuuneranut naammaginarunnaartitsissanngipput, aatsaat atoqqusaapput.

(6.3.2.2, imm. 1) Aalajangersakkami ilaatinneqarput illuliornermut nioqqutissat formaldehydimik aniatitsisartunik akoqartut, taamaallillunilu illuliornermut nioqqutissat nipinneqqummik ureaformaldehydimik akoqanngitsumik nipititat ilaatinneqaratik, assersuutigalugu pva-, fenol-, resorcinol-imaluunniit isocyanatlim. Illuliornermut nioqqutissat, formaldehydimik aniatitsisartunik akoqartut, illup iluata silaannaanut kalluaasarpud aammalu pitsaassu-sissat tulluarsakkat CE-mik nalunaa-qutsigaasussaallutik, aammalu illuliornermut nioqqutissami klasse E1 naammassineqarsimasoq allassimassalluni.

Pladinik qisunnik formaldehydinik aniatitsisartunik nipinneqqutitalinnik, assersuutigalugu MDF aamma spånpladit, natermut, iikkamut qilaamullu atuinermi, illup iluata silaannaani formaldehyd annikitsuutinniarlugu pladit atortunik formaldehydimik aniatitsisanngitsunik qalluserneqarnissaat inassutigineqarpoq. Qalliutit assers-

suutigalugu tassaasinnaapput gips-pladit, banevarer, natissat qisuit imaluunniit natermut qalliutissat allat.

Pladit qisunnit sanaajusut tassaapput pladit DS/EN 13986-imi nassuiarne-qartut imaluunniit pladit taakkununga assingusut formaldehyd-imik aniatitsisunik nipinneqquteqartut.

Illup iluata silaannaata ataatsimut ka-tillugu formaldehyd-imik akoqarnerata 0,1 mg/m<sup>3</sup> sinnersimassanngikkaa WHO-mit inassutigineqarpoq.

### 6.3.2.3 Asbest

Imm. 1. Atortussat asbestimik akullit illut iluini ator-ne-qassanngillat.

(6.3.2.3, imm. 1) Ataatsimut isigalugu asbestimik atuinissaq inerteqqutaavoq, takuuk Sullivinnut Nakkutilliisut asbest pillugu nalunaarutaat aamma "At-vejledning C.2.2 Asbest". Aamma takuuk "SBI-anvisning 228 Asbest i bygninger" aamma "SBI-anvisning 229 Byggematerialer med asbest."

### 6.3.2.4 Kiffiutissat mineraluldit

Imm. 1. Atortussat mineraluldinik akullit, illup iluani si-laannarmut illersuutinik qallikkat isumannaatsumik ilusi-lerneqassapput, aammalu atortussat ator-neqartut qa-jannaatsuussapput siunertamullu naleqquttuussallutik, taamaalilluni mineraluldit pujoralaanik illup iluata silaan-naanut siaruaassinnaajunnaarsitsisoqassalluni.

(6.3.2.4, imm. 1) Aalajangersakkami mineraluldinik tunisassiat pineqarput, tassalu tunisassiat qiviuusutut ilusilik-kat, aammalu ujaqqat, aamakut iga-laamernillu aatsitat atorlugit tunis-siarineqarsimasut. Aalajangersagaq assersuutigalugu qilaanut aalajanger-simasunut, silaannamik isaatitsivis-satut ammanernut aamma silaan-narissaatini silaannarmik isaatitsissu-tini nipikilliisaatinut tunngasuuvoq. Oqorsaasersuutit illup iluata silaan-naanut toqqaannartumik akulerussin-naasutut naatsorsuussaannngitsut aa-lajangersakkami pineqanngillat. Assersuutigalugu atortussat qaavi qalligaappata imaluunniit allatut iliuu-seqarluni assiaquteqartinneqarpata, ulisaappata tanitamik sitsiunnaveersagaappata aalajangersagaq naammassineqartu-tut isigineqassaaq.

## 6.3.3 Mingutsitsinerit allat

### 6.3.3.1 Kvælstofimut sorujuaat (kvælstofilter)

Imm. 1. Kvælstofimut sorujuaatip kissarsuutit, kias-saateqarfiit imermut kiassaatiit assigisaasalu ikuma-nerinit putsup gas-itaasa illup iluata silaannaanut siaru-aassinnaanerit killilertassavaa.

(6.3.3.1, imm. 1) Igaffinnut piumasa-qaat naammassineqarsimassaaq aa-lamik milluaasiisoqarsimappat, takuuk kap. 6.3.1.2, imm. 1.

### 6.3.3.2 Radon

Imm. 1. Nunap iluata tungaanut silaannarmut ussis-sunik sananeqaasiinikkut imaluunniit iliuseqarnernik sunniuteqarluartut taamaaqataannik atuilluni, radon-imik illup iluani silaannarmut isaasoqarnissaa killiler-simaarneqassaaq.

(6.3.3.2, imm. 1) Radon tassaavoq gas-i qinngornernik ulorianartunik akoqartoq, nunap iluaniit aniasartoq. Radonip illut iluinut isaanissaa pinngit-soortinneqarsinnaavoq illut toqqaviisa, init quleriiaat akunnequtaasa, naqqisa nalinginnaasut, natip ataanni natit iikkallu, aammalu naqqup iluani ikkat silarliit silaannarmut ussissumik sananeqarnerisigut, soorlu sananeqaataasa betonimik sanaat peqqissaarussamik suliarinerisigut, taamaalilluni sananeqaatip assigiiarnerunissaa quppaqannginnissaalu anguneqassammata, aammalu ruujorit sullullillu illup ilaanni puttuffii ussissarneqassapput.

"Byggeteknisk Erfaringsformidling, BYG-ERFA blad SfB (99) 15 01 02 Radonsikring nye bygninger", aamma [www.radonguiden.dk](http://www.radonguiden.dk) innersuussutigineqarput.

Danmarkimi Trafik-, Bygge-og Boligstyrelse-p illuni pioreersuni illup iluata silaannaata radoneqarneranut makua inassutigai:

Nunani tamalaani inassutigineqarpoq, inissiani pioreersuni nunami namminermi innersuussinerit 100 aamma 300 Bq/m<sup>3</sup> akornanni annertussuseqartinnissaat qinerneqartariaqartoq. Tamanna tunngavigalugu aqutsisoqarfiup inassutigaa, illuni pioreersuni radonimik akoqarnera 100 Bq/m<sup>3</sup> aamma 200 Bq/m<sup>3</sup> akornanni annertussuseqartillugu, pitsanngorsaanerit pisariinnerusut akikinnerusullu aallartinneqartassasut aammalu radonimik akoqarnerata 200 Bq/m<sup>3</sup> sinnersimappagu, pitsanngorsaanerup sunniuteqarluarnerusussat aallartinneqartassasut.

Kalaallit Nunaanni pingaartumik sumiiffinni 61°30'N kujataaniittuni (ki-taataa kujataata sineriiaa) nunap iluani radonnininnissamut nunap sannaanni ilimanaateqarnerpaasoq. Nalunaarusiaq "Kalaallit Nunaanni inissiani radoni", Asiaq 2005 innersuussutigineqarpoq.

Tamatuma saniatigut "SBI-anvisning 247 Radonsikring af eksisterende bygninger" innersuussutigineqarpoq.

Imm. 2. Radonimik akoqarnerisa  $100 \text{ Bq/m}^3$  sinnersimanginnissaa qulakkeerlugu illut sananeqassapput.

(6.3.3.2, imm. 2) Radonimut uuttortaasoqarpat, illup iluata kiasarneqarneata nalaani minnerpaamik qaammagini marlunni pisariaqarpoq aammalu uuttortaaneq ukioq tamaat radonip agguaqatigiissitsilluni naatsorsorneqarneranik inerneqartariaqarpoq – inissiamut ukiumut agguaqatigiissillu-gu annertussusaa.

"Statens Institut for Strålebeskyttelse [www.sis.dk](http://www.sis.dk) (<http://www.sis.dk>) aammattaaq innersuussutigineqarpoq.

### 6.3.3.3 Nunap iluaniit mingutsitsinerit allat

Imm. 1. Siornatigut eqqaaviusimasunit, sulliviusimasunit mingutsitsisunit assigisaanniillu mingutsitsinerit illup iluani silaannaap peqqinnartuunissaanut isumannat-suunissanullu ajoqutaassangillat. Nunap iluani mingutsitaq nunguillugu peerneqarsimangippat sananeqaatit nunap iluanut tulliusut silaannarmut ussissuutillugit qupiaatsuutillugillu sananeqassapput imaluunniit alla-nik taamaaqataannik sunniuteqarluartunik iliuusissanik atuisoqassalluni.

(6.3.3.3, imm. 1) Nunap iluanit mingutsitsinerusinnaasut illut toqqaviisigut, natertigut nunap qaanut ilisatigut, natertigut, naqqup iluani natertigut aammalu naqqup iluani iikkatigut ilummut seerillutik illup iluanut isersinnaapput. Ilummut seerisinnaanerit pingitsoortinneqarsinnaavoq, sananeqaatit betonimik sanaat silaannarmut ussissuutinnerisigut peqqissaartumillu sananeqarnerisigut, taamaalilluni sananeqaatit assigiinnerunissaa quppaqannginnerunissaalu anguneqassamat. Quppatigut isaffiusinnaanera annikillisinneqarsinnaavoq, soorlu betonip pitsaassusiata ingasanngitsumik avatangiisinut naleqqussarlugu 5 % tikillugu pujoalannik ussissuunngitsunik akuneratigut. DS/EN 1992-1-1, "betonkonstruktioner", innersuussutigineqarpoq.

2003-mi Asiaq-p nalunaarusiaa "Kallaallit Nunaanni eqqakkanik toqqorsivinnik aamma toqqavinnik mingutsinneqarsimasunik nalunaarsuineq", innersuussutigineqarpoq.

## 6.4 Illup iluata silaannaa iminnartog

### 6.4.1 Tamanut atuuttut

Imm. 1. Illut sananeqassapput aqqissuunneqarlutillu, nipinut tunngasut eqqarsaatigalugit atuisut naammaginnartunik atugassaqaartinneqarnissaat isumannaatsunngorlugu.

(6.4.1, imm. 1) Nipinut tunngasunut taaguutit, kapitalimi matumani atorneqartut tassaapput silaannarmi nipinut pitaruminaallisaaneq  $R'_w$ , tumaarpaluup nipitussusaa  $L'_{n,w}$ , imernaalernerup sivisussusia  $T$ , nipiliornerup nipitussusia  $L_{Aeq,T}$  aamma nipimik milluaasup angissusia  $A$ . Taakku erseqqinnerusumik nassuiarneqarput, ukunani:

*"DS/EN ISO 717 Akustik". Illuni aam-  
malu illut ilaanni nipinut pitarumi-  
naallisaanernut nalilersuineq,*

*"DS/ISO 1996-1 Akustik".  
Avataaneersunik nipiliornernik uuttor-  
taaneq nassuiaanerlu. Immikkoortoq  
1: Tunngaviusumik angissutsit peri-  
aatsillu*

*Nipinut tunngasunik misissuilluni uut-  
tortaanerit "SBI-anvisning 217 Udfø-  
relse af bygningsakustiske målinger"  
naapertorlugu suliarineqassapput.*

*Nipinut tunngasut aamma nipiliornerit  
pillugit maleruagassat aammattaaq  
Sullivinnik Nakkutillisunit aamma  
Avatangiisinut Aqutsisoqarfimmit na-  
lunaarutini, innersuussutini ilitersuu-  
tinilu takuneqarsinnaapput.*

*"SBI-anvisning 237, Lydisolering mel-  
lem boliger – nybyggeri", "SBI-an-  
visning 253, Småhuse -Indretning og  
funktion" aamma "SBI-anvisning 244,  
Lydisolering af klimaskærmen" aam-  
mattaaq innersuussutigineqarput,  
tassani takutinneqarluni illut sanane-  
qaataasa ilaasa assigiinngitsut nipinut  
pitaruminaallisaasersornerat.*

#### **6.4.2 Inissiat aamma illut allat unnuiffittut atorneqartartut**

Imm. 1. Inissiat illullu assigisaat unnuiffittut atorneqartartut taakkunanilu ikkussuinerit ilusilersorneqassapput, illuni taakkunaniittut najugaqarfinni inuussutissarsiorfinnilu attuumasuni ininit, illumi ikkussukkanit kiisalu aqqusinernit eqqaanniittunit nipiliornernit akornusersorneqarsinnaajunnaarlugit.

*(6.4.2, imm. 1) illunut najugaqarfiusunut, akunnittarfinnut, ilinniartut inaannut, akiliilluni najugaqarfiullutillu nerisaqarfinnut, imerniartarfinnut, inissiani ineeqqanut attartukkanut, atuarfinnut najugaqarfiullutillu nerisaqarfiusunut, paaqqutarinnittarfinnut kiisalu inissianut allanut sullissivinnullu assingusumik siunertalinnut tunngassuteqarpoq.*

*Init ataatsimoorfiusartut paasineqassapput tassaasut init najugaqarfiit arlallit ataatsimoorussa, assersuutigalugu majuartarfeqarfiit aamma torsuusat ataatsimoorussat. Isersimaartarfiit ataatsimoorussat paasineqassapput tassaasut ilinniartut inaanni, utoqqarnut inissiani il.il. init katerisimaaqatigiinnernut, nereqatigiinnernut, isiginnaarutininik isiginnaaqatigiinnernut il.il. atorneqartartut.*

### 6.4.2.1 Silaannarmi nipinut pitaruminaallisaaneq

Imm. 1. Najugaqarfiit akornanni kiisalu najugaqarfiit inillu inissiap silataaniittut akornanni silaannarmi nipinut pitaruminaallisaanerit minnerpaamik 55 dB-iussapput.

Imm. 2. Init ataatsimoorussat aamma najugaqarfiit akornanni matunut kiisalu isersimaartarfiit ataatsimoorussat aamma torsuusat/majuartarfiit akornanni matu-nut silaannarmi nipinut pitaruminaallisaanerit minner-paamik 32 dB-iussapput.

Imm. 3. Najugaqarfiit imaluunniit isersimaartarfiit a-taatsimoorussat aamma init immikkut akornutaasumik nipiliorfiusartut akornanni silaannarmi nipinut pitarumi-naallisaanerit minnerpaamik 60 dB-iussapput.

Imm. 4. isersimaartarfiit ataatsimoorussat akornanni silaannarmi nipinut pitaruminaallisaanerit minnerpaamik 55 dB-iussapput.

### 6.4.2.2 Tumaarpaluup nipitussusaa

Imm. 1. Inissianit aamma ininit ataatsimoorussanit allanit tumaarpaluup nipitussusia inini najugaqarfiusuni aammalu igaffinni annerpaamik 53 dB-iussaaq.

Imm. 2. Inissiani allani perusuersartarfinit uffartarfinnillu aamma aneersaartarfinni tumaarpaluup nipitussusia inini najugaqarfiusuni aammalu igaffinni annerpa-amik 58 dB-iussaaq.

Imm. 3. Ininit ataatsimoorussanit, ininit najugaqarfiusunit, majuartarfinit, torsuusanit, aneersaartarfinit, perusuersartarfinit uffartarfinnillu allanit, isersimaartarfinni ataatsimoorussani tummarpaluup nipitussusia annerpaamik 58 dB-iussaaq.

Imm. 4. Ininit immikkut tusanngusartumik nipiliorfiusunit tumaarpaluup nipitussusia inini najugaqarfiusuni aammalu igaffinni kiisalu isersimaartarfinni ataatsimoorussanit annerpaamik 48 dB.

*(6.4.2.1, imm. 1-3) Ikkanut matoqartunut piumasaqaat taamaallaat iikkamut sanianiittumut atuuppoq.*

*(6.4.2.1, imm. 2) Ini ataatsimoorussaq paasineqassaaq tassaasoq, asser-suutigalugu inissianut arlalinnut ataatsimoorullugu isersimaartarfiik, majuartarfeqarfiit imaluunniit torsuusat.*

*(6.4.2.1, imm. 3) Nipit tusanngunartut inini ataatsimoorullugit sullissivinni imaluunniit inuussutissarsiutinik ingerlatsivinni (kiassaateqarfinni, errorsarfinni, nalliuttorsiortarfinni, suki-saarsaatigalugu sannavinni, niuertarfinni, sannavinni, neriniartarfinni assigi-saannilu) naammattoorneqarsinnaasarput.*

*(6.4.2.2, imm. 1-3) Aneersaartarfiit kiisalu perusuersartarfinni, uffarfinni ininilu allani 2,5 m<sup>2</sup>-init mikinerusunik natilinni natit inillu quleriaat akunnequtaat imm. 1 - 3-mi piumasaqaatini pineqanngillat.*

*(6.4.2.2, imm. 4) Nipit tusanngunartut inini ataatsimoorullugit sullissivinni imaluunniit inuussutissarsiutinik ingerlatsivinni (kiassaateqarfinni, errorsarfinni, nalliuttorsiortarfinni, suki-saarsaatigalugu sannavinni, niuertarfinni, sannavinni, neriniartarfinni assigi-saannilu) naammattoorneqarsinnaasarput.*

### 6.4.2.3 Imernaalanerup sivilissusia

Imm. 1. Inini majuartarfeqarfinni aamma torsuusani najugaqarfinnut marlunnit amerlanerusunut isertarfeqartuni imernaalanerup sivilissusia, frekvenseqarfinni 500, 1000 aamma 2000 Hz-ini 1,3 sekund-init sivilissunerussanngilaq.

Imm. 2. Paaqqutarinnittarfinni assigisaannilu torsuusani, torsuusap ilaa isersimaartarfittut ilaannikkut ator-neqartarpat, imernaalanerup sivilissusaa, 125 Hz-ini 0,6 sekund-init sivilissunerussanngilaq aammalu frekvenseqarfinni 500, 1000, 2000 og 4000 Hz-ini 0,9 sekund-init sivilissunerussanani.

Imm. 3. Isersimaartarfinni ataatsimoorussani imernaalanerup sivilissusia frekvenseqarfinni 125, 250, 500, 1000, 2000 aamma 4000 Hz-ini 0,6 sekund-init sivilissunerussanngilaq.

### 6.4.2.4 Teknikkikkut atortulersuutinit nipiliornerit

Imm. 1. Teknikkikkut atortulersuutit inini najugaqarfiusuni, igaffinni aamma isersimaartarfinni ataatsimoorussani 30 dB-it sinnerlugit nipitussuseqassanngillat.

*(6.4.2.4, imm. 1) Teknikkikkut atortulersuutit ikkussukat ilaatigut tassaa-pput kuuffiit ikkussukat, erngup aqqutai ikkussukat, elevatorit, silaannarissarfiit innaallagissamik ingerlatillit, kiassaateqarfiit, eqqakkanik aserorterutit il.il., kiisalu sullissivinni ataatsimoorussani soorlu errorsisarfinni, igaffinni assigisaannilu atortulersuutit ikkussukat. Inissiami nipiliorneq inissiami namminermi erngup aqquataasa ator-neqarnerannit pilersinneqartoq pineqanngilaq.*

*Inini najugarineqartuni nipinut killigitinneqartoq ininut pequsersugaanngitsunut atuuppoq. Nipinut sivikitsunut aammalu qataatsumik nipiliornernut killissaq 5 dB-miit 25 dB-nut sakkortusineqassaaq. Nipit sivikitsut sivikitsumik nipiliornerupput, assersuutigalugu motoorit aallarnerannit unin-nerannillu imaluunniit ingerlaannaq nammineerluni iluarsiiernerut atortunit. Erseqqinnerusunut takuuk "SBI-anvisning 217 Udførelse af bygningsakustiske målinger".*

Imm. 2. Illuni najugaqarfiusuni inuussutissarsiorfinni, akunnittarfinni, paaqqutarinnittarfinni il.il. atortulersuutit, inini najugaqarfiusuni eqqaanniittuni 30 dB-init nipitunerusumik nipilior-titsisoqassanngilaq.

*(6.4.2.4, imm. 2) Ininut najugarineqartunut nipinut killigitinneqartoq ininut pequsersugaasunut atuuppoq.*

Imm. 3. Teknikkikkut atortulersuutit, inissiar-suarni najugaqarfiusuni kiisalu inissiani akuleriinni inuussu-

*(6.4.2.4, imm. 3) Atortulersuutit taamaattut ilaatigut tassaasinnaapput kiassarnermut atortut silaannarissar-*

tissarsiorfinnilu, illut igalaavisa silataanni aammalu naminertani sukisaarsaarfiusartuni, ilanngullugit aneerasaartarfiit, illup qaavani aneerasaartarfiit, silamiittut init assigisaallu, 40 dB-init nipitunerusumik nipiliorit-sissanngillat. Inissiaqarfinni portunngitsutut sanaani 35 dB killiliussaavoq.

#### 6.4.2.5 Angallannermit nipiliornerit

Imm. 1. Angallaffiusoq aqqusineq sinerlugu illuni, illu-mi ataatsimi 58 dB-nit nipitunerusumik nipiliorfiusartuni, nipiliornernut avataaneersunut pitaruminaallisaasoqassaaq, taamaalilluni inini najugaqarfiusuni illup iluani nipiliorneq 33 dB-init nipitunerussanani.

#### 6.4.3 Illut atuartsinermit atorneqartussat

Imm. 1. Illut atuartsiviusartut taakkunanilu atorulersuutit ilusilersorneqassapput, ininit sanianiittunit, illumi atorulersuutinit kiisalu aqqusinernit eqqaanniittunit allanillu nipiliorfiusunit, akornusersuisumik nipiliornerit annikillissusanngorlugit. Illup atorneqarnissaanut piler-saarutigineqartuni tamanna pisariaqarpat, aammalu illumi isersimasussat nipinit akornuserneqartussaajun-naarlugit, tamanna pissaaq.

Silaannarmi nipinut pitaruminaallisaaneq, $R'_w$	
Init atuartsiviit akornanni kiisalu init atuartsiviit aamma init ataatsimoorarfiit akornanni, tukimut	≥ 48 dB
Init atuartsiviit akornanni kiisalu init atuartsiviit aamma init ataatsimoorarfiit akornanni, narlumut	≥ 51 dB
Init atuartsiviit matullit akornanni (iikkamut matulimmut, iikkanut qullutsitertartunut aamma nuuttakkanut, igalaaminertanut il.il. ataatsimoorumik)	≥ 44 dB
Init atuartsiviit aamma init ataatsimoorarfiit matullit akornanni (iikkamut matulimmut, iikkanut qullutsitertartunut aamma nuuttakkanut, igalaaminertanut il.il. ataatsimoorumik)	≥ 36 dB
Sumiiffimmi atuartsiviusartuni ammasuni allannortinneqarsinnaasunik ininik avissaartitsissutinut <sup>1) 2)</sup>	≥ 20 dB
Sananermut init atuartsiviit aamma init atuartsiviit allat imaluunniit init ataatsimoorarfiit akornanni	≥ 60 dB
Sananermut init atuartsiviit aamma init ataatsimoorarfiit matullit akornanni (iikkamut matulimmut, iikkanut qullutsitertartunut aamma nuuttakkanut, igalaaminertanut il.il. ataatsimoorumik)	≥ 44 dB
Erinarsornermut nipilersornermullu init atuartsiviit akornanni kiisalu erinarsornermut nipilersornermullu init atuartsiviit aamma init atuartsiviit allat imaluunniit init ataatsimoorarfiit akornanni	≥ 65 dB
Erinarsornermut nipilersornermullu init atuartsiviit matullit akornanni (iikkamut matulimmut nipinut pitaruminaallisaaneq ataatsimoorumik)	≥ 55 dB
Erinarsornermut nipilersornermullu init atuartsiviit aamma init ataatsimoorarfiit matullit akornanni (iikkamut matulimmut nipinut pitaruminaallisaaneq ataatsimoorumik)	≥ 50 dB

fiillu, eqqagassanik aserorterutit motorillit assigisaallu.

Nipinut sivikitsunut aammalu qataasumik nipiliornernut killissaq 5 dB-miit 25 dB-nut sakkortusineqassaaq. Nipit sivikitsut sivikitsumik nipiliornerupput, assersuutigalugu motorit aallarnerannit uninnerannillu imaluunniit ingerlaannaq nammineerluni iluarsinermut atorunit.

(6.4.2.5, imm. 1) Til trafik på veje regnes også trafik på havnearealer, herunder håndtering af containere.

(6.4.3, imm.1) Kap. 6.4.3-mi illut nalingin-naasumik atuartsinermit atorneqartartut pineqarput, soorlu atuarfiit ilinniarnertuunngorniarfiillu. Immikkoortoq aamma illunut atuartsinermit atugassatut siunertaqarfiusunut allanut sanillunneqarsinnaasunut, soorlu qaffasinnerusumik ilinniarfinnut, ilinniartitseqqittarfinnut il.il. atuuppoq. Init ataatsimoor-tukkuutaanut naatsorsuussat, klassinit arlalinnit ataatsimoorunneqartut init atuartsivittut isigineqassapput.

Takusutissiani illuni atuartsiviusartuni init suussusaanni assigiinngitsuni nipinut tunngasunut killissaliussat allassimapput. Killissat illuliani nutaani aammalu illuni pioreersuni atorneqarsinnaapput. Nipinut pitaruminaallisaanermut aamma nipiliornerit nipitussusaannut killissat ulloq tamaat atuartartut klassianni atorneqarsinnaapput.



Kapitali 6. Ilup iluata silaannaa

Init atuartsiviit aammalu inuussutissarsiorfinni imaluunniit atuartsivinni imaluunniit ulluunerani paaqqinniffinni allani init sanianiittut akomanni	≥ 60 dB
<p>1) Ininnik avissaartitsisinaasut allangortinneqarsinnaasut tassaapput iigassat assigisaalluunniit inini avissaartitsisutut ikkussugassat, ini tamakkerlugu matusangortinnagu ininik assiaqutsiunneqartartut immikkuulersisartullu.</p> <p>2) Sumiiffinni atuartsiviusartut ammasut tassaapput sumiiffiit atuaqatigiinnik imaluunniit ataatsimoorutukkaani arlalinnik inini matoqqasuni immikkoortisimaneqangitsuni ataasiakkaarlugit atuartsiviusartut.</p>	
<b>Tumaarpaluup nipitussusaa, <math>L'_{n,w}</math></b>	
Inini atuartsivinni	≤ 58 dB
Sananermut imaluunniit erinarsornermut nipilersornermullu inini atuartsivinni natiniit inillu quleriaat akunnequtaanniit	≤ 53 dB
Inuussutissarsiorfinni imaluunniit atuartsivinni allani imaluunniit ulluunerani paaqqinnittarfinni inini sanianiittuni inini atuartsivinni natiniit inillu quleriaat akunnequtaanniit	≤ 48 dB

<b>Imernaalanerup siviissusua, <math>T^{3)}</math></b>	
Atuaqatigiinnut init	≤ 0,6 s
Sananermut init atuartsiviit	≤ 0,6 s
Erinarsornermut nipilersornermullu init atuartsiviit 250 m <sup>3</sup> -nit minnerusut (erinarsogatiit aamma sarfamik atuinani nipilersomeq) <sup>4) 5)</sup>	≤ 1,1 s
Erinarsornermut nipilersornermullu init atuartsiviit 250 m <sup>3</sup> -nit minnerusut (innaallagiatortumik nipitorsaanikkut) <sup>4)</sup>	≤ 0,6 s
Eqaarsaartarfiit mindre end 3500 m <sup>3</sup> -nit minnerusut	≤ 1,6 s
Eqaarsaartarfiit 3500 m <sup>3</sup> -nit annerusut	≤ 1,8 s
Naluttarfiit mindre end 1500 m <sup>3</sup> -nit minnerusut	≤ 2,0 s
Naluttarfiit 1500 m <sup>3</sup> -nit annerusut	≤ 2,3 s
Init ataatsimoorussat kiisalu torsuusat ataatsimoorussat, eqimattani sulinermut assigisaannullu atorneqartartut	≤ 0,4 s
Torsuusat ataatsimoorussat, eqimattani sulinermut assigisaannullu atorneqartangitsut.	≤ 0,9 s
Majuartarfeqarfik	≤ 1,3 s
<b>Nipimik milluaasup annertussusaa, <math>A^{6)}</math></b>	
Ammasumi atuartsiviusartut <sup>2) 7)</sup>	≥ 1,3 × natip angissusaa
Init ataatsimoorussat 4 m-iniit portunerusumik portussusillit aammalu 300 m <sup>3</sup> -nit annertunermik imaqqortussuseqartut	≥ 1,2 × natip angissusaa

- 3) Imernaalanerup siviissusuiinut annerpaaffissat 1/1-oktavbåndini 125, 250, 500, 1000, 2000 aamma 4000 Hz-ini tamaginnut immikkut atuupput. Taamaattoq 125 Hz-ini annerpaaffissat 20%-imik ilaneqarsinnaapput. Torsuusani ataatsimoorussani eqimattani sulinermut assigisaanulluunniit atorneqartangitsuni, kiisalu majuartarfeqarfinni 1/1-oktavbåndit 500, 1000 aamma 2000 Hz-inut atuupput.
- 4) Erinarsornermut nipilersornermullu atorneqartussanik ininik immikkut pilersitsisoqarsinnaangippat, nikerartumik nipilimmik erinarsornermut nipilersornermullu ininik atuartsivinnik suliaqarmissaq inassutigineqarpoq, taamaalluni atuinissat marluusut tamamik naammassineqarsinnaallutik.
- 5) Erinarsogatiinnut aamma sarfamik atuinani nipilersornermut imernaalanerup siviissusuaen 0,8 s-iniit sivikinnerussangilaq.
- 6) Nipimik milluaasup annertussusaannut minnerpaaffissat 1/1-oktavbåndini 125, 250, 500, 1000, 2000 aamma 4000 Hz-ini tamaginni atuupput. Taamaattoq 125 Hz-ini minnerpaaffissanut 20%-it ilangaatigineqarsinnaapput.
- 7) 3,5 m sinnerlugu qilaamut portussuseqartitsinissaq pinngitsoortinneqartariaqarpoq.

<b>Teknikkikkut atortulersuutinit nipiliorerit nipitussusaa, <math>L_{Aeq}</math></b>	
---	--

Inini atuartitsivinni	≤ 30 dB
<b>Aqqusinikkut angallannermit nipiliornerup nipitussusaa, <math>L_{den}</math></b>	
Inini atuartitsivinni	≤ 33 dB

#### 6.4.4 Ulluunerani paaqqinnittarfiit illutaat

Imm.1. Ulluunerani paaqqinniffiit illutai taakkunanilu atortulersuutit ilusilersorneqassapput, illup atortulersuutaanit kiisalu aqqusinernit eqqaaniittunit aammalu nipiliorfiusunit allanit nipit akornutaasussat annikitsuu-tinneqassallutik. Illup atorneqarnissaanut pilersaarutigineqartuni tamanna pisariaqarpat, aammalu illumi isersimasussat nipinit akornuserneqartussaajunnaarlugit, tamanna pissaaq.

<b>Silaannarmi nipinut pitaruminaallisaaneq, <math>R'_w</math></b>	
Nipikitsumik aamma/imaluunniit nipiliornerup sammisaqarnermut isersimaartarfiit akornanni kiisalu init taakkua aamma init allat akornanni	≥ 48 dB
Nipikitsumik aamma/imaluunniit nipiliornerup sammisaqarnermut isersimaartarfiit aamma init allat matullit akornanni (iikkamut matulimmut nipinut pitaruminaallisaaneq ataatsimoortumik mv.)	≥ 40 dB
Init isersimaartarfiit akornanni aamma init isersimaartarfiit aamma init allat akornanni	≥ 40 dB
Init isersimaartarfiit matullit akornanni kiisalu init isersimaartarfiit aamma init allat matullit akornanni (iikkamut matulimmut nipinut pitaruminaallisaaneq ataatsimoortumik mv.)	≥ 30 dB
Init isersimaartarfiit aammalu inuussutissarsiorfinni imaluunniit atuartitsivinni imaluunniit ulluunerani paaqqinnittarfinni init sanianiittut akornanni	≥ 60 dB

<b>Tumaarpaluup nipitussusaa, <math>L'_{n,w}</math></b>	
Ini isersimaartarfinni (inini qulaaniittuni natermiit) aamma nipikitsumik sammisaqarnermut inini isersimaartarfinni (naterni tamaginnit)	≤ 58 dB
Ini isersimaartarfinni (inini naleqqatigiinni inini natermiit)	≤ 63 dB
Inuussutissarsiorfinni imaluunniit allani atuartitsivinni imaluunniit ulluunerani paaqqinnittarfinni inini sanianiittuni natiniit inillu quleriaat akunnequtaanniit inini isersimaartarfinni	≤ 48 dB

<b>Imernaalanerup siviussusaa, <math>T^{1)}</math></b>	
Init isersimaartarfiit	≤ 0,4 s
<b>Nipimik milluaasup annertussusaa, <math>A^{2)}</math></b>	
Init isersimaartarfiit 4 m-nit portunerusumik qilaamut portussuseqartut aammalu 300 m <sup>3</sup> -init imaqqortunerusut	≥ 1,2 × natip annertuss usaa

1) Imernaalanerup siviussusaa annertussusaa 1/1-oktavbändini 125, 250, 500, 1000, 2000 aamma 4000 Hz-ini tamaginni immikkut atuuqut. Taamaattoq 125 Hz-ini annertussusaa allasimasut 20%-imik ilaneqarsinnaapput.

2) Nipimik milluaasup annertussusaa minnerpaaffissat 1/1-oktavbändini 125, 250, 500, 1000, 2000 aamma 4000 Hz-ini tamaginni immikkut atuuqut. Taamaattoq 125 Hz-ini minnerpaaffissanut allasimasunut 20%-it ilanngaatigineqarsinnaapput.

<b>Teknikkikkut atortulersuutinit nipiliornerup nipitussusaa, <math>L_{Aeq}</math></b>	
--	--

(6.4.4, imm. 1) Aalajangersakkami meeqqeriviit, meeraaqqeriviit, fritids-hjemmit, atuannigiffimmi ornittakkat, ulluunerani utoqqat ornittagaat assigsaallu pineqarput.

Takussutissiani ulluunerani paaqqinnittarfiit illutaanni inini assigiinngitsuni nipinut tunngasunut killissat allasimapput. Killissat illuliani nutaani aammalu illuni pioreersuni atorneqarsinnaapput. Takussutissiaq aamma imernaalanerup siviussusaa aamma nipimik milluaasup annertussusaa tunngatillugu ulloq tamaat atuaqatigiinnut atorneqarsinnaavoq.

Inini isersimaartarfinni	≤ 30 dB
<b>Aqqusinikkut angallannermit nipiliornerup nipitussusaa, <math>L_{den}</math></b>	
Inini isersimaartarfinni	≤ 33 dB

### 6.4.5 Illut allanik siunertaqartut

Imm. 1. Illut taakkunanilu atortulersuutit ilusilersorneqassapput, illup atortulersuutaanit kiisalu aqqusinernit eqqaaniittunit aammalu nipiliorfiusunit allanit nipit akornutaasussat annikitsuutinneqassallutik. Illup atorneqarnissaanut pilersaarutigineqartuni tamanna pisariaqar-pat, aammalu illumi isersimasussat nipinit akornuserneqartussaajunnaarlugit, tamanna pissaaq.

Imm. 2. Ininik annertuumik ajoqusersuisumik nipiliortunik init isersimaartarfiit imaluunniit init atuartsiviit killinganiittoqarpat, immikkut ittumik nipinut pitaruminaal-lisaanernik aallartitsisoqassaaq.

Imm. 3. Illuni inini imernaalanerup sivisussusia, init atorneqarnissaannut naapertuuttumik iluarsineqarsimassaaq.

(6.4.5, imm. 1-2) Siunertanut allanut illunut tunngatillugu, assersuutigalugu allaffiit illutaat, napparsimaviit, nakorsiartarfiit aamma peqqissaaviit, pisuni ataasiakkaani tamaginni, illup iluata imernaalaneranut piumasaqaatinik naammassinninnissamut nipinut aalajangersakkanik suliassamut immikkut tunngassuteqartunik aalajangersaasoqassaaq.

## 6.5 Qaammaqquteqarfiit il.il.

### 6.5.1 Tamanut atuuttoq

Imm. 1. Init suliffiusartut, init isersimaartarfiit, init najugaqarfiit aammalu aqcutissat ataatsimoorussat, pisariaqanngitsumik kiappallaalerneranik malitseqartussaangitsumik, naammaginartumik qaamasuutinneqassapput.

Imm. 2. Init suliffiusartut il.il. aamma init najugaqarfiit igalaalernerneqassapput, inuit inimiittut avatangiisunut isiginnaanngorlugit inissinneqarsimasunik.

(6.5.1, imm. 1) Qaammaqqusiinerup naammaginarnera inimi sammisasanut suliassanullu pilersaarutigineqartunut ataqatigiissillugu nalilersorneqassaaq.

(6.5.1, imm. 2) Avatangiisunut isikkiveqarnera inimiilluni misigisimamut pingaaruteqarnerpaajuvoq. Init suliffiusartut il.il. aamma init najugaqarfiit illup qulaaniit pingaartumik qaammaqquserneqartut, tamatigut iikkani igalaalernerneqartassapput, taamaalilluni avatangiisunut isikkiveqalersinneqassallutik.

### 6.5.2 Ullup qaamanera

Imm. 1. Init suliffiusartut, paaqqinniffinni init isersimaartarfiit, init atuartsiviusartut, init nerisarfiit, tulliu-tuni ininik suliffiusartunik il.il. taagorneqartut, kiisalu init najugaqarfiit igaffiillu ullup qaammaneranik qaammar-sagaalluarsinnaassapput. Igalaat seqernup qinngorne-

(6.5.2, imm. 1) Inini suliffiusartuni il.il., inini najugaqarfinni igaffinnilu, igalaartai minnerpaamik 0,75-imik qaamaneqartitsisarpata, igalaat angissusii katillutik natip angissusiat 10 procentianik angissuseqassaaq.

risa ininut kissatsitsipiloorsinnaajunnaarlugit, aammalu seqernup qinngornerinit toqqaannartumik akornusiiviusussaajunnaarlugit sananeqassapput, inissinneqassallutik immaqalu assiaquteqartinneqassallutik.

*imaluunniit qilaami igalaalinni taakku katillugit angissusiat minnerpaamik natip angissusiat 7 procenterigaangagu nalinginnaasumik naammattutut isigineqartarpoq. 10 procentit aamma 7 procentit taakkua illup nalinginnaasumik inissisimanerani aammalu nalinginnaasumik ilusilinnermi ininillu aaqqissuussinermi ilitersuissutaapput. Sanaartugassamut pilersaarusionerup nalaani igalaat suussusaat ilisimaneqanngippat, igalaat sinaasa qaamanerisa annertussusaanniit igalaartaannut naatsorsuineq, 0,7 uuttuutugalugu igalaat sinaasa qaamanerisa annertussusaat amerlisaatigalugu pisinnaavoq. Igalaartaata annertussusaa qaammarnup pitaruttarfiisa annikillisinnerisigut (assersuutigalugu igalaartaasa seqinermut assiaqutsernerisigut) imaluunniit igalaakkut qaamanerup annikillisinneratigut (assersuutigalugu illuni imminnut qanittuni) annertusitinneqarsinnaavoq.*

*Inini najugaqarfanni igaffinnilu inip affaani ullup qaamana 2 procentiusoq naatsorsuinermi uppersineqarsinnaappat, ullup qaamana naammattutut isigineqarsinnaavoq. Inini sulffiusartumiittortaanni ullup qaammanera minnerpaamik 2 procentiusoq naatsorsuinermi uppersineqarsinnaappat, ullup qaamana naammattutut isigineqarsinnaavoq. Tamanna qassutaasat ilusilerlugu uuttortaaffisiornikkut inimut imaluunniit sulffiuartumiittortaanut naammattumik naatsorsorneqarsinnaavoq. Qassutaasat iikkaniit 0,5 meterinit aallartissapput aammalu annerpaamik 0,5 meterinik assigiimmik ungasissuseqartillugit naatsorsuiffissanik imaqqassallutik. Naatsorsuiffissat akornanni assigiimmik ungasissuseqartitsisoqartariaqarpoq.*

*Inini sulffiusartuni il.il. ullup qaamana taamatutaaq sullivinni ullup qaamana 2 procentiusoq uuttortaanermi uppersineqarsinnaappat, naammattutut isigineqarsinnaavoq. Ullup qaammaneranut uuttuutip aalajangerneqarnerani pissusiviusut eqqarsaatigineqassapput, ilanngullugit igalaat ilusiligaanerat, qaammarnup siammartarfii aammalu inip avatangiisillu qanoq issusaat.*

*"By og Byg Anvisning 203: Beregning af dagslys i bygninger samt SBI-anvisning 219: Dagslys i rum og bygninger" innersuussutigineqarpoq.*

*Desuden kan der henvises til "Bygningsreglementets vejledning om korrektioner til 10 pct.-reglen for dagslys", udsendt af Trafik-, Bygge- og Boligstyrelsen.*

*Ullup qaamaneranut piumasaqaat ullup qaamanerata nalinginnaasumik peqqissutsimut tunngasortaannut ataqatigiissillugit isigineqassapput. Ullup qaamanerata annertussusaa aammattaaq innaallagiatortunik qaammaqqusersuinermit nukissiamik atuinermut sunniuteqarpoq.*

Imm. 2. Ullup qaamaneraniq pilersugaanissamik piumasaqaat sanioqqunneqarsinnaavoq, piumasaqaat taanna sulliviup ingerlanneqarneranut ajoqutaassappat, soorlu suliarineqartut ullup qaamaneraniq sunnerneqaq-qusaanngippata.

### **6.5.3 Innaallagiatortunik qaammaqqusersuineq**

Imm. 1. Init suliffiusartut il.il. aamma iseriartorluni aq-qutissat ataatsimoorussat pisariaqarpat qaammaqqusersorneqassapput.

*(6.5.3, imm. 1) "DS/EN 12464-1 Lys og belysning – Belysning ved arbejdspladser – Del 1: Indendørs arbejdspladser, med DS/EN 12464-1 DK NA" malinneqarpat, aalajangersagaq naammassineqarsimasutut nalinginnaasumik isigineqassaaq.*

*Tamatuma saniatigut "DS/EN 12464-2 Lys ved arbejdspladser – Del 2: Udendørs arbejdspladser, DS/EN 12665 og belysning -Grundlæggende begreber og kriterier til beskrivelse af krav til belysning, DS/EN 1838 Belysning – Nødbelysning, DS/EN 50172 Belysningssystemer til nødudgange og DS/EN 12193 Lys og belysning – Sportsbelysning" innersuussutigineqarpoq.*

Imm. 2. Init suliffiusartut il.il. aamma iseriartorluni aq-qutissat ataatsimoorussat nukissiamik atorluaasunik qaammaqqusersorneqassapput. Ullup qaamanera naammappat, init suliffiusartut il.il. aamma iseriartorluni aq-qutissat ataatsimoorussat ullup qaamaneranut aqutsissuserneqassapput.

*(6.5.3, imm. 2 og 3) Nukissiamik atorluaasunik qaammaqqusiinermit ilaatigut qaammaqqutininik nalinginnaasumik qaammaqqusiinermit 50 lm/W sinnerlugu sakkortussuseqartartunik aammalu qaammaqqutininik aalajangersimasunut atorneqartartunik kii-salu sulilluni qullernik 15 lm/W sinnerlugu sakkortussusilinnik atuinissaq pisariaqarpoq. Inini annikitsu-*

Imm. 3. Init suliffiusartut il.il. ilaannikkuinnaq atornerqartartut aammalu ataatsimoorussamik iserfissaqartut aalasoqarnerani ikittartunik ikkussivigineqarsinnaapput. Qullit qaminnganeranni ajutoornissaq aarlerinaateqartillugu, imaluunniit qaammaqutit tamatumunnga naleqqutinngippata, aalasoqarnerani ikittartut atornerqanngiinnarsinnaapput.

Imm. 4. Inini suliffiusartuni il.il. qaammaquteqarfiit ullup qaamana suliaqarnerillu malillugit atornissaanut periarfissaqartillugu immikkoortukkaani agguataarlugit suliarineqassapput.

Imm. 5. Naammassinninnissaq suliffeqarfiup ingerlatsineranut aalajangiisuusumik ajoqutissartaqartussaapat, imm. 1-4-imi aalajangersakkat saneqqunneqarsinnaapput.

Imm. 6. Imm. 1-5-imi aalajangersakkat aamma inini sullivinni pioresuni qullit il.il. taarserneqarneranni aamma atuutissapput.

*innarmik ullup qaammarnanik qaamasartuni ullup qaammarnanik aqut-sissusiinngittoqarsinnaavoq.*

*(6.5.3, imm. 3) Aalajangersagaq aamma uffarinnut perusuersartarfinnullu ininut suliffiusartunut il.il. atasunut atuuppoq. Assersuutigalugu quersuarni truckinik atuiffiusartuni aalasoqarnerani ikittartut ajutoornissamut aarlerinaateqarsinnaapput. Qaammaqutit assersuutigalugu qullit aalarfiusumiittut qaamanermik aqut-sissutitut atorsinnaanngillat.*

*(6.5.3, imm. 4) Immikkoortukkaanut agguataarinermi sapinngisamik piffisap atuiffiusup siviitsuunissaata periarfissaqarnissaa qulakkeerneqassaaq. Aalajangersakkap atuunnerani assersuutigalugu qaammaqutit atortui igalaat eqqaanniittut immikkoortukkaajusinnaavoq, atortut allat inip iluani inissinneqartut immikkoortlutik immikkoortukkaani ataatsini arlalinniluunniit inissimasinnaallutik. Immikkoortukkaani tamaginni immikut toorlugu qamiffissaliinikkut aamma/ imaluunniit ingerlaannartumik qamiffissaliinikkut naammassineqassaaq.*

## Kapitali 7. Nukissiamik atuineq

### 7.1 Tamanut atuuttut

Imm. 1. Pisariaqanngitsumik kiassarnermut, imermut kissartumut, nillusaanermut, silaannarissaanermut qaammaqqutinullu nukissiutinik atuinissaq pingitsoortinniarlugu, tamatumalu peqatigisaanik peqqinnissamut tunngasut naammaginatut anguniarlugit illut sananeqasapput.

*(7.1, imm. 1) Kap. 7.2 illunut nutaanut atuuppoq.*

*Kap. 7.3 illut pioreersut aamma illunut pioreersunut ilassutit nutaat atorneqar-nerannik allanngortitsinernut tunngas-suteqarpoq.*

*Kap. 7.4 illuni pioreersuni sannaannik allanngortitsinernut aammalu allanngortiterinernut tunngassuteqarpoq.*

*Kap. 7.5 illuni nutaani illup sannaannut ataasiakkaanut, atorneqarnerannik allanngortitsinernut aamma illunut pioreersunut ilassutinut piumasaqaatit minnerpaaffissaannut tunngassuteqarpoq.*

*"SBI-anvisning 213: "Bygningers energibehov" innersuussutigineqarpoq.*

Imm. 2. Illup sananeqaatai silarliit, taakkununga ilaalutik igalaat matullu, aalap annikitsuinnarnik nillimit pitarneqarsinnaasortaqqassapput (kuldebro). Nillermut pitarneqarsinnaasut nukissiuutinik atuinermut sunniutaat illup sananeqaataasa ataasiakkaat kiaap annaaneqartussap naatsorsornerani ilanngunneqassapput.

*(7.1, imm. 2) Aalajangersagaq isuguta-qalersinnaanerannik oqoqalersinnaa-neranillu aarlerinaateqannginneruler-sitseqataassaaq aammalu illup sanai ataasiakkaat pitarlugit kiaap aniaannarinnissaanik killilersimaareqataassalluni. Igalaanut matunullu tunngatillugu tigummiviit paarnaarsaatillu ilaatinneqanngillat.*

*Tamatuma saniatigut isugutak piusinnaassusaalu pillugit kap. 4.7.3, imm. 1 innersuussutigineqarpoq.*

Imm. 3. Illut illullu sananeqaataasa ilaat, taakkununga ilaallutik igalaat matullu, isugutak, anori imaluunniit siunertarinngisamik sueq peqqutigalugit kiaap annaaneqartup malunnaatilimmik allisinneqannginnissaa anguniarlugu sananeqassapput.

*(7.1, imm. 3) Illuni inissiani isertarfiit, akunnittarfinni, niuertarfinni annerusuni majuartarfeqarfinnilu kiassakkani isertarfiit ullut tamaasa atorneqartut nalinginnaasumik paarleqartinneqartariaqarput. Oqorsaasersuutit anorimit aqqusaarneqarsinnaasut anorimit pitarneqarsinnaangitsumik qalliteqartariaqarput.*

Imm. 4. Illuni minnerpaamik 5 °C-nut kiassagaasuni illut sannaasigut kiaap annaaneqarneranut kap. 7.5-imi aalajangersakkat naammassineqarsimassapput.

Imm. 5. Illup sananeqaataasa ilaat ininik killiliisut, kiammik sippulimmik, soorlu kiassateqarfinniit iffiorfinniillu kiassarneqartut, imaluunniit 5 °C sinnerlugu kiassarneqar-

*(7.1, imm. 5) Inip annertuumik kiattup tungaanut illup sannaanni oqorsaasersuutit ilorrisimaarnissaaq eqqarsaatiga-*

neq ajortut sivikitsuinnarmilluunniit kiassarneqartartut ator-  
torneqarnerminnut naapertuuttumik oqorsarneqassapput.

Imm. 6. Pilersuiner-  
mut aqcutit annertussusaannik, pilersuiner-  
mi aqcutikkoortunik annaasanik aamma kiammik  
annaasaqarnernut killissaliussanik naatsorsuiner-  
mi illut kiammik annaasaannik naatsorsuiner-  
mi malitassat, "DS 418, Beregning af bygningers varmetab" "Illuni kias-  
sarnermi annaasanik naatsorsuiner-  
mut peqqussutinut", Namminersornerullutik Oqartussanit saqqu-  
mmersinneqartunut ilanngullugu malinneqassapput.

Imm. 7. Illut kiassagaanngitsut imaluunniit 5 °C inor-lugu  
kiassagaasut kap. 7.2-7.5-imi pineqartunut ilaa-  
tinneqanngillat.

## 7.2 Illunut nutaanut nukissiamut killissaliussat

### 7.2.1 Tamanut atuuttut

Imm. 1. Kiassarner-  
mut killiliussami pineqarpoq kiassar-  
nermut, silaannarissaanermut, nillusaanermut, imermik  
kissartumik atuiner-  
mut atugasamik immaqalu qaam-  
maqcutinut illumi nukissiamik pisariaqartitsineq tamar-  
miusoq. Nukissiamik pilersueriaatsinit assigiinngitsunit  
nukissiaq ator-  
neqartussa-  
q ataatsimoortillugu nalilerne-  
qassaaq. Ilanngussa-  
q 6-imi naatsorsuiner-  
mut tunnga-  
vigisat kiassarner-  
mut killiliussa-  
q naammassineqarsi-  
masoq up-  
pernarsisitsiniarnermi ator-  
neqassapput.

*lugu suliarineqassapput. Illuni sivikit-  
sumik kiassarneqartartuni oqorsaaser-  
suineq aningaasaqarnikkut nalilersui-  
neq imaluunniit ilorrisimaarnissaq  
eqqarsaatigalugu suliarineqassapput.*

*(7.1, imm. 6) Atortussat oqorsaasin-  
naassusaat DS/EN-imi malitassat at-  
tuumassuteqartut malillugit aalaja-  
ngerneqassaaq.*

*Kalaallit Nunaanni illut kiammik pisa-  
riaqartitaannik naatsorsuisarner-  
mut innersuussutit, BYG-DTU-  
mit saqqummersinneqartut tamatuma  
saniatigut innersuussutigineqarput.*

*(7.2.1, imm. 1) Nukissiaq ator-  
neqartooq paasineqassaaq nukissiaq  
illumut ator-  
neqartussatut pisarineqartooq, as-  
sersuutigalugu uulia, ungasianiit kias-  
sarneq imaluunniit innaallagiaq.*

*Illut nalinginnaasumik nukissiamik pi-  
lersuiner-  
nit arlalinnik nukissiamik pi-  
lersorneqartarmata, ilanngussa-  
q 6-imi allassimasutut ataatsimoortillugit nali-  
liiffigineqassapput.*

*Kiassarner-  
mut killiliussani tamaginni  
immikkut annertussusissat marluk ka-  
pitalimi matumani aalajangersarne-  
qarput, takuuk matuma kinguliani  
sumiiffinnut immikkoortitsineq:*



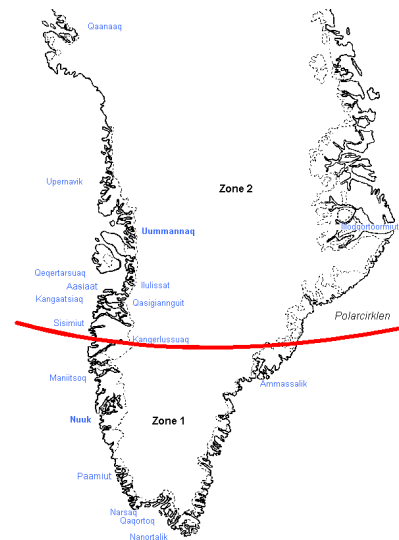

Ilusiliaq 7.1.

*Silap pissusaanut sumiiffik 1: Qaasu-itsup killeqarfiata kujataani.*

*Silap pissusaanut sumiiffik 2: Qaasu-itsup killeqarfiata avannaani.*

Imm. 2. Imm. 1-imi kiassarnermut pisariaqartitsinermut kap. 7.2.2-imi aamma 7.2.3-imi kiassarnermut killiliussaq qaangerneqartussaajunnaarlugu illut ilusilerneqassapput. Paasinarsaaneq ”SBI-anvisning 213, Bygningers energibehov” tunngavigalugu pissaaq.

*(7.2.1, imm. 2) Kiassarnermut pisariaqartitsinerup naatsorsorneqarnerani illup silataata qaliutai, illup inissisimanagera sammivialu, ilanngulugit ullup qaamanera aamma silami silap pissusaa, kiassaateqarfiit aammalu imermik kissartumik pilersuineq, illup kissatsittarnera, silaannarissarneqarnera, silami silaannarmik nillu-sarneqartarnera, seqernup qinnguisarnera aamma seqinerneqartit assiaqutit aammalu illup iluata silaannaa pilersaarutigineqartoq, eqqarsaatigineqassapput.*

*Tamatuma saniatigut illunut kap. 7.2.3-imi pineqartunut ilaatinneqartunut qaammaqusersuineq ilaatinneqarpoq.*

*Kiassarnermut pisariaqartitsinerup naatsorsorneqarnerani aamma as-sersuutigalugu seqernup kissarnera, seqernup qinngornerinik tigooqqaas-sutit, kiassaatiit supoortut, kiassaate-qarfeeqqat, uunnaaviit aalartitsisar-tut, ungasianiit kiassarneq, kiassaaq-qinermik atuisarneq kiisalu unnuak-kut silaannarissaalluni nillusaatiit ator-neqarsinnaapput.*

Imm. 3. Illuni assiigiinngitsunut atorveqartartunut, assi-giinngitsunik kiassarnermut killiliussiffigineqarsimasinaasuni, illup immikkoortuini assiigiimmik atorveqartus-sani illumi kiassarneqartussat immikkoortortalersorne-

qassapput. Illu tamakkerlugu kiassarnermut killiliussanik aalajangersaanermi immikkoortortalersuineq taanna ator-neqassaaq.

Imm. 4. Illut silataasa qalliutaanni ussiinnersaatigut silaannaap taarserarnera 50 Pa-nik naqitsinerup assigiinngissuseqarnerani illup kiassagartaata annertussusianut  $m^2$ -imut 1,0 l/s qaangersimassanngilaa. Illunut initai portusuunut, illup silataata qalliutaasa qaavi illup kiassagartaanut agguarlugit 3-mit annertuneruppat, ussiitsortasigut silaannaap taarserarnera illup qalliutaanni  $m^2$ -imut 0,3 l/s-nit annertunerussanngilaq.

Imm. 5. Illup iluani sumiiffinnut ussiitsortasigut silaannaap taarserarneranik naqillugu misissuiffiusunut, misissuinerup inernerana kiassarnermut pisariaqartitsinerup naatsorsorneqarnerani ator-neqarsinnaavoq. Uppernarsaatissaqanngippat 50 Pa-ni  $m^2$ -imut 1,5 l/s ator-neqassaaq.

Imm. 6. Imm. 4-imi aamma 5-imi aalajangersakkat illunut  $15\text{ }^\circ\text{C}$  inorlugu kiassagaasunut, ator-neqarfissaannik allanngortitsiviusunut, ilassutinut iluarsaassinernullu atuutinnigillat.

Imm. 7. Illup silataata qalliutaanni illup sannaasa ilai ataasiakkaat minnerpaamik kap. 7.5-imi killissaliussanut naapertuuttumik oqorsaasersorneqassapput.

Imm. 8. Illut, kap. 7.2.2-imi imaluunniit 7.2.3-imi piumasaqaatini pineqartunut ilaatinneqartut suliarineqassapput, kiaap ingerlaarnerani annaasanut annertussusiliisut mak-kunanga annertunerutinnagit

Silap pissusaanut sumiiffik 1: illu quleriunngippat illup silataata qalliutaanni  $m^2$ -mut 6,5 W, aamma illu marlunnik quleriuppat 7,5 W/  $m^2$  aamma illu pingasunik amerlaner-nillu quleriuppat 8,5 W/  $m^2$ . Igalaat matullu annertussus-aat aammalu taakkunatigut kiaap ingerlaarnerani annaasat naatsorsuiner-mi ilanngunneqassanngillat.

Silap pissusaanut sumiiffik 2: illu quleriunngippat illup silataata qalliutaanni  $m^2$ -mut 9,0 W pr. m, illu marlunnik quleriuppat 10,5 W/  $m^2$  aamma illu pingasunik amerlaner-nillu quleriuppat 12,0 W/  $m^2$ . Igalaat matullu annertussu-

*(7.2.1, imm. 4) Illut silataasa qalliutaanni ussiinnersaatigut silaannaap taarserarnerata naqillugu misilerarnera "DS/EN 13829 Bygningers termiske ydeevne – Bestemmelse af luftgennemtrængelighed i bygninger – Prøvningsmetode med overtryk skabt af ventilator" tunngavigalugu pissaaq.*

*Naqillugu misilerarnerata inernerana qulaani ataanilu naqitsineranik uut-tortaanerup agguaqatigiissinneratigut paasineqassaaq.*

*(7.2.1, imm. 6) Ussissusissaannut taakkualu misissortarnissaannut piumasaqaatit sukanneruterinnissaat sanatitsisup nammineerluni toqqarsinnaavaa.*

*(7.2.1, imm. 7) Illup silataata qalliutai tassaapput illup sannaasa ilai paasineqassapput tassaasut illup sannaasa ilai kiassagaasup sumiiffiisa annertussusai poorsimallugit inissinneqartut. Sumiiffiisa annertussusai "DS 418, Beregning af bygningers varmetab" malillugu aalajangerneqassapput.*

*(7.2.1, imm. 8) Illup silataata qalliutaasa tamakkiisuutillugit naapertuuttumik oqorsaasinnaannorlugit ilusilerneqarnissaat aalajangersakkami qulakkeerneqassaaq. Kiaap ingerlaarnerani annaasanut annertussusiliisut "DS 418, Beregning af bygningers varmetab" allassimasutut aalajangerneqassapput. Illunut portusuunik initalinnut, illunut marlunnik quleriinniittunut imaluunniit pingasunik amerlanernillu quleriinniittunut sanillunneqarsinnaasunut, kiaap ingerlaarnerani annaasat taamaaqatai illup silataata qalliutaanni  $m^2$ -mut 7,5 aamma 8,5 W-inik (Zone 1) imaluunniit 10,5 aamma 12,0 W-inik (Zone 2) annertussuseqarput. Igalaani*

saat aammalu taakkunatigut kiaap ingerlaarnerani annaasat naatsorsuinerimi ilanngunneqassanngillat.

Imm. 9. Illumi kiassagaasut annertussusaat kap. 7.2 - 7.4-imi paasineqassaaq tassaasoq init imaluunniit taakua ilaasa kiassagaasut ataatsimut katillugu annertussusaat.

Imm. 10. Illunut ungasianiit kiassagaasunut kiassarnermut killiliussap naammassineqarsimanerata misissornerani ungasianiit kiassarnermut nukissiamut tunngavissaq 0,8 atuutissaaq.

### **7.2.2 Inissianut, ilinniartut inaannut, akunnittarfinnut aamma illunut assingisaannut kiassarnermut killiliussaq**

Imm. 1. Inissianut, ilinniartut inaannut, akunnittarfinnut assigisaannullu illumi kiassarnermut, silaannarissaanermut, nillusaanermit aammalu imermik atugassamut kissartumut nukissiamik pilersuinissamik illumi ataatsimut katillugu pisariaqartitsineq m<sup>2</sup>-mut kiassagaasut annertussusaat annerpaamik makkuussapput:

Silap pissusaanut sumiiffik 1: ukiumut 80 kWh/m<sup>2</sup> ukiumut 60 kWh/ m<sup>2</sup> ilassutigalugu kiassagaasut amerlassusaannut agguarlugu.

Silap pissusaanut sumiiffik 2: ukiumut 100 kWh/m<sup>2</sup> ukiumut 75 kWh/ m<sup>2</sup> ilassutigalugu kiassagaasut amerlassusaannut agguarlugu.

### **7.2.3 Allaffinnut, atuarfinnut, paaqqinniffinnut aamma illunut assigisaannut 7.2.2-imi pineqartunut ilaatinneqanngitsunut kiassarnermut killiliussat**

Imm. 1. Allaffinnut, atuarfinnut, paaqqinniffinnut aamma illunut assigisaannut, illumi kiassarnermut, silaannarissaanermit, nillusaanermit imermik atugassamut kissartumut aammalu qaammaqutitut nukissiamik pilersuinissamik illumi ataatsimut katillugu pisariaqartitsineq m<sup>2</sup>-

*ilaatinneqarput aamma qaliata qaani igalaat, iikkat silarliit igalaamernit, illup qaavi igalaamernit aamma qaliata qaani igalaat qaarajuttut. Taamaattoq oqorsaasersugaasut kiaap ingerlaarnerani annaasanut annertussusiliisuni ilaatinneqarput.*

*(7.2.1, imm. 9) Illumi kiassagaasut annertussusaanni init illup iluata annertussusaanni ilaatinneqanngitsut pineqartunut ilaatinneqarsinnaanngillat.*

*(7.2.1, imm. 10) Energifaktoren benyttes ved beregning af behovet for tilført energi for bygninger, der forsynes med fjernvarme. Tamanna pillugu annertunerusut ta-kukkit ilanngussaq 6 aamma "SBI-anvisning 213. Bygningers energibehov".*

*(7.2.2, imm. 1) Kiassarnermut killiliussani ilaatinneqarput illut qaammaquteqarfii sananeqarnerisa nalaanni nalinginnaasumik aalajangersarneqarsimanngitsut. Naatsorsuinerimi seqernup qinngorneri, inuit kis-sassusaat, illuni kissatsikkiartortarnerit il.il. eqqarsaatigineqassapput.*

*Aalajangersagaq aamma illunut inaallagiatortumik silaannarissaatinik nillusaatinillu oqimaaqatigiissitsiviusunut atuuppoq.*

*Inissianut, ilinniartut inaannut, akunnittarfinnut aamma illunut assigisaannut kiassarnermut killiliussaq imatut oqaatigineqarsinnaavoq (silap pissusaanut sumiiffik 1): (80+60/e) ukiumut kWh/ m<sup>2</sup>, e tassaalluni kiassarneqartut amerlassusaat.*

*(7.2.3, imm. 1) Kiassarnermut killiliussami pineqarput illut sananeqarnerisa nalaanni qaammaquteqarfissaannik aalajangersaavimusat. Naatsorsuinerimi seqernup qinngorneri, inuit kissassusaat, illuni kissatsikki-*

mut kiassagaasut annertussusaat annerpaamik makkuussapput:

Silap pissusaanut sumiiffik 1: ukiumut 98 kWh/m<sup>2</sup> ukiumut 60 kWh/ m<sup>2</sup> ilassutigalugu kiassagaasut amerlassusaannut agguarlugu.

Silap pissusaanut sumiiffik 2: ukiumut 118 kWh/ m<sup>2</sup> ukiumut 75 kWh/ m<sup>2</sup> ilassutigalugu kiassagaasut amerlassusaannut agguarlugu.

Imm. 2. Illunut imaluunniit illumi immikkoortortani assersuutigalugu qaammaarilluarnissaanik, immikkut anneruumik silaannarissaanissamut pisariaqartitsiviusunut, imermik kissartumik annertuumik atuiffiusartunut imaluunniit sivisuumik atorneqartartunut imaluunniit illunut portusoorsuarnik initaqartunut kiassarnermut killiliussaq qaffanneqassaaq tamatumunnga nukissiamik atuinissap naatsorsorneqartup annertoqqataanik ilassuserlugu. Tunisassiornermut nukissiaq atorneqartussaq, soorlu assersuutigalugu tipittunut sikaavinnik silaannarissaaneq, kiassarnermut killiliussani ilaatinneqanngilaq.

## 7.3 Atorneqarnerisa allanngorneri aamma ilassutit

### 7.3.1 Tamanut atuuttut

Imm. 1. Kap. 7.3-imi aalajangersakkat ilassutinut, atorneqarnerisa allanngornerinut, aamma atorneqarnerisa allanngornerinut atatillugu allanngortiterinernut kap. 7.2-imi aalajangersakkanut taarsiullugit atorneqarsinnaapput.

*artortarnerit il.il. eqqarsaatigineqassapput.*

*Allaffinnut, atuarfynn timer, paaqqinniffinnut aamma illunut assigisaannut kiassarnermut killiliussaq imatut oqaatigineqarsinnaavoq (silap pissusaanut sumiiffik 1): (98 + 60/e) ukiumut kWh/m<sup>2</sup>, e tassaalluni kiassarnerqartut amerlassusaat.*

*(7.2.3, imm. 3) Qaammaarilluarnissaasa, immikkut annertuumik silaannarissaanissamut, imermik kissartumik annertuumik atuinissamut imaluunniit sivisuumik atuinissamut killiliinissamut tunngatillugu, takuuk "SBI-anvisning 213 Bygnings energibehov". Illunut portusoorsuarnik initaqartunut tunngatillugu ilanngussaq 6 kiassarnermut killiliussanut ilassusii-nermut naatsorsuinermit tunngavis- sanik imaqarpoq.*

*(7.3.1, imm. 1) Atorneqarnerisa allanngornera tassunga atatillugu tassaavoq siunertanut allanut atorneqartussanngornera, nukissiamik atuineq annertunerujussuanngortussaa- lluni. Taakkua assersuutigalugu tassaasinnaapput:*

- quip najugaqarfinnut ilanngunneqarnera, imaluunniit
- illup qaliaata atorneqarsinnaasup najugaqarfinnut ilanngunneqarnera.

*Nutaamik qalialiineq imaluunniit illup qaavini toqqissuni nutaanik inissialiaq ilassutaapput.*

*Ilassutinut kiassarnermut killiliussaq atorneqarpat, kiassarnermut killiliussaq illumi init quleriit ataatsimut kattillugu amerlassusaat tunngavigalugu naatsorsorneqassapput. Kisiannili kiassarnermut pisariaqartitat taamaallaat ilassutinut naatsorsorneqassapput, takuuk tamanna pillugu ilanngussaq 6.*

*Atortulersuutit ikkussukkat takkunungalu nukissiamik atuineq, illutut nutaatut ilaatinneqassapput. Tamatuma kingunerisaanik assersuutigalugu aamma ilassutini imermut atortuler-*

**7.3.2 Illup sanaannik oqorsaasersuineq**

Imm. 1. Illup sananeqaataasa ilaat ininik nalinginnaa-sumik minnerpaamik 15 °C angullugu kiassarneqartartu-nik killiliisut, takussutissiami matuma kingulianiittumi allassimasutut annerpaamik kiammik annaasaqarfiusus-sanngorlugit suliarineqassapput.

Igalaat, matut aamma qaliata qaavani igalaat kap. 7.5-imi piunasaqaatinik naammassinnissapput.

Illup sannaata ilaa	U-p nalingi [W/m <sup>2</sup> K]
likkat silarliit aamma nunami naqqup ataani iikkat	0,15
Ininut kiassagaanngitsunut imaluunniit kiassa-gaasunut inimi pineqartumi kiassutsimit 8 °C -init appasinnerusumik kiassuseqalersillugu init qule-riat akunnequtaat aamma iikkat akunnequtaat	0,40
Natit nunamut tunngaannartut, naqqup iluani natit nunamut tunngaannartut natillu naaqqit ataasa pukkitsut silaannarissarfillit qulaanniittut	0,12
Qilaat qaliallu sananeqaataat, taakkununga i-laallutik qaliap ammut teqqequini iikkat pukkitsut, illup qaavi toqqissut aamma illup qaavanut toqqaannartumik tunngallutik iikkat uingasut	0,11
Igalaat – ilanngullugit qaliata qaavani igalaat aamma qaliata qaani igalaat qaarajuttut – iikkat igalaamernit, matut silarliit, isaarissat aamma silamut imaluunniit ininut kiassagaanngitsunut ammartartut, kiisalu taakkua aamma iikkat igalaamernit aamma ininut 5 °C -mit inimit pine-qartumit nillernerusumik kiassuseqalersillugu ki-assagaasunut igalaat	1,40

Illup sannaata ilaa	Kiak annaane- qartoq [W/mK]
Toqqaviit	0,12

likkat silarliit, igalaat imaluunniit matut silarliit, isertarfiit ammartartullu akornanni katinneri	0,03
Qaliata sananeqaataata aamma qaliap qaavani igalaat imaluunniit qaliap qaavani igalaat qaarajuttut akornanni katinneri	0,10

Imm. 2. Illassutini U-t nalinginik aamma kiammik annaaneqartumik taaneqartunik atuinissamut piumasaqaataavoq, igalaat aamma matut silarliit ataatsimut katillugu annertussusaat, ilanngullugu qaliata qaavani igalaat aamma qaliata qaani igalaat qaarajuttut, iikkat igalaamernit aamma silamut ammartartut ilassummi illumi kiasagaasut annertussusaata annerpaamik 22 procentianik anertussuseqassasoq. Naatsorsuineri pisiniarfinni aamma assigisaanni inini allerniittuni init annertussusaat aamma igalaat annertussusaat naatsorsuineri ilanngunneqassanngillat.

Imm. 3. Atorneqarneranik allangortitsineri illuliornermut teknikkimut tunngasut kingunerisaannik 7.3.2, imm. 1-2 tamakkiisumik naammassineqarsinnaanngissinnaapput. Atorsinnaannginnera taamaalilluni tamatumunga taarsiisunik nukissiatigut aaqiissutissanik allanik taarserneqassaaq.

Imm. 4. Illunik allangortitsinerit nukissiamik atuinerulernerimik kinguneqartussat, nukissiamik sipaaruteqar-nissamut taamaaqataannik taarsiisussanik suliaqartoqas-sappat, suliarineqarsinnaapput. Allangortitsineri imm. 1-imi piumasaqaatit tassunga atasut naammassineqas-sapput.

### 7.3.3 Illassutini kiammik annaasaqarnernut killissaliussat

Imm. 1. Taamaaliornermi illassutini kiak annaaneqartus-sat kap. 7.3.2-imi piumasaqaatit naammassineqarsima-neranniit annertunerulissanngippat, illassutini U-p nalingi aamma kiak annaaneqartoq allangortinneqarsin-naapput, aammalu igalaat annertussusaat il.il. annertu-

*(7.3.2, imm. 2) Igalaat aamma matut silarliit sumiiffiit maleruagassat "DS 418 Beregning af bygningers varmetab" malinneqassapput.*

*(7.3.2, imm. 3) Assersuutigalugu igalaanut toqqavinnullu pioreersunut sinaakkutaasa allangortinnerisigut kiammik annaasamut piumasaqaatit naammassinnaat ajornakusoorsinnaavoq. Allatut iliuuseralugu assersuutigalugu oqorsaasersuinerunikkut imaluunniit seqernup qinngornerinit kiassaaitit, kiassaaitit supoortut imaluunniit seqernup qinngorneranik tigooqqaasut ikkussorlugit kiassarnerup taamaaqataa sipaarneqarsinnaavoq.*

*(7.3.2, imm. 4) Assersuutigalugu illup saqqaani imaluunniit illup qaavani nutaanik igalaaliinissaq kissaatigineqarpat, alajangersagaq atorneqarsinnaavoq. Nukissiuutitigut atuinnnginnissamut pisinnaasaqannginnera assersuutigalugu oqorsaasersueqqinnikkut, seqernup qinngorneri atorlugit kiassaatinik, kiassaatinik supoortunik imaluunniit seqernup qinngornerinik tigooqqaasunik matussuserneqarsinnaavoq.*

*(7.3.3, imm. 1) Kiammik annaasaqarnernut killissaliussat tassunga atatil-lugu taamaallaat ilassummut attuumassuteqarput. Taamaattoq siusinnerusukkut illumut pioreersumut ilassutip atanera, kiaap*

sitinneqarsinnaallutik. Taamaattoq illup sannaasa ilai a-taasiakkaat minnerpaamik kap. 7.5-mi U-t nalinginut aamma kiammut annaaneqartumut naapertuuttumik oqorsaa-sersorneqassapput.

*annaaneqartup 50 procentia kiammik annaasaqarnernut killissaliussanut naatsorsuineri ilan-ngunneqassaaq. Tamanna inissianut qalialinnut atuutinngilaq. Igalaat iga-laatut pissusiviusutut imaluunniit iga-laatut 1,2 W/m<sup>2</sup>K-mik U-mi naleqartut kiammik annaasaqarnernut killissaliussani naatsorsuineri ilaatinneqarsinnaap-put.*

*Varmetabsrammen er det dimensionerende varmetransmissionstab, som beregnes med de U-værdier og linjetab, som er angivet i kap. 7.3.2, og de faktiske arealer af de forskellige bygningsdele.*

## **7.4 Illumi sannaannik allangortiterineq aamma allangortitsinerit allat aamma uunnaavinnik taarsersuineq il.il**

### **7.4.1 Tamanut atuuttut**

Imm. 1. Allangortiterineri allanillu illuni allangortitsinerni nukissiamik sipaaruteqarnerit imminut akilersinnaasut kapitali 7.4.2, imm. 1-imi aamma kapitali 8-imi ingerlanneqassapput. Aalajangersakkat iikkanik silarler-nik, natinik, qaliata sananeqaataannik igalaanillu il.il. kiisalu atortulersuutit ikkussorneqarnerini allangortitsinerni oqorsaa-sersuineri tunngassuteqarput. Piumasaqaat taamaallaat illup sannaata ilaanut imaluunniit atortulersuutininut ikkussukkanut allangortitsinerni ilaatinneqartunut taamaallaat atuuppoq.

*(7.4.1, imm. 1) Qalipaaneq, illup saqqaasa qalliutaannik iluarsaassineq aamma illup qaavata qalliutaanni putunik ilaartuineq, tassaapput allangortitsinerit imminut akilersinnaasumik nukissiamik sipaaruteqarnerit piviusunngortinnissaannut piumasaqaate-qarfiunngitsut.*

Imm. 2. illut sannaasa ilaannik imaluunniit atortulersuutininik ikkussukkanik taarsersuineri imminut akilersinnaanera apeqqutaatinnagu kap 7.4.2, imm. 1-imi aamma imm. 3-6-imi, aammalu kap. 8-imi aalajangersakkat naammassineqassapput.

*(7.4.1, imm. 2) Taarsersuineq paasineqassaaq tassaasoq, assersuutigalugu illup saqqa nutaarluinnaq, illup qaavata sananeqaatai nutaarluinnaat, ilanngullugit illup qaavata qalliutai, qaliap quassuutuaa, oqorsaatai aamma qilaava, igalaamik ataatsimik, ingerlaartitsisumik supoortumik imaluunniit uunnaaveqarfimmik taarsersuineq.*

Imm. 3. Oqaluffiit, illut eqqissisimatitat aamma illut itsarsuarnitsanut eqqissisimatitanut ilaatinneqartut kap. 7.4.2-imi, aamma kap. 8.6.2, imm. 2-imi aalajangersakkani ilaatinneqanngillat. Illut kommunimut pilersaarummi eriagisassatut toqqarneqartut, tamanna piumasaqaatinik naammassinninnissamut pilersaarusiornermik pineqartumik imaluunniit toqqaanermut unioqqutitsinerusussappat, taamatutaaq kap. 7.4.2-imi aalajangersakkani ilaatinneqanngillat.

*(7.4.1, imm. 3) Illunut eriagisassanut ilaatisinnginnerit illuliorluni suliaqarnernut illup silataanni illersuisumik pilersaarusiornerni imaluunniit toqqaanerni ilaatinneqartuni isikkuinut sunnuteqartussanut atuupput.*

*Illumut eriagisassamut pineqartumut ajorseriartitsinngitsumik nukissiuutigut suliniutit ingerlanneqartariaqarput.*

*Illuliornermut teknikkimut tunngasut malitsigisaannik nukissiamik sipaaruteqarnerit imminut akilersinnaasumik imaluunniit isugutannut teknikkikkut isumannaatsumik naammassineqarsinnaanngissinnaasut kap. 7.4.2, imm. 2-imi allassimavoq. Nukissiuutitik pitsanngorsaanerit taamaalilluni illup iluani oqorsaasersueqqinnikkut taamaallaat pisinnaappata, kisianni tamanna teknikkikkut isumannaatsumik suliarineqarsinnaanngippat, imaluunniit oqorsaasersueqqinnerup malitsigisaannik illup iluata silaannaanut malerugassat atuuttut naammassineqarsinnaanngippata, pisuni ataasiakkaani nukissiuutitigut pitsanngorsaasoqarnissaa piumasaqaatigineqassanngilaq.*

*Tamanna aalajangersakkanut tunngaviusunut naapertuuttoq naliliisoqarpat, sanaartornermut inatsimmi § 22 tunngavigalugu kap. 7.4.2-imi aalajangersakkat saneqqunneqarnissaanut akuersisoqarsinnaavoq. Assersuutigalugu nukissiuutitik sipaaruteqarnerit taamaaqatai allatut iliornikkut anguneqarsinnaappata, immikkut itumik akuersisoqarsinnaavoq.*

Imm. 4. Pisuni immikkut ittuni illup sananeqaataasa anertuujuneranni suliniutit ilanngussaq 6-imi nassuiarneqartut imminnut akilersinnaasumik ingerlanneqarsinnaanngissinnaapput. Tassani imminut akilersinnaannginera uppernarsineqassaaq.

*(7.4.1, imm. 4) Illuliornermi iliuuseqarnermi ukiumoortumik sipaarutigineqartut piffissamut atuuffissaanut amerlisarlugit aningaasaliissutit agguatigalugit 1,33-nit angineruppat, imminut akilersinnaasutut isigineqarsinnaapput. Tamanna aamma imatut oqaatigineqarsinnaavoq, iliuuserineqartoq piffissap atuuffissaatut naatsorsuutigineqartup 75 procentiata iluani imminut akilersimassasoq. Assersuutigalugu sullarineqartoq ukiumi 40-ni atuussinnaassuseqarpat, aningaasaliineq ukiumi 30-ini uterteqqinneqarsimassaaq. Piffissat atuuffissannut naatsorsuinerit ilanngussaq 6-imi takuneqarsinnaapput.*

Imm. 5. Ilusilerneqarnera aammalu illup oqorsaasersugaanerata pitsaassusaa apeqqutaallutik aaqqiissutissat isugutammik ajoquserneqannginnissaannut isumannaatsumik suliarineqarsinnaanngissinnaapput. Suliaqarnerit taakkua ingerlanneqassanngillat.

*(7.4.1, imm. 5) Isugutannaveerlugit oqorsaasersuutitik suliaqarnermut tunngatillugu "SBI-anvisning 224 Fugt i bygninger", "SBI-anvisning 239 Efterisolering af småhuse – energibsparelser og planlægning", "SBI-anvisning 240 Efterisolering af småhuse – byggetekniske løsninger og til en række byggetekniske erfaringer med forskellige løsninger" BYG-ERFA-meersut innersuussutigineqarput.*



Imm. 6. Illunik allangortitsinerit nukissiamik atuineruler-  
nermik kinguneqartussat, nukissiamik sipaaruteqarnis-  
samut taamaaqataannik taarsiisussanik suliaqartoqas-  
sappat, suliarineqarsinnaapput.

(7.4.1, imm. 6) Assersuutigalugu illup saqqaani imaluunniit illup qaavani nutaanik igalaaliinissaq kissaatigineqarpat, alajangersagaq atorneqarsinnaavoq. Nukissiuutitigut atuinnginnissamut pisinnaasaqannginnera assersuutigalugu oqorsaasersueqqinnikkut, seqernup qinngorneri atorlugit kiassaatinik, kiasaatinik supoortunik imaluunniit seqernup qinngornerinik tigooqqaasunik matussuserneqarsinnaavoq.

Imm. 7. Illup annertuumik atorneqarfissaanik allangortiterinermut ilaatillugu sannaannik allangortiterineq, kap. 7.3-imi pineqartunut ilaavoq aammalu allangortitsinerit imminut akilersinnaassanngikkaluarpataluunniit piumasaqaatit taakkua naammassineqassallutik.

### 7.4.2 Allangortiterinerni aamma illumi allanik allangortitsinermi piumasaqaatit

Imm. 1. Illup silataasa qalliutaannik oqorsaasersuiner-  
mut aamma kiammut annaasamut piumasaqaatit:

(7.4.2, imm. 1) Allangortiterinerni aamma illup sannaasa ilaannik allangortitsinerini imminut akilersinnaasumik oqorsaasersuisoqassaaq.

Illup sannaata ilaa	U-p nalingi [W/m <sup>2</sup> K]
likkat silarliit aamma nunami naqqup ataani iikkat	0,20
Ininut kiassagaanngitsunut imaluunniit kiassa- gaasunut inimi pineqartumi kiassutsimit 8 °C -init appasinnerusumik kiassuseqalersillugu init qule- riaat akunnequtaat aamma iikkat akunnequtaat	0,40
Natit nunamut tunngaannartut, naqqup iluani natit nunamut tunngaannartut natillu naaqqit a- taasa pukkitsut silaannarissarfiliit qulaanniittut	0,15
Qilaat qaliallu sananeqaataat, taakkununga ilaallutik qaliap ammut teqeqquni iikkat puk- kitsut, illup qaavi toqqissut aamma illup qaavanut toqqaannartumik tunngallutik iikkat uingasut	0,15
Matut silarliit, isertarfiit, ammartartut, igalaat ilor- liit aamma qaliata qaani igalaat	1,65

imminut akilersinnaasumik oqorsaasersuisoqartussaattillugu suliassanut assersuutit:

- Illup qaavani pioreersumi nutaamik qalissialiinikkut imaluunniit qalisiamut qallersuinikkut illup qaava nutaanik qalissialersorneqassaaq.
- Illup qaavanut qalliutit pladit qisuit taarserneqassapput.
- Qalissiap pisoqqap qaavanut nutaamik sisammik pladilernerqassaaq.

Imm. 1-imi piumasaqaatit matut silarliit, isertarfiit, ammartartut, igalaat ilorliit aamma qaliata qaani igalaat angissusaannut pissusiviusunut atuupput.

Igalaat ilorliit tassani nutaajupput imaluunniit igalaat allamik saniatigut sinilerlugit iluarsaanneqarlutik. Matut silarlerni aamma ilaapput matut silarliit igalaallit.

Kiak annaaneqartoq aamma nukissiuutitut aningaasaqarnermut aammalu illup iluani akornusiisussat annikillissinnissaannut annertuumik pingaarut-eqarpoq. Kisiannili kiammut annaane-qartumut pissutaasunik ataatsikkut pitsanngorsaarnik suliaqartoqarpat aatsaat, igalaanik taarsersuinermi, iik-kanik silarlernik

Illup sannai	Kiak annaane- qartoq [W/mK]
Toqqaviit	0,12
likkat silarliit, igalaat imaluunniit matut silarliit, isertarfiit ammartartullu akornanni katinneri	0,03
Qaliata sananeqaataata aamma qaliap qaavani igalaat imaluunniit qaliap qaavani igalaat qaara-juttut akornanni katinneri	0,10

Imm. 2. Illuliornermut teknikkimut tunngasut kap. 7.4.2, imm. 1-imi aalajangersakkat imminut akilersinnaasumik imaluunniit isugutammik ajoquserneqaqqunagit isumannaatsumik suliarineqarnissaasa naammassineqarsinnaanginnerannik kinguneqarsinnaapput. Kisiannili nukissiamik pisariaqartitsinermik annikillisisissusar suliasat annertuallaanginnerusinnaapput. Taakkualu suliasat ingerlanneqartussaapput.

*imaluunniit natit sana-neqaataannik pitsanngorsaanerni kiak annaaneqartoq pillugu aalajangersakkat taamaallaat atuupput.*

*Oqorsaasersueqqinnernik suliaqarnermut assersuutissat, nalinginnaasumik imminut akilersinnaasut, ilanngussaq 6-imi takuneqarsinnaapput.*

*Illuliornermut teknikkimut tunngasut imm. 1-imi piumasagaatit naammassineqarsinnaanginnerannik kinguneqarsinnaapput, taamaattumik takuuk imm. 2.*

*Natit, iikkat silarliit, matut, igalaat imaluunniit illup qaavata sananeqaatait taarsorsorneqartussanngorpata, imminut akilersinnaassusaa apeqqutaanani imm. 1 aamma 3-6 atuupput, takuuk kap. 7.4.1, imm. 2.*

*(7.4.2, imm. 2) Allannngortiterinermi assigisaannilu illuliornermi teknikkitaannai eqqarsaatigalugit imm. 1-imi piumasagaatit naammassinissaat pisariussinnaavoq. Assersuutigalugu inissanut tunngasut oqorsaarsorneqarnerata pitsanngorsarneqarnerisa suliarinnissannik ajornakusoortitsisinnaanerat pissutaalluni, imaluunniit oqorsaasersuinerup inissaqalersinnissaanut illup sanaata annertunerusumik allannngortitertariaqarnera pissutigalugu. Suliaqarnerup ingerlanneqarnissaata aki-soorujussuanngorneranik tamanna kinguneqarsinnaavoq, imaluunniit aaqqiissutissat isugutammik ajoquserneqannginnissaannut isumannaatsumik suliarineqarsinnaangissinnaalluni. Taamaattoqarpat suliaqarnerup ingerlannissaa piumasagaataassanngilaq.*

*Iliuseqarnermut imm. 1-imi naammassinninngitsumut assersuutissaq tassaavoq, qarmaq ilumigut ussissaatilik. Tassani naammassinninnissamut nutaamik sialunnut assiaqutserlugu silataata oqorsaasersorneqaqqinnissaa pisariaqartussaavoq. Taamatut iliuseqarneq suliame tassani imminut akilersinnaassanngilaq, paarlattuanik qarmap iluani ussissaasiineq suliarissallugu annikinnerusussaasoq, annertuumik imminut akilersinnaasinnaalluni. Taamaattumik qarmap iluani oqorsaaneq ingerlanneqassaaq.*

Imm. 3. Igalaanik aamma qaliata qaavani igalaanik taarsersuinermi kap. 7.5, imm. 2 - 4-imi piumasagaatit naammassineqassapput.

Imm. 4. Ikkani silarlarni igalaat sinaasa qaavisa kissassusaat 9,3°C-init nillernerussanngillat.

(7.4.2, imm. 4) Minimumskravet til indvendig overfladetemperatur på vinduers karmkonstruktion ved udskiftning er sat til 9,3 °C, hvilket svarer til dugpunktet ved en rumtemperatur på 20 °C og en relativ luftfugtighed i indeluften på 50 % RF.

Qaavisa kissassu-saannut illup iluani 20°C aamma silami 0°C atuupput.

Igalaat sinaanni aalap iminnguunnera inimi aamma igalaat sinaasa eqqaanniittuni silaannaap uninngaannangajannerani silaannaap annertuumik isugutannerata malitsigisaanik nalinginnaasumik pisarpoq. Igalaat sinaanni oqorsaasersuineq pitsaanngippat ajornartorsiut taanna annertunerulersinnaavoq. Qaavisa kissassusaat "DS/EN ISO 10077-2 Termisk ydeevne for vinduer, døre og skodder – Beregning af varmetransmission – Del 2: Numerisk metode for rammer" tunngavigalugu naatsorsorneqassaaq.

## 7.5 Oqorsaasersuutit minnerpaaffissaat

Imm. 1. Kap. 7.2 kiassarnermut killiliussa, imaluunniit kap. 7.3.3-imi kiammik annasaqarnernut killissaliussat atornerqarpata, illup sannai ataasiakkaat oqorsaasersorneqassapput, taakkua aqutugalugit kiak annaaneqartoq takussutissiami matuma kingulianiittuni nalinginit annertunerutinnagit:

Illup sannai	U-p nalingi [W/m <sup>2</sup> K]
likkat silarliit aamma naqqup ataani nunap tungaanut iikkat	0,30
Ininut kiassagaanngitsunut imaluunniit kiassa-gaasunut inimi pineqartumi kiassutsimit 8 °C -init appasinnerusumik kiassuseqalersillugu init quleriaat akunnequtaat aamma iikkat akunnequtaat	0,40
Natit nunamut tunngaannartut, naqqup iluani natit nunamut tunngaannartut natillu naaqqit ataasa pukkitsut silaannarissarfillit qulaanniittut	0,20

(7.5, imm. 1) Oqorsaasersuutit minnerpaaffissaannut piumasagaateqar-neq nukissiamik sipaaruteqarnissamik kissaateqarnerinnarmik pissuteqanngilaq, kisianni aamma ilorrisimarnissamut aammalu aalap iminnguussinnaaneranut attumassuteqarluni. Kiaap annaaneqartup minnerpaaffissai allasimasut illup sannaannut tamaginnut atuupput. Taamaalliluni illup sannaani nillimik pitarneqarsinnaasortaasinnaasut naatsorsuinermi ilanngunneqassapput. "DS 418 Beregning af bygningers varmetab" nillimik pitarneqarsinnaasortaasartunik taakkualu kiaap annaaneqarneanut pingaaruteqarnerannut nassuiaatinik imaqarpoq.

Igalaanut, isaarissanut, iikkanut igalaaminernut aamma ammartartunut "DS 418, Beregning af bygningers varmetab" malillugu kiaap ingerlaarfiisa annertussusai naatsorsorneqassapput. U-p nalingi allasimasut taamaalliluni illup sannaanut tamarmiusunut, siniliussat aamma igalasserfinnut sinaakkusiutannullu atuupput. (init marluk akor-nanni kiassarnerup

Naqqup ataani ininut kiassagaasunut tunngasumik natermi kiassagaasuni init quleriaat akunnegutaat	0,50
Qilaat qaliattu sananeqaataat, taakkununga ilaallutik qaliap ammut teqeqquini iikkat pukkit-sut, illup qaavi toqqissut aamma illup qaavanut toqqaannartumik tunngallutik iikkat uingasut	0,20
Matut silarliit, qaliata qaani igalaat qaarajuttut, isaarissat aamma silamut imaluunniit ininut kiassagaanngitsunut ammartartut aammalu taakkua kiisalu iikkat igalaamernit aamma igalaat ininut inimi pineqartumi kiassutsimit 5 °C -mit annertunerusumik appasinnerusumik kiassuseqalersilugit kiassagaasut	1,80

*assigiinngissu-taannik nalilersuinermi 5 K pillugu piumasaqaat isumaqarpoq 5 °C).*

*Piumasaqaat matunut silarlernut 1,23 x 2,18 m-inik nalinginnaasumik angissusilinnut atuuppoq. Matuni silarlerni igalaartalinni assersuutugalugu aamma matut illersittakkat pineqartunut ilaatinneqarput.*

*Ikkani silarlarni igalaaminerni aamma igalaani oqorsaasersukkat kiaap ingerlaarnerani annaasanut annertus-susiliisuni naatsorsuinermi ilanngunneqassapput.*

Illup sanna	Kiak annaane- qartoq [W/mK]
Ininut toqqaviit minnerpaamik 5 °C-mut kiassa-gaasut	0,40
Naternut toqqaviit natermi kiassaattillit	0,20
Ikkat silarliit aamma igalaat akornanni katinneri imarluunniit matut silarliit, isaarissat aamma am-martartut	0,06
Qaliata sananeqaataata aamma qaliap qaavani igalaat imaluunniit qaliap qaavani igalaat qaa-rajuttut akornanni katinneri	0,20

Imm. 2. Igalaanut aamma iikkanut silarlernut igalaaminernut kiassarnermut tapiissutit ukiumut -33 kWh/m<sup>2</sup>-init annikinnerussanngillat.

Imm. 3. Qaliata qaavani igalaanut kiassarnermut tapiis-sutit ukiumut -10 kWh/m<sup>2</sup> minnerussanngillat.

*(7.5, imm. 2 - 3) Igalaanut aamma qaliata qaavani igalaanut nukissiamik tapiissutit naatsorsuineq ilanngus-saq 6 tunngavigalugu pissaaq. Piuma-saqaat igalaanut ammarsinnaasunut 1,23 m x 1,48 m-nik angissus-eqartunut tunisassortup nalinginnaa-sumik igalaartaliussaaniq igalaaqartu-nut atuuppoq. Igalaanut assersuutiga-lugu dannebrog-itut ilusilinnik igalaar-taqartunut imaluunniit silaannaris-sarfiligaasunut taamatutaaq igalaa-mut ammarsinnaasumut, igalaaq tuni-sassortup nalinginnaasumik igalaar-*

Imm. 4. Igalaq ammarsinnaasoq tunisassioortup nalinginnaasumik igalaartaliusnaanik igalaaqartoq nukissiamik tapiissutitut piumasaqaammik naammassinnissimappat, igalaartat nipikillisaatitallit aammalu igalaartat allatut atuuffillit atorneqarsinnaapput. Allat periarfissaasut assersuutigalugu aalasinnaasumik silataanni seqinermut assiaqutsigaasut, igalaartat seqinermut assiaqutsigaasunik atuinialinnginnermi isumaliutersuutigineqartariaqarput.

*taliusnaanik igalaaqarpat, piumasaqaat atuutissaaq.*

*(7.5, imm. 4) Pisuni immikkut ittuni igalaartaanni immikkut ittunik atuinisaaq pisariaqartinneqartarpoq, igalaap taassuma imm. 2-imi aamma 3-imi piumasaqaatinik naammassinninnginneranik malitseqarsinnaalluni, kisianni igalaap tunisassioortup nalinginnaasumik igalaartaliusnaanik igalaaqarluni aalajangersakkamik naammassinnippat, igalaq taamaakkaluartoq atorneqarsinnaavoq. Igalaap nukissiuutitigut pisinnaasaannut annertussusiliussani assigiinngissutaasut igalaartaata atuuffissaanik pisariaqartumik pissuteqarsinnaassapput.*

*Igalaat seqinermut assiaqutsigaappata seqernup uunarnera sunniuteqarlartumik sunniinngissinnaavoq. Kisianni aamma igalaat seqinermut assiaquteqartut ajoraluartumik ukiup ilaani tamatuma iluaqutaasinnaagaluarneri atuutsinngissinnaavaat. Taamaattumik periarfissat allat soorlu silataanni seqinermut assiaqutsiineq, isumaliutigineqartariaqarput.*

*Taamaattoq tamatumani kiassarnikkut iluaqutissartaqartoq uppersarsineqarsinnaappat, igalaartat seqinermik pitaruminaannerusut (g-p nalingi) toqqar-neqarsinnaapput.*



## Kapitali 8. Atortulersuutit ikkussukkat

### 8.1 Tamanut atuuttut

Imm. 1. Atortulersuutit ikkussukkat inunnut navianartor-siortitsisussaaajunnaarlugit imaluunniit illuni ajoqusiinernik malitseqartussaaajunnaarlugit suliarineqassapput. Sajuppilunnerit akornutaasut illumut ingerlaqqissinnaassanngillat.

*(8.1, imm. 1) Kap. 8 illumi imaluunniit sanaartoriusup avataani atortulersuutit ikkussukkanut atuuppoq. Kapitalimi pineqarput ilaatigut innaallagissamut, gas-imut, imermut, kiassarnermut, nillusaanermut, kuuffinnut silaannarissaatinullu atortulersuutit ikkussukkat. Illut tikikkuminartunngortinnissaat siunertaralugu eqqaaveqarfinnut, inunnik assartuinermut aamma atortunut ikuutaasussanut atortulersuutit ikkussukkat aamma kapitalimi pineqartunut ilaatinneqarput.*

*Pujoorfeqarfiit kapitalimi matumani paasineqassapput tassaasut pujoorfiit aamma pujoorfinnut attaviit katinnertaqartut aammalu periaatsit allat suulluunniit kissarsuuteqarfimmi ataatsimit arlalinniilluunniit ikuallatassanut pujoorfittut atorineqartut.*

*Aammattaaq atortut "Arbejdstilsynets bekendtgørelse om anvendelse af trykbærende udstyr" aamma "Arbejdstilsynets bekendtgørelse om indretning af trykbærende udstyr" inner-suussutigineqarput.*

*Nalunaarutit ruujoreqarfinnut, poorineqartunut, seqernup qinngorneranik tigooqqaasunut, kiassaatinut supoortunut, nillusaateqarfinnut, uunnaavinnut il.il. gas-innguussinnaasunut imaluunniit 0,5 bar sinnerlugu naqitsineqartumik aalannguussinnaasunut atuuppoq.*

*Innaallagissamut atortulersuutininik ikkus-suinernik suliaqarnermut tunngatillugu sarfamut sakkortuumut inatsisit inner-suussutigineqarput.*

*Gas-inut atortulersuutininik ikkussuiner-nik suliaqarnermut tunngatillugu Gas-inut maleruagassat innersuussutigineqarput.*

*Atortulersuutininut assaanernut tunngatillugu "DS/EN 1997-1 Geoteknik" innersuussutigineqarpoq, takuuk kap. 4.2, imm. 1.*

*Allakkanik nakkartitsisarfinnik, allakkanik nakkartitsiveqarfinnik aamma allakkanik nakkartitsivissat ikkunneqartarneri aqqissugaanerilu pillugit*

*POST Greenlandip allakkanik ingerlassisarnermi pisussaaffii kisermaassisussaataitaneralu il.il. pillugit Namminersorlutik Oqartussat nalunaarutaat nr. 9, 24. juni 2011-imeersoq innersuussutigineqar-poq.*

Imm. 2. Atortulersuutit ikkussukat ikuallattoortitsinissamut qaartoornissamullu ulorianaataarullugit suliarineqassapput. Ruujorit puttuffiini, sulluni assigisaannilu isumannaallisaasoqassaaq, taakkunuuna nipi, isugutak, inneq, gas-i, pujoq tipilu ingerlasinnaajunnaarlugit.

Imm. 3. Atortussat ikuallajasut qaavisa kissarnera apasitsinneqassaaq, nammineerluni ikissinnaanissaminnut navianaateqassanani.

*(8.1, imm. 3) Qaavisa kissassusaasa 85 °C qaangersimanngippagu, atortussanut ikuallajasunut piumasaqaatit nalinginnaasumik naammassineqarsimassapput. Tamanna uppernarsineqanngippat, atortulersuutit ikkussukat 85 °C aamma 100 °C akornanni kissassusillit qisunniit imaluunniit atortussanit allanit ikuallajasunit minnerpaamik 30 mm-imik ungasissuseqartinneqassapput. 100 °C aamma 150 °C akornanni kissassusillit minnerpaamik 50 mm-imik ungasissuseqartinneqassapput.*

*Ikumatitsivinnut aamma pujoorfeqarfinnut atortussanut ikuallajasunut unga-sissusaa amerlanertigut CE-mik nalunaaqutsiinermi aalajangerneqartarpoq. Tassani atortussanut ikuallajasunut ungasissusissat allassimasut malinneqassapput.*

*Atortussanut ikuallajasunut ungasissusissaq aalajangersarneqanngippat, ikumatitsiviup iluaniit iikkami aamma qilaami atortussanut ikuallajasunut ungasissusaa minnerpaamik 500 mm-uppat, piumasaqaat naammassineqarsimasutut isigineqarsinnaavoq. Kissarsuutinut ammaannartunut aamma kissarsuutinut arlalinnut ungasissusissaq ikumatitsiviup iluaniit uuttorneqassaaq.*

*Eqqumaffigeqquneqassaaq qaamaqqutinut qilaap ikiaani ikkusimasunut atatillugu 60 °C-nik kissassusilimmi qilaat simerterpallereersinnaammata.*

Imm. 4. Atortussat ikuallassinnaasut pujoorfinnit qarmakkanit, pujoorfeqarfinnit taakkualu atortuinit CE-mik nalunaaqutsiinermi ilaatinneqanngitsunit minnerpaamik ungasissuseqartinneqassapput:

*(8.1, imm. 4) Ungasissusissat silataanniit uuttorneqassapput.*

*Atortui assersuutigalugu tassaapput supporissaatit, saliinermi ammartartut, matusaatit assigisaallu.*



- 1) Pujoorfiit 100 mm.
- 2) Pujoorfinnut attaviit nallarissut 300 mm aamma pujoorfinnut attaviit makitasut 225 mm.
- 3) Taamaattoq pujoorfinnut attavinnut Ø 80-100 mm-nik annertussuseqartunut tunnga-tillugu kissarsuutinit qisuaqqanik qisuttor-takkanit 225 mm.
- 4) Pujoorfinni saliinermi ammartartut 200 mm.

Imm. 5. Atortulersuutitut ikkussukkat peqqissutsikkut naammaginatunngorlugit suliarineqassapput.

*Illup qaavanut qallersuutitut naam-mangitsumik ikuallattoornissamut aki-uussinnaassuseqartunut, takuuk 8.5.3.5, imm. 1.*

*(8.1, imm. 5) Aalajangersakkami ilaati-gut kissarsuuteqarfinit putsup illumut isaanissaa pinngitsoortinneqassaaq. Aalajangersakkami aamma uumasu-nut ajoqusiisartunut isumannaari-nissaaq pineqartunut ilaatinneqarpoq.*

*Aammattaaq radon aamma nunap iluanit allatut mingutsitsineq pillugu kap. 6 innersuussutigineqarpoq.*

*Nukissiorfinit nukissiorunit nipilior-nermut tunngatillugu taamatuttaaq kap. 6 innersuussutigineqarpoq.*

Imm. 6. Atortulersuutit ikkussukkat qerisoorfiusinnaa-sumut inissinneqarsimappata, qerillutik qaartoornissamut illersuuteqartinneqassapput.

Imm. 7. Atortulersuutit ikkussukkat pisariaqanngitsumik mangertornernissaat aarlerinaateqarunnaarsillugu suliarineqassapput

*(8.1, imm. 7) Mangertornernissamut illersuusiisarnermut tunngatillugu "SBI-anvisning 227 Korrosion i VVS-installationer" innersuussutigine-qarpoq.*

Imm. 8. Atortulersuutit ikkussukkat nukissiummik pisa-riaqanngitsumik atuiffiusinnaajunnaarlugit suliarineqassapput. "DS 452, Termisk isolering af tekniske installationer" malillugu kissamik annaasaqasaqarfiusinnaajunnaarlugit oqorsagaassapput, aalamullu iminnguuttussamut illersuusigaassallutik

*(8.1, imm. 8) Ruujorit tankillu inissinneqassapput kissaq taakkuna-niit pilersitaq atorluarneqarnissaa eqqarsaatigalugu.*

Imm. 9. Teknikkikkut atortu-lersuutit ikkussukkallu il.il. ingerlatinneqartariaqartut, akulikitsumik allanngortinne-qartariqartut, misissorneqartariaqartut imaluunniit aserfallatsaaliorneqartariaqartut, tamanna naapertuuttumik isumannaatsumillu pisinnaanngorlugu inissinneqassapput.

*(8.1, imm. 9) Tamanna pillugu Sulli-vinnik Nakkutilliisut maleruagassiai ilit-sersuutaalu innersuussutigineqarput.*

*Isumannaallisaanermut atortunut aamma ininik nillusaaviusssanik aaqqissuussinermut tunngatillugu "DS/EN 378 del 2 og 3 Kølesystemer og varmpumper" innersuussutigine-qarpoq.*

*Ruujorit atortulersuutit ikkussukkat, nakkutigineqartariaqartut, akulikitsumik allanngortinneqartariaqartartut, misis-sorneqartariaqartut aammalu aserfal-latsaaliorneqartariaqartut, pingaartu-*

Imm. 10. Illut inunnit piginnaanikillisisamasunit tikinneqarsinnaasunngortinnissaat siunertaralugu, illuni ininik kater-suuttarfegartuni atortulersuutit ikkussukkat teknikkikkut periarfissat eqqarsaatigalugit, inunnut innarluutilinnut atortulersuutinik ikkussuinissaq atuinissarlu periarfissaqalersillugu sanaartornissaat pilersaarusionerqassaaq pitsanngorsarneqassalutillu.

Imm. 11. Inini katersuuttarfinni, ilanngullugit init ataatsimoortunik sammisaqartitsinissamut aqqissuussaasut, soorlu tusarnaartitsinerit, oqalugiarnert aammalu allatut aliikkusersuinerit, tusilartut naalaarutaannik assigisaanilluunniit atortulersuutinik ikkussukkanik minnerpaamik tusilartut naalaarutaattut annertussusilimmik tusilartunut innarluutilinnut siunnerfeqartinneqartunik, atortulersuutinik aalajangersimasunik ikkussuisoqassaaq.

*mik torsuusiani minnerpaamik 1,9 m-inik portutigisukkat minnerpaamillu 0,7 m-inik silitsigisukkat sulluni imaluunniit sulluliani iserfissaqarluartuni, assersuutigalugu peerneqarsinnaasunik matusartullit, saneqqunneqarsinnaasunngorlugit inissinneqartariaqarput.*

*"DS 5129 Installationer til signalering og kommunikation. Del 2-1: føringsveje i bygninger til kabler til brug for IT&T formål" innersuussutigineqarpoq.*

*(8.1, imm. 10) Aalajangersakkakkut, illumi atortulersuutit ikkussukkat piareersarneqarnerisa pilersaarusionerqarnerisalu nalaannili sanaartukkami teknikkikkut atortorisarutit inunnut innarluutilinnit atortulersuutit ikkussukkat taakkunungalu ledningit il.il. ikkussornissaat annertunerusumik allannngortinngikkaluarlugit atorneqarsinnaanissaasa sapinngisamik piareersimaffigineqareernissaa qulakkeerneqassaaq.*

*(8.1, imm. 11) Inini katersuuttarfinni taaneqartuni ilaatinneqarput katersortarfiit, oqaluffiit, filmertarfiit, atuakkanik atorniartarfiit, inersuit aamma tusarnaartitsisarfiit, isiginnaarianut tamanit orninneqarsinnaasut. Meeqqat atuarkiini init atuartitsiviit nalinginnaasut aamma assersuutigalugu allaffiit illutaanni ataatsimiittarfiit pineqartunut ilaatinneqanngillat.*

*Atortulersuutit ikkussukkat tamarmik "DS/EN 60118-4, Elektroakustik – Høreapparater -Del 4: Teleslyngesystemer til høreapparater -Tekniske krav" naammassisimasariaqarpaat. Malitasat tusarnaariat inissaanni tamaginni naammassineqarsimasariaqarput.*

*Tusilartut naalaarutaannik aalajangersimasumik ikkussuinissamit allaaneruninik minnerpaamik taamatut pitsaasusilinnik aqqiissutissanik toqqaasqarsimappat, atortut tassunga atasut tusarnaariat amerlassusaannut naleqqussagaasapput.*

*Atortulersuutit ikkussorneqartussatut toqqaarneqartut atorneqarnerminni atorsinnaanerit qulakkeerniarlugu, atortulersuutit ikkussukkat akut-tunngitsumik misilerarneqartarnissaat inassutigineqarpoq.*

Imm. 12. Illumi inimik server-eqarfissamik aaqqissuus-  
sisoqarsimappat, server-inut innaallagissamik atuineq  
uuttorneqartassaaq. Taamaaqataanik innaallagiamik  
atuineq imaluunniit inip server-eqarfiup  
nillusarneqarsinnaassu-saa uuttortarneqartassaaq.

Imm. 13. Uuttuutit innaallagissamik atuinermut  
imaluunniit kiassarnermut atorneqartartut, takuuk imm.  
13, eqqoqqis-saarnertit naammaginartuussaaq.

*(8.1, imm. 13) Uuttuutit akuerisaa-  
sunik imaluunniit uuttuutit taamaa-  
qataanik eqqoqqissaarsinnaasunik  
atuinermi piumasaqaat naammassin-  
eqarsimasutut isigineqarsinnaavoq.*

## **8.2 Kiassarnermut, nillusaanermut aamma imermut kissartumut atugassamut siaruarteriviit**

Imm. 1. Kiassaait isumannaassuseq, nukissiutinik atui-  
neq illullu iluata silaannaa eqqarsaatigalugit isumannaat-  
sumik suliarineqassapput.

Imm. 2. Kiassaait nillusaatillu uani "DS 469, Varme-og  
køleanlæg i bygninger" innersuussutigineqartutut anner-  
tussusiligaassapput, ilusiligaassapput, aqunneqassapput  
ingerlanneqassallutillu.

*(8.2, imm. 2) DS 469 kiassaaitinut  
nillusaaitinullu tamaginnut, inini illunilu  
kiisalu tassunga atasuni kiassaanissa-  
mik imaluunniit nillusaanissamik siu-  
nertaqartunut, tunngassuteqarpoq. Ki-  
assarnermik ingerlatitsisoq aamma  
nillusaanermik ingerlatitsisoq taamaa-  
lilluni tassaasinnaavoq assersuutiga-  
lugu imeq, silaannaq imaluunniit in-  
naallagialu.*

Imm. 3. Erngup atorneqartussap aqutai suliarineqas-  
sapput, legionella-bakteriaqalersinnaanera aarlerinaate-  
qannginnerulersillugu.

*(8.2, imm. 3) Engup kissartup legi-  
onella-bakteriaqalersinnaanera  
aarlerinaateqannginnerulersinniarlugu  
tamatumunnga iliuusissamik  
aalajangiisoqartariaqarpoq.  
Iliuusissaasinnaasoq  
tassaasinnaavoq erngup atorneqar-  
tussap kissassusaata naammattumik  
kissatsinneqarnera, takuuk "DS 439,  
Norm for vandinstallationer". Gummi-  
nik pinngortitameersunik sanaajusunik  
aammalu gummi-nik pinngortitameer-  
suunngitsunik sanaajusunik aalaja-  
ngersimasumik iluseqartunik atui-  
nermi legionella-  
bakteriaqalersinnaanerata  
aarlerinaateqarnerulersinnaanera silli-  
maffigineqartariaqarpoq.*

Imm. 4. Kiassaaitini, imermik uunnaavinni, nunamit kias-  
saaitini aamma nillusaaitini imermik kaaviiaartitsissutinut  
tunngatillugu, imermik kaaviiaartitsissutinut Ecodesign-  
inut piumasaqaaitit naammassineqarsimassapput.

*(8.2, imm. 4) Imermik kaaviiaartit-  
sissutit nukissiamik atuinnginnerunis-  
saannut tunngatillugu Ecodesigninut  
piumasaqaaitit pillugit paasissutissa-  
nut Danmarkimi Energistyrelsip  
nittartagaa [ens.dk] innersuussutigi-  
neqarpoq.*

### 8.3 Silaannarissaatit

Imm. 1. Silaannarissaatit isumannaassuseq, nukissiutiniq atuineq illullu iluata silaannaa eqqarsaatigalugit isumannaatsumik suliarineqassapput.

*(8.3, imm. 1) Illup iluata silaannaanut tunngasut silaannarissaanermut aalajangersakkani kap. 6-mi takuneqarsinnaapput.*

Imm. 2. Silaannarissaanerup ingerlanneqarnera nukisuiutiniq pisariaqanngitsumik atuinissaq pinngitsoortinneqarsinnaassaaq, aammalu silaannarissaatip ingerlanera atortulersuutinit ikkussukkanit silaannarmik atuisunit allanit akuersaarneqarsinnaanngitsumik sunnerneqarsinnaassanani.

*(8.3, imm. 2) Atortulersuutit ikkussukkat silaannarmik atuisut ilaatigut tassaasinnaapput kissarsuutitut uuliatortunut atortulersuutit ikkussukkat, kissarsuutit ammaannartut, kissarsuutit qisuttortakkat, panersaaviit, sikaaviit panersiisarfii, tipittunut sikaaviit assigisaallu.*

Silamiit silaannarmik isaatitsineq, silaannarissaanissamik illup iluani pisariaqartitsineq milligaangat piffissanut aalajangersimasunut killilerneqarsinnaasariaqarpoq. Inini annertuumik nikerartunik silaannarissaanissamik pisariaqartitsitsiviusuni silamiit silaannarmik isaatitsineq naleqqussarneqarsinnaasariaqarpoq.

Imm. 3. Silaannarissaatit uani "DS 447 Ventilation i bygninger – Mekaniske, naturlige og hybride ventilations-systemer" innersuunneqartutut pilersaarusionerqassapput, suliarineqassapput, aaqqinneqassapput tunniunneqassallutillu.

Imm. 4. Silaannarissaatit uani "DS 428 Brand-sikring af ventilationsanlæg" innersuunneqartutut suliarineqassapput.

Imm. 5. Silaannarissaatit teknikkimut peqqinnissamullu tunngasutigut isumannaatsumik pitsaassuseqartillugit aammalu uani "DS 447 Ventilation i bygninger – Mekaniske, naturlige og hybride ventilationssystemer" innersuunneqartutut salinneqartassapput, ingerlanneqassapput aserfallatsaalineqarlutillu.

Imm. 6. Silaannarissaatit innaallagissamik ikummatillit ilummut supoortullit aamma silammut milluaasullit ilummut supoortumi silaannarmik kissatsitsisumik kiammik atueq-qittussanngorlugit suliarineqassapput.

*(8.3, imm. 6) Kaaviiartitseqqinneq kiammik atueqqinnertut isigineqanngilaq.*

*Nukissiorfiit tillader alene installation af varmepumper på steder, hvor elforsyningen er baseret på vandkraft.*

Taamaattoq silaannaap aniatinneqartup kissaa naapertuuttumik atorluarneqarsinnaanngippat, kiammik atueqqinnissaq pillugu piumasaqaat saneqqunneqarsinnaavoq.

Kiammik atueqqinneq kiammik atueqqinnermut kiassaammik supoortumik ataqtigiisitsiviusinnaavoq. Silammut milluaasuni taamatutaaq kiassaat supoortoq

atorneqarsinnaavoq. Kiassaait supoortut kiassaanerminni minnerpaamik 3,6-imik COP-eqassapput ("heating mode").

COP kiassaanermi "DS/EN 14511 Airconditionanlæg, væskekølere og varmepumper med eldrevne kompressorer til rumopvarmning og rumkøling – Del 1-3" naapertorlugu uppernarsarneqassaaq.

Imm. 7. Silaannarissaatini innaallagissamik ikummatilinni inissianik arlalinnik imaluunniit inuussutissarsiorfinnik arlalinnik silaannarissaasuni, aammalu aalaq imaluunniit pujoralaat akuussinnaappata, silaannarilluarnissaanik qulakkeerisut aaqqiissutissat toqqarneqassapput.

Imm. 8. Silaannarissaatini innaallagissamik ikummatilinni ingerlaavartuni innaallagissap silaannarmik ingerlatsinermut atorneqartup silaannarmut silaminngaaneer sumut 1.800 J/m<sup>3</sup> sinnissanngilai.

Silaannarissaatit silaannarmik assigiinngitsunik angissusilimmik tunisisinnaasut silaannarmik annerpaamik tunisisinnaaffimmini silaannarmut silaminngaaneersumut innaallagiasq atugaat 2.100 J/m<sup>3</sup>-init annerussanngilaaq.

Inissiar-suarnut silaannarissaatini innaallagissamik ikummatilinni silaannaap ingerlatinnissaanut innaallagissamik atuinerup aalajangersimasup, silaannaap tunngaviusup taarserarnerani silaannarmut silaminngaa-neersumut 1.500 J/m<sup>3</sup> sinnissanngilaa.

Milluaasunut innaallagiartortumik silaannarmik silameer-sumik silaannalersuisartunik atortoqanngitsunut silaannaap ingerlatinnissaanut innaallagissamik atuineq aalajangersimasooq naqitsineerunnerata annerpaaffissaani 800 J/m<sup>3</sup> sinnersimassanngilaa.

Silaannarissaatinut suliffissuarni suliarinninnermut atasunut kiisalu silaannarissaatinut ukiumut silaannaap ingerlatinneranut innaallagissamik atuineq 400 kWh-init annikinneruppat, aalajangersagaq atuutissanngilaaq.

*(8.3, imm. 7) Putsup ingerlaartinneqarnera, nerisassat tikkat il.il. inissiar-suarni inissiat ilaanni ajornartorsiu-taanisssaa pinngitsoortinneqassaaq. Kiassaasut kaavittut aamma kiassaasut iluanni ernarneqartut, assersuutigalugu najugaqartunut akornusiisumik illup iluata silaannaanut pujortitsisinaapput.*

*(8.3, imm. 8) Silaannarmik ingerlatsinermut innaallagiasq atorneqartoq imikkullarissooq taanna matumani tassaavoq, silaannarmik <sup>3</sup>-mik milluavimmiit aniffiata tungaanut ingerlatsinermut innaallagiasq atorneqartoq tamarmiusooq.*

*Taamaalilluni silaannaq silaannarissaatinit arlalinnit ingerlatinneqarsinnaavoq. Silaannarissaatit silaannarmik assigiinngitsunik angissusilimmik tunisisinnaasut tassaapput silaannarissaatit, ingerlanerminni ilaannarmik tunisisinnaanerata inummit namminermit imaluunniit atortulersuutit namminerlutik iluarsisartut atorlugit allanngorartinneqarsinnaasut, taamaalilluni atuineq malunnaatilimmik millisinneqarsinnaalluni.*

*Innaallagissap silaannarmik ingerlatsinermut atorneqartup angissusia naatsorsorneqarsinnaavoq, silaannarissarfii ataasiakkaat imaluunniit arlallit tamarmik immikkut atuinerat najoqqutaralugu.*

*Silaannaap ingerlatinnissaanut innaallagissamik atuineq aalajangersimasooq"DS 447, Ventilation i bygninger – Mekaniske, naturlige og hybride ventilationssystemer" allassimasutut naatsorsorneqassaaq. Ikuallattuunnginnissamut atortunut naqitsineerunnera, soorlu assersuutigalugu ikuallattoqarnerani ammartartut, taamatuttaaq innaallagiamik atuinerup naatsorsorneqarnerani ilanngunneqartussaasut eqqumaffigeqquneqarpoq.*

Imm. 9. Silaannarissaatini innaallagissamik ikummatilinni ingerlaavartuni imaluunniit nikerartuni inissiami ataatsimi innaallagissap silaannarmik ingerlatitsinermut atorneqartup silaannaap ingerlatinnissaanut innaallagissamik atuineq aalajangersimasoq naqitsineerunnerata annerpaaffissaani  $1.000 \text{ J/m}^3$  sinnersimassanngilaa. Silaannarissaatit attavikkoortumik pilersorneqassapput, taamaalilluni innaallagissamik atuineq uuttorneqarsinnaassalluni.

Imm. 10. Silaannarissaatit silaannarmut isaatinneqartumik isugutsersaatit taamaallaat ikkussorneqarsinnaapput, isumannaallisaanermut, nioqqutissiornermut, piunnartitsisinaanermut imaluunniit peqqinnissamut tunngasut taamaaliornissaq pisariaqartippassuk.

Imm. 11. Silaannarissarfiit silammut ammasut ammaneri illup qaavanut atasunngorlugit ikkunneqassapput, aammalu portussusilerneqarneri ilusilerneqarnerilu avatangii-sinut akornutaasussaajunnaarlugit naammaginarumik atorneqarsinnaassallutik.

Imm. 12. Silaannarissarfinni silammut ammasuni ammanerit naammattumik ussissuseqartillugit suliarinqassaput.

Imm. 13. Silaannarissaatini innaallagissamik ikummatilinni, silaannarissaasunut innaallagiaq atorneqartoq ukiumut 3.000 kWh-nit annertuneruppat, innaallagissamik atuinerumut uuttuinissamut uuttusersuisoqassaaq. Aalajangersagaq Aalajangersagaq nutaanik illuliornermi aammalu illuni pioreersuni nutaanik atortulersuutini ikkussui-nermi atuuppoq.

Imm. 14. Silaannarissaatini innaallagissamik ikummatilinni, kissarnertalinnut kiassarnermik atuineq ukiumut 10.000 kWh-init annertuneruppat, kiassarnermik atuineq uuttorneqassaaq. Kissarnertalinnut innaallagiatortunut innaallagissamik atuineq, ukiumut atuineq tamarmiusoq 3.000 kWh-init annertuneruppat, uuttorneqassaaq. Aalajangersagaq illuliani nutaani aammalu illuni pioreersuni nutaanik atortulersuusersuineri atuuppoq.

Imm. 15. Uuttuutit innaallagissamik atuinerumut imaluunniit kiassarnermut atorneqartartut, takuuk imm. 14-15 eqqoq-qissaarnerit naammaginaruussaaq.

*(8.3, imm. 11) Assersuutigalugu igaffimmiit, uffarfimmiit perusersartarfimmiillu silaannarissarfiit silammut ammasut putua illup qaavanut atasunngorlugit ikkunneqassapput.*

*(8.3, imm. 12) Uani "DS 447, Ventilation i bygninger – Mekaniske, naturlige og hybride ventilationssystemer", ussissusissaq A atorneqarpat, piumasaqaat naammassineqarsimasutut isigineqassaaq.*

*(8.3, imm. 13 og 14) Assersuutigalugu silaannarissaatit innaallagiamik ikummatillit illumi inini allani atorneqartussanngorlugit annertusittisoqarpat, aalajangersagaq atuutissanngilaq.*

*(8.3, imm. 15) Uuttuutini akuerisaa-sunik imaluunniit uuttuutini taamaagataanik eqqoqqissaarsinnaasunik atuineri piumasaqaat naammassineqarsimasutut isigineqarsinnaavoq.*

## 8.4 Imermut kuuffinnullu atortulersuutit

### 8.4.1 Tamanut atuuttut

Imm. 1. Imermut kuuffinnullu atortulersuutinin ikkussuinerit ilusilerneqassapput, ikuallattoornissaq, isuma-naallisaaneq, atorsinnaanerit peqqinnissarlu eqqarsaa-tigalugit naammaginartumik atorsinnaangorlugit.

(8.4.1, imm. 1) Imermut atortulersuutinin ikkussuinerit pilersaarusiorneqarnerisa suliarineqarnerisalu sukumiisumik nassuiarneqarnerannut makkua innersuussutigineqarput:

- "SBI-anvisning 234 Vandinstallationer – funktion og tilrettelæggelse",
- "SBI-anvisning 235 Vandinstallationer – dimensionering" kiisalu
- "SBI-anvisning 236 Vandinstallationer – installationsdele og anlæg".

Innersuussutit "DS 439 Norm for vandinstallationer" ilanngullugu ator-neqartussangorlugit suliarineqarput.

Kuuffinnut atortulersuutinin ikkussuinerit pilersaarusiorneqarnerisa suliarineqarnerisalu sukumiisumik nassuiarneqarnerannut makkua innersuussutigineqarput:

- "SBI-anvisning 255 Afløbsinstallationer – systemer og dimensionering",
- "SBI-anvisning 256 Afløbsinstallationer – anlæg og komponenter" kiisalu
- "SBI-anvisning 257 Afløbsinstallationer – installationsgenstande og udførelse".

Innersuussutit "DS 432, Norm for afløbsinstallationer" ilanngullugu ator-neqartussangorlugit suliarineqarput.

Ilaqutariinnut ataatsinut illuni imermut kuuffinnullu atortulersuutininut pi-masaqaatit nalinginnaasut inassuteqaatillu (ilanngullugit illut sanileriit-/uigukuluttut assigisaallu) uani "SBI-anvisning 265 Småhuse – vådrum, vand-og afløbsinstallationer" takuneqarsinnaapput.

Tamatuma saniatigut Nukissiorfiit Kalaallit Nunaanni illoqarfinni nunaqarfinnilu imermik pilersuiner-mut malittari-sassiaat innersuussutigineqarput. Ik-kuffiisa suliarineqarnerannut tunngatillugu Nukissiorfiit Kalaallit Nunaanni ukioq kaajallallugu pilersuiner-mut aq-qutinin pilersaarusiornermut innersuussutaat innersuussutigineqarput.

Imm. 2. Imermut kuuffinnullu atortulersuutit ikkussukat sunniinernut naammattumik qajannaassuseqartunik ator-tussanik ikkussugassanillu atuilluni suliarineqassapput.

*(8.4.1, imm. 2) Sunniisut tassaasin-naapput kiammik innaallagiatortunillu sunniinerit, manngertorneq il.il, aam-malu iluanni silataannilu pisinnaalluni.*

Imm. 3. Imermut kuuffinnullu atortulersuutit ikkussukat siunertaanngitsumik illumut silammullu nikerartussaa-junnaarlugit ussissuutinneqassapput.

Imm. 4. Imermut kuuffinnullu atortulersuutit ikkussukat illup sannaanut, assersuutigalugu toqqavinnut imaluunniit illup sannaasa ilaannut aalajangerit, sanilliullugu ator-tulersuutini imaluunniit illup sannaani ajoqusisussaajun-naarlugit inissinneqassapput

Imm. 5. Tunisassiat fabrikkimi tunisassiaasut, imermut kuuffinnullu atortulersuutit ikkussukkani ilaatinneqartut imaluunniit ikkunneqartut, innaallagissamik ingerlateqarnikkut/ timitaanni ilisarnaataannut tunngatillugu:

*(8.4.1, imm. 5) Suliaqarnermi pineqar-poq tunisassiaq CE-mik nalunaaqutsi-gaasoq aammalu nassuiakkanik pigin-naasaqartoq, Danmarkimilu atugarineqartut, Kalaallit Nunaanni ator-neqarsinnaapput.*

- 1) CE-mik nalunaaqutsigaassapput, tunisassiat pitsaas-susissanut tulluarsakkanut naapertuuttut imaluunniit piginnaasaqarnerinut nalunaarutigineqartunut naleq-quttunut Europami teknikkikkut nalilersuinermut naa-pertuuttut, takutitsisumik, imaluunniit
- 2) naleqquttumik piginnaasaqarnera misilerarneqarsi-massaaq aammalu tunisassioortumi tunisassiorneq nakkutigineqarsimassalluni, piginnaasaasa nalunaa-rutigineqartut attatiinnarnissaannik qulakkeerisumik.

Imm. 6. Imermut kuuffinnullu atortulersuutinik ikkussui-nerit ilusilerneqassapput, qaartoornissaq kiisalu ajoqusii-sussamik naqitsineqalernissaa aammalu erngup naqitsi-neqarpallaalernissaa aarlerinaateqalissanani.

Imm. 7. Imermut kuuffinnullu atortulersuutinik ikkussu-inerit ilusilerneqassapput, pisariaqartillugu salinneqarsin-naanngorlugit. Saliivissat aammalu atortui aserfallatsaa-liorneqartariaqartut tikikkuminartuussapput.

Imm. 8. Imermut kuuffinnullu atortulersuutit ikkussukat pisariaqartillugu aserfallatsaaliorneqassapput, taamaalil-lutik teknikkimut eqqiluisaarnermullu tunngatillugu isu-mannaatsumik pitsaassuseqartinneqassallutik.

*(8.4.1, imm. 8) Imermut kissartunut atortulersuutini ikkussukkani bakteria-qalersinnaanissaanut tunngatillugu kap. 8.4.2.2 innersuussutigineqarpoq.*

Imm. 9. Ingerlatsinerimut aserfallatsaaliuinerimullu ilitser-suut, atuilernerim naammassereersimasusaaq, suliarine-qassaaq. Ilitserisuut titartakkanik pingaarnernik ataatsinik, atortuisa aserfallatsaaliorneqartariaqartut nakkutigine-qartariaqartullu tamarmik inissisimaneri pillugit paasissu-tissartaqassaaq.



## 8.4.2 Imermut atortulersuutit

### 8.4.2.1 Tamanut atuuttut

Imm. 1. Imermut atortulersuutit ikkussukkat pilersuiner-mut tunngasut aammalu atortulersuutit aamma illup ator-neqarfissaa eqqarsaatigalugit kuutsitsivinni ataasiakkaani imermik pilersuineq naammaginartunngorlugu annertus-susilerneqassapput suliarineqassallutillu.

Imm. 2. Imeq nillertoq kuutsitsivinni tamaginni sumiiffii, kemimut tunngasut bakteriallu eqqarsaatigalugit piumas-aqaatit erngup imigassap pitsaassusia aamma imermik pilersuviit nakkutigineqarnerat pillugit Namminersor-nerullutik Oqartussat nalunaarutaanni allassimasut naammassineqassapput.

Illumi tamanut ukioq tamaat imermik pilersuiner-mut attaviligaasumi ajornakusoortitsisumik utaqqinertaqanngitsumik imeq nillertoq naleqquttumik kissassuseqassaaq. Bestemmelsen gælder ikke for specielle installationer for vand til teknisk brug.

Imm. 3. Imermik pilersuiveqarfimmi imermut imerneqarsinnaasumut atortulersuutini aqquersuutitigut uterneratigut mingutsitsisoqannginnissaa qulakkeerniarlugu, illumi ikkuffiup aqquataata ikkutereernerata kingorna aammalu aqquatinut allanut aqquernerqannginnerani aqquersuummi siaruvaasussami erngup utinnginnissaanut isumannaallisaammik ikkussisoqassaaq.

Imm. 4. Imermut atortulersuutininik ikkussuinerit ilusilerneqassapput, taamaalilluni imeq sukuluiariigaq kuutsitsivimmit kuutsinneqartoq, imermut imerneqarsinnaasumut atortulersuutininut utersinnaassanani.

Imm. 5. Imermut imerneqarsinnaasumut atortulersuutit akuutissanut peqqinnissamut ajoquisiartunik attuutsinneqarsinnaappata, manngertornerisigut imaluunniit maangaannarnerisigut imermut imerneqarsinnaasumut atortulersuutini akuutissat taamaattut akuliussuutinnginnissaat isumannaatsunngorlugit ilusilerneqassapput.

Imm. 6. Imermut atortulersuutininik ikkussuinerit ilusilerneqassapput, pisariaqanngitsumik imermik atuinissaaq, ilanngullugu imermik maangaannartitsinissaaq, pinngitsoortussanngorlugu.

*(8.4.2.1, imm. 1) På steder, hvor forsyningen af drikkevand baseres på afsaltningsanlæg, kan det være nødvendigt tage forholdsregler, der mindsker risikoen for korrosion af vandinstallationer.*

*(8.4.2.1, imm. 2) Kuuffinni imermik uninngaarfissiutsaaliuvinikkut ilaatigut piumasaqaat isumannaarneqarsinnaavoq.*

*(8.4.2.1, imm. 3 - 4) Imermut imerneqarsinnaasumut atortulersuutini erngup sukuluiariikkap peqqinnissamut navianaateqarnera aammalu atortulersuutit suussusaat atorneqarnerallu malillugit erngup sukuluiariikkap utimut kuunnginnissaanut iliuuserineqartut naleqqussarneqassapput. "DS/EN 1717, Sikring mod forurening af drikkevand i vandinstallationer samt generelle krav til tilbagestrømningssikringer og til Rørcenter-anvisning 015, Tilbagestrømningssikring af vandforsyningssystemer" innersuussutigineqarpoq.*

*(8.4.2.1, imm. 6) "Rørcenter-anvisning 002 Ressourcebesparende vandinstallationer i boliger" innersuussutigineqarpoq.*

Imm. 7. Imermut atortulersuutinin ikkussuinerit ilusilerneqassapput, taamaalilluni imermut kissartumut atortulersuutinit imermut nillertumut atortulersuutinit akornutaasumik qarsutsisoqartussaajunnaarlugu.

Imm. 8. Imermut atortulersuutinin ikkussuinerit ilusilerneqassapput, taamaalilluni imermik kissartumik aamma nillertumik atuineq uuttorneqarsinnaassalluni.

Imm. 9. Imermut atortulersuutit ikkussukkat teknikkinut atortulersuutinullu atorineqartussat, allanik pissuteqartumik erngup imerneqarsinnaasup pitsaassusaanut piumasaaqatit naammassineqarsinnaannginnerannik malitseqartussat, kukkusumik atorineqarsinnaajunnaarlugit nalunaaqutsigaassapput.

### 8.4.2.2 Imeq kissartog

Imm. 1. Imermut atortulersuutinin ikkussuinerit ilusilerneqassapput, taamaalillutik taakkua bakteriaqalersinnaanerisa aarlerinaateqarnera annikinnerpaamiitillugu atorsinnaassallutik.

*(8.4.2.2, imm. 1) "Rørcenter-anvisning 017 Legionella -Installationsprincipper og bekæmpelsesmetoder" innersuussutigineqarpoq. Aammattaaq atortussanik assersuutigalugu gumminik pingortitameersunik sanaajusunik aammalu gumminik pingortitameersuungitsunik sanaajusunik aalajangersimasunik atuinerup legionella-qalersitseqataasinnaammata eqqumaffigequneqarpoq. Taamaattumik atortussat taamaattut atorineqarnerat atortulersuutini sillimaffigineqartariaqarpoq.*

Imm. 2. Imermik atugassamik kissartumik tunisassiorfiit imermik kissartumik kuutsitsiviit amerlassusaat atorineqarfissaallu eqqarsaatigalugu, siunertamut naleqquttumik kissassuseqartillugu naammattumik imermik pissarsititsinnaassapput.

*(8.4.2.2, imm. 2) Imermik kissartumik pisariaqartitsineq kuutsitsivinni tamaginni isumaliutersuutigineqartariaqarpoq. Kuutsitsivinni annikitsumik imermik atuiiffiusuni aammalu pilersuinermut aqquutit takisuujutillugit sumiiffimmi kisaanissaq isumaliutersuutigineqartariaqarpoq.*

Pisariusumik utaqqinertaqanngitsumik erngup kissartup kissassusaa naleqqutissaq.

Imm. 3. Imermik kuutsitsinermi uunissaq aarlerinaateqartussaajunnaarlugu aammalu qaavisa kissassusaat inunnut ajoqusiinermik malitseqartussaajunnaarlugu imermut atortulersuutinin ikkussuinerit ilusilerneqassaaq.

Imm. 4. Imerpalasut imernit assigiinngitsuneersut aammalu imermut atugassamut kisaanermut atorineqartut, imermi atugassami kissartumi malugineqarsinnaassapput.

Imm. 5. Kisaanermut aamma erngup kissartup kaaviartinneranut kiassarnermik atuineq ukiumut 10.000 kWh-init annertuneruppat, kiasaanermut aammalu ern-

*(8.4.2.2, imm. 5) Ilassut imaluunniit init allanngortinneqartut imeqarfimmit a-*

gup kaaviiartinneranut kiassarnermik atuineq tamarmiusoq uuttorneqassaaq. Kissaanermut aamma erngup kis-sartup kaaviiartinneranut atuineq tamarmiusoq uuttor-neqassaaq. Aalajangersagaq nutaanik illuliormi aam-malu illuni pioreersuni nutaanik atortulersuutitik ikkus-suinermit atuuppoq.

Imm. 6. Uuttortaatit kiassarnermik uuttortaanermut ator-neqartut, takuuk imm. 5, naammaginartumik eqqoqqis-saartumik uuttuisinnaassapput. Kissaanermut aamma erngup kissartup kaaviiartinneranut kiassarnermik uuttuineq aningaasartuutit agguarneqarnerannut tunnga-vigineqartussaappat, kiassarnermut uuttuut "Sikkerheds-styrelsens bekendtgørelse om måleteknisk kontrol med målere, der anvendes til måling af forbrug af varme i fjernvarmeanlæg" naapertuutissaaq.

#### 8.4.2.3 Qarsutsineq

Imm. 1. Imermut atortulersuutitik ikkussuinerit ilusiler-neqassapput, taamaalilluni erngup illumi ajoqusiinernik malit-seqarsinnaasumik kuunnginnissaa imaluunniit koorusannginnissaa toqqissisimanartumik isumannaar-neqassalluni.

Imm. 2. Kuuffinnut atortulersuutit naammattumik inissa-qartitsiviusut suliarineqarsimappata, imaluunniit imeq al-latut kuutsinneqarsinnaappat imaluunniit naleqquttumik katersorneqarsinnaappat, aatsaat kuutsitsiviit suliarine-qassapput.

Imm. 3. Apparati ingerlaannaq imermik immiisartut, inini natermi kuuffeqanngitsuni ikkunneqartut, siunertaanngit-sumik erngup kuunnginnissaanut toqqissisimanartumik isumannaatsuutillugu inissinneqarsimassapput imaluun-niit illumut ilanngunneqarsimassallutik aammalu imermik kuuttoqarnera paasineqarsinnaanngorlugu inissinneqar-simassallutik.

#### 8.4.2.4 Atortussat, tunisassiat aamma suliarinnineq

Imm. 1. Atortussanik imermut peqqinnissamut navianar-tunik sunniisanngitsunik imaluunniit akornutaasumik tipili-ortitsisanngitsunik, mamassuseqartitsinngitsunik, qali-paallertitsisartunik imaluunniit tappiorannartunik akornu-

*tuutereersumit pilersorneqarpata, aalajangersagaq atuutissanngilaq.*

*(8.4.2.2, imm. 6) Uuttuutit suussusaat akuerisaasut imaluunniit uuttuutit taaamaaqataanik eqqoqqissaartumik uuttuisartut atorneqarneranni piumasagaat naammassineqarsimasutut isigineqassaaq.*

*(8.4.2.3, imm. 1) Aalajangersakkap atuunnerani assersuutigalugu qorlortitsiviup kuutsitsivia iikkap iluaniittus-satut naatsorsuutigineqartoq, peqatigisaanik ruujorimik immerneqartus-saanngitsumik, ussiitsumit imermik kuuttumik illumi ajoqusiinani kuutsitsi-soqarsinnaaneramik qulakkeerisumik ikkussisoqarpat, iikkami betonngimi qarmaanneqarsinnaavooq, taamaalillu-ni illumi ajoqusiisoqannginnerani us-siitsoqarnera paasineqarsinnaassal-luni.*

*(8.4.2.4, imm. 1) Piumasagaat atortus-sanut atortulersuutini ilaatinneqartunut tamaginnut atuuppoq, assersuutiga-lugu ruujorit, armaturit aamma ussis-saatit.*

taasunik peqalersitsisanngitsunik atuilluni imermut atortulersuutit ikkussuinerit ilusilerneqassapput.

Imm. 2. Tunisassiat fabrikkimi tunisassiarineqartut, imermut imerneqarsinnaasumut atortulersuutit aalaakkaasunut ilaasut imaluunniit ikkunneqartussat "Godkendelsesordningen for byggevarer i kontakt med drikkevand" malillugu akuerisaassapput.

(8.4.2.4, imm. 2) "Godkendelsesordningen for byggevarer i kontakt med drikkevand" (GDV-mut aaqqissuussineq) illuliornermut nioqqutissanut tunisassianullu atortulersuutit aalaakkaasunut ilaasunut, aammalu taamaallaat peqqinnissamut atortussanut, tunngassuteqarpoq, tassa imaappoq illuliornermut nioqqutissat timisaasa/innaallagiatortut atorsinnaassusaat.



**GODKENDT  
TIL DRIKKEVAND**

Meqqi illuliornermut nioqqutissanut tunisassianullu imermut imerneqarsinnaasumut atuuttussanut atorneqarsinnaasoq, assersuutigalugu erngup kuuffii GDV-mut aaqqissuussineq malillugu akuerisaasut.

Imm. 3. Atortulersuutit ilai taarserneqarsinnaasunngorlugit inissineqartut, illup sannaani inissineqarfimminni qajannaassuseqarsinnaallutik pitsaassuseqassapput.

### 8.4.3 Kuuffinnut atortulersuutit

#### 8.4.3.1 Tamanut atuuttut

Imm. 1. Sumiiffik aamma atortulersuutini ilaatinneqartoq sunaluunniit imermut atortulersuusigaasoq kuutsitsivitaqartoq, naleqquttumik kuuffissamik periarfissaqartillugu atortulerneqassaaq.

(8.4.3.1, imm.1) Inini atortulersuutit atortui tamarmik erngup qarsutsinerani aqutissalerneqarsimappata, natermi kuuffissaliinissaq piumasaqaataanngilaq, taamaattoq takuuk kap. 4.8, imm. 1.

Imm. 2. Kuuffinnut atortulersuutit ikkussukkat atassuinerimut tunngasunut aammalu avatangiisinut erngup kuunnaera naammaginatsumik kuussinnaasunngorlugi kii-salu atortulersuutit ikkussukkat, illup sumiiffiata aammalu illup atorneqarfissaatut naatsorsuutigineqartoq eqqarsaatigalugit naammaginatunngorlugi annertussusilerneqassapput suliarineqassallutillu.

(8.4.3.1, imm. 3) Imikoorneq kuunneranut sanilliullugu kuutsinneqassaaq, taamaalilluni atortulersuutit ikkussukkanik nalinginnaasumik atuinermi qarsutsisinnaassanani.

Imm. 3. Kuuffinnut atortulersuutit annertussusilerneqassapput suliarineqassallutillu, taamaalilluni makkuninnga pisoqannginnissaa naammattumik isumannaatsuutinneqassalluni:

(8.4.3.1, imm. 4) Uunnaavinnit aalamik iminnguutsitsisartunit, kiassaateqarfinit mikisunit aammalu kiassaatit su-poortut aamma nillusaatit nillusaaviini pujoorfinit aamma putsup aniaffiini kuuffiliisoqarsimassaaq.

- 1) Qarsutsinerit,
- 2) Tipiliornerit,

3) Kinnerit inissakilliornerulersitsisinnaasut.

Imm. 4. Qarsutsinernut isumannaallisaatit erngup qarsutsinissaanut matusartumik atortulersuutini ikkussu-isoqarpat, erngup qarsutsinissaanut matusartut "DS 432 Norm for afløbsinstallationer, tabel 4.6.1"-mut naapertuut-tumik suliarineqassapput. Erngup qarsutsinissaanut matusartoq illumi imaluunniit illup silataani puilasuliami ikkussorneqarnera apeqqutaatinnagu aalajangersagaq atuuppoq.

**8.4.3.2 Atortussat, tunisassiat aamma suliarinnineq**

Imm. 1. Kuuffinnut atortulersuutit aamma kuuffiit aqqtai pingaarnert kuuffiit aqqutaasa pingaarnernut imaluunniit kuutsitsiviusumut ajoqusiinnaasunik imaluunniit atornerannik ajornerulersitsisinnaasumik akuutissalerneqaaqqu-saangillat.

*(8.4.3.2, imm. 1) Kommunalbestyrelsi avatangiisinik innarlitsaaliuiner-mut Inatsisartut inatsisaat naapertorlugu imermut kuuttussamut kuuffinnut pingaarnernut atassusiinissamut piumasagaateqarsinnaavoq.*

*Akuutissat kuuffeqarfiit, saliviit imaluunniit kuutsitsiviusut atorsinnaaneranni ajoqusiinnaasut imaluunniit pitsaannginnerulersitsisinnaasut, avis-saartitsivinni uninngatinneqassapput imaluunniit mingutsitsisussaajunnaar-sinneqassallutik.*

Imm. 2. Matui qallersuutaalu:

- 1) ajutoortoqarsinnaaneranut naammattumik isumannaallisagaasumik ilusilerneqassapput, inissinneqassapput aalajangerneqassallutillu,
- 2) sunniinernut akiuussinnaasunngorlugit qajannaassu-seqartinneqassapput, aamma
- 3) nanertorneqarneri kuuffinnut atortulersuutini ajoqusiisussaajunnaarlugit ikkunneqarsimassapput.

*(8.4.3.2, imm. 2) Matui Sullivinnut Nakkutilliisut tamatumunnga maler-agassia malillugit passunneqarsinnaassapput.*

Imm. 3. Kuuffiit aqqtanni pingaarnerni milittoornissaq aarlerinaateqarpat, milittoorneq illumi ajoqusiisumik qarsutsinermik malitseqartussaajunnaarlugu kuuffinnut atortulersuutit ilusilerneqassapput.

*(8.4.3.2, imm. 3) Milittoornissamut isumannaallisaaneq pisinnaavoq:*

- Kuuffiit aqqutaanni pingaarnerni milittoorfigisinnaasaata qatsinnerpaamiittut aammalu atortulersuutini appasinnerpaami inissimasup sinaata akornanni toqqissisimanartumik portussusaata nikingatinne-ratigut.
- Imaarsaanikkut.
- Erngup qarsutsinnginnissaanut matusaatiliinikkut.

Imm. 4. Kuuffinnut atortulersuutit ilusilerneqassapput, taamaalilluni imermik pilersuiveqarfimmut aamma imermut atortulersuutininut, imaluunniit kuuffeqarfimmut allamut

imaluunniit atortulersuutit atortuannut allamut kuuttus-saajunnaarlugit.

Imm. 5. Kuuffiit aqquai pingaernerit immikkoortunngor-lugit suliarineqarsimappata, kuuffinnut atortulersuutit im-mikkoortillugit suliarineqassapput.

Imm. 6. Kommunalbestyrelsip tamanna piumasarippa-gu, illup kuuffinnut atortulersuutaasigoortumik kuuffiit aqquai pingaernerit pisariaqartumik silaannarissaaserne-qassapput.

## 8.5 Kissarsuuteqarfiit aamma pujoorfeqarfiit

### 8.5.1 Tamanut atuuttut

Imm. 1. Kiassaateqarfinni imermut kiassaait, kissar-suutit qisuttortakkat, kissarsuutit ammaannartut aamma ikumatitsiviit allat ikuallattoornissaq, qaartoornissaq, toqunartoqalersitsinissaq peqqinnissamullu navianarun-naarlugit sananeqassapput ikkussuunneqassallutillu.

*(8.5.1, imm. 1) Kiassaateqarfinni imermut kiassaaitinik atortulersuineri Sul-livinnik Nakkutillisoqarfiup saqqum-mersitaa nr. 42/1980: "Forskrifter for fyrede varmtvandsanlæg" naammas-sineqarsimassaaq.*

*Uuliamut tankit inissiffissaat ilusiler-neqarnissaallu pillugu "Forskrifter for oliefyringsanlæg, Bestemmelser for olietanke" kiisalu "Tekniske forskrifter for brandfarlige væsker", Namminer-sornerullutik Oqartussanit saqqum-miunneqartut innersuussutigineqar-put.*

*Ikumatitsiviit gas-imik ikummatillit eq-qarsaatigalugit gas-imut malitassiani aalajangersakkat innersuussutigine-qarput.*

Imm. 2. Atortussat putsumi gas-imut, innermut, kissa-mut manngertornermullu akiuussinnaasut atorineqassap-put.

### 8.5.1 Kissarsuutiit

#### 8.5.1.1 Tamanut atuuttut

Imm. 1. Kissarsuutiit ajornangitsumik salinneqar-sinnaasunngorlugit suliarineqassapput inissinneqassal-lutillu.

Imm. 2. Kissarsuutit ussissuussaaq  
aaqqissugaassallunilu pitsaasumik  
ikumatitsisinnaassaaq,.

Imm. 3. Kissarsuut ikumatitsinermut naammattu-mik silaannarmik pilersorneqarsinnaasuussaaq.

*(8.5.1.1, imm. 3) Silaannaq ikumatitsi-nermut naammattoq pissarsiarineqar-sinnaavoq, kissarsuuteqarfiup inimi ammarneqarsinnaasumik igalaalimmi*

Imm. 4. Kissarsuutit aaqqissuunneqassapput, taakku kissarsuutip pujoorfimmut attaviini (røgrør) naqitsineq inimi ikumatitsiviup inissisimaffiani naqitsinermit minnerusussanngorlugu. Piumasaqaat kiassaadini imermik kissaavinnut immikkut sanaanut ussissunut, naqitsinikkaamik ikumasussatut aaqqissuutani, najugaqarfanniit sullivinniillu immikkoortillugit inimut immikkoortumut, matuneqarsinnaangitsumik silammut silaannarissarfimmut inissitanut tunngatillugu saneqqunneqarsinnaavoq.

Imm. 5. Kissarsuuteqarfik aaqqissuunneqassaaq, atorussat ikuallajasut 80 °C sinnerlugu kissatsissinnaajunnaarlugit.

Imm. 6. Kissarsuuteqarfiit inini ikuallajasunik imalinnik naammaginartumik ikuallaajaallisakkamik avissarutilerinagit ikkussorneqassanngillat.

Imm. 7. Uuliatortunik kiassaateqarfinni tamani qatserummik (universalpulverslukker) 12-kg-mik peqassaaq. Qatserut inip kiassaateqarfiup matuata anisarissap eqqaanut ikkunneqassaaq.

### **8.5.1.2 Kissarsuutit qisuttortakkat, aamma kissarsuutit ammaannartut**

Imm. 1. 8.5.1.1, imm. 5-imi piumasaqaat naammassineqarsimasutut isigineqassaaq, kissarsuutip ammaannartup silataata qaavaniit iikkami natermilu sananeqaatinut ikuallajasunut ungasissuseq minnerpaamik 500 mm-iuppat. Taamaattoq kissarsuutit ammaannartut aamma kissarsuutit qisuttortakkat, "DS/EN 13240, Brændeovne", imaluunniit "DS 887, Brændeovne", malillugit suliarine-

*silaannarissarfimmilluunniit silammut atasumik ammanera allanngortinneqarsinnaasumik pilimmi, imaluunniit silamiit sulluliamik ikumatitsivimmut silaannalersuisinnaasumik ikkussiffuisinnaasumi. Ikumatitsivinnut uuliatortunut, innermik tungujortumik ikumasulinnut silammut ammaneqassaaq imaluunniit sulluliamik silammut atasumik peqassalluni.*

*(8.5.1.1, imm. 4) Ikumatitsivinnut gasitortunut tunngatillugu gas-imut malitassiani aalajangersakkat innersuusutigineqarput.*

*(8.5.1.1, imm. 5) Kiassaateqarfiit imermut kiassaatinut atatillugu piumasaqaat naammassineqarsimasutut isigineqassaaq, kissarsuutip qaavata sananeqaatillu ikuallajasut imminnut ungasissusiat minnerpaamik 150 mm-iuppat.*

*(8.5.1.1, imm. 6) Avissarut ikuallaajaallisagaq, soorlu iikkanik inillu quleriaat avissarutaannik minnerpaamik BS-bygningsdel 60-inik minnerpaamillu BD-dør 30-inik matulimmik sananeqarsinnaavoq.*

*(8.5.1.2, imm.1) Kap. 8.5.1.2, imm. 1-imi aamma imm. 2-mi ungasissusissatut piumasaqaatit atuutissapput, ikuallaaviup sananeqaatillu ikuallajasut akornini sananeqaammik ikuallasinnaangitsumik ikkussisoqarsimagaluarpalluunniit. Ungasissusissamat piumasaqaatit aamma pequtinut aalajangerlugit ikkutanut ikuallajasunut atuupput. Ikkanut ungasissusissaasa uuttorneqarnerini natip killingini listit*

qartut atortunit ikuallajasunit, misissorneqarnerani allagartaani allassimasunit, ungasissusissaat minnerpaaffilerlugu inissinneqarsinnaapput.

Imm. 2. Kissarsuutit qisuttortakkat kissarsuutillu ammaannartut ataanni nateq ikuallajaatsuusaaq ikuallajaatsumilluunniit aalajangerlugu ikkutamik qalligaassalluni. Natit qalliutilluunniit ikuallajaatsut ikumatitsiviit matoqqasut saavini minnerpaamik 300 mm-inik ungasissusilik ikumatitsiviillu ammaannartut saavini minnerpaamik 500 mm-inik ungasissusilik tikillugu ikkussorneqassapput. Aammattaaq atortussanik taamaattunik ikumatitsiviup ammarnaniit tamanut sammisumik minnerpaamik 150 mm-inik ungasissusilik tikillugu ikkussuisoqassaaq.

Imm. 3. Kissarsuutit qisuttortakkat assaannarmik iluarsineqarsinnaasunik putsumut matusaasigaassapput, matoqqallutik minnerpaamik 20 cm<sup>2</sup>-it tikillugit ammaannartinneqarsinnaasumik.

Imm. 4. Kissarsuutini ammaannartuni kissarsuutinilu qisuttortakkani imermik uunnaaviit kiassaateqarfinni imermik uunnaavinnut matoqqasunut atassuserneqassanngillat.

### 8.5.1.3 Kissarsuutitut imermut kiassaatinut, uuliamik ikumatitsivinnut il.il. piumasagaatit

Imm. 1. Kissarsuutit imermut kiassaasut uuliamik ikumatitsivillit ikkussornerini ikumatitsivii iluarsineqassapput. Ikumanermini pujujornerata 12 %-it sinnersimassanngilai. Qanoq paaqartigineranut kisitsisip (sodtal) 2 sinnisanngilaa. Putsup gas-itaata carbonmonoxid-ip (kulilte) ikumatitsivinni tungujortumik ikumaneqarlutik ikumasartuni 0,05 %-it qaangissanngilai. Ikumatitsiviup imermillu kissaaviup taarserneqarnerini aamma iluarsisoqassaaq.

*naatsorsuutigineqassanngillat. Kissarsuutini ammaannartuni qarmakkani ungasissusissaq kissarsuutip iluaniit uuttorneqartassaaq.*

*Pujoorfimmut attaviit ammartartullu saliiviit ungasissusissat: takuuk kap. 8.5.3.5, imm. 2.*

*(8.5.1, imm. 4) Kiassaateqarfinni imermik uunnaaviit matoqqasut tassaapput isumannaallisakkanik ammartaatillit (sikkerhedsventiler) matoqqasumillu naqitsinermut immersagallit (trykeexpansionsbeholder).*

*Kiassaateqarfiit imermik uunnaaviinut matoqqasunut atassuseeqqusinnginnermut peqqutaavoq, kissarsuutini ammaannartuni kissarsuutinilu qisuttortakkani qisuttuisarneq kiassaatitut uuliatortutut nammineerluni ingerlasuunngimmat. Taamaalilluni piffissani aalajangersimasuni uunnaaviit qaar-toornerannik kingunilimmik kissattoor toqarsinnaalluni.*

*(8.5.1.3, imm. 1) Uuliamik imaluunniit manngertumik ikummateqarluni ikumatitsinermut atatillugu kuliltemik sunnertilluni ajutoornissamik pitsaaliineq, pujoortit qammakkat qaavini nasaasaliinikkut aammalu pujoorfiup/anilaarfiup milissimanerani ikumatitamik qamitsisussamik anilaarfimmi isumannaallisaasiinikkut, pisinnaavoq. Taamaattoq uunnaavinnut ikummaarippallaanut anilaarfimmi isumannaalisaatit atornerqarsinnaanngillat.*



*Kuliltinut kalerrisaarut isumannaallisaanermut tapertarineqarsinnaavoq.*

Imm. 2. Kissarsuutini uuliamik ikummatilinni supoortuni, illunik kiassaanermi atorineqartuni DS 2187-imi, "Oliefyrede luftvarmere med tvangscirkulation af luft" kissarsuutitut silaannarmik supoortunut klasse A-nut piumasaqaatit eq-qortinneqassapput.

Imm. 3. Uuliamik ikumatitsivinni DS/EN 230-mi, "Sikkerhedstider for forstøvningssoliebrændere", aamma DS/EN 267-imi "Funktionskrav og prøvning for forstøvningssoliebrændere" piumasaqaatit eqqortinneqassapput.

#### **8.5.1.4 Kissarsuutit angisuut**

Imm. 1. Kiassaateqarfanni imermut kiassaait angisuut oqorsaasersugaassapput, taamaalilluni inip kiassusia 20 °C-iusimappat kiassaait silataata qaavata, ammartartut assigisaallu pinnagit, kissassusia 35 °C-nit annerutinneqarsinnaajunnaassalluni.

*(8.5.1.4, imm. 1) Kiassaateqarfanni imermut kiassaait angisuut tassaapput uunnaaviit, kiassaait ingerlanerani annerpaamik 60 kW-it sinnerlugit atuiffusinnaasut. Annerpaamik kiassaasinnaanerup angissusia amerlanertigut taakkuninnga tunisasiortuusunit nalunaarutigineqarsinnaasarpoq.*

Imm. 2. Kiassaateqarfanni imermut kiassaait uuliatortut 400 kW sinnerlugu kiassaasinnaassusillit, ikummatissap atorineqartup sunniutaata ikumatitsiviup paaviarneqaq-qammersup kipisuitsumik ingerlatinneqarnerata nalaani uunnaavimmiit putsup gas-iata kissassusianut 250 °C-mut naapertuuttoq qaangissanngilaa.

*(8.5.1.4, imm. 2) Aamma putsup kissassusianut uuttuut putsullu gas-eqarneranut misissugassamik tiguisarfik pujoorfimmut attavimmut ikkussisoqarsinnaavoq.*

Imm. 3. Kiassaateqarfanni imermut kiassaait uuliatortut angisuut uunnaavimmi erngup kissassusianut uuttuuttip saniatigut aamma putsup kissassusianut uuttuummik, putsup gaseqarneranik misissugassamik tiguisarfimmi inissitamik ikkussisoqassaaq. Uuliamik ikumatitsiviit ataatsimik arlalinnilluunniit sakkortussusillit sakkortussut sinut tamanut immikkut atugassanik nalunaquttap akunnerinut ingerlaviusunut kisitsisaateqassapput (time-tæller).

*(8.5.1.4, imm. 3) Aamma putsup kissassusianut uuttuut putsullu gas-eqarneranut misissugassamik tiguisarfik pujoorfimmut attavimmut ikkussisoqarsinnaavoq.*

Imm. 4. Kiassaateqarfanni imermut kiassaait angisuut ininut initut ikuallattoornissamut isumannaallisaaviusutut sanaanut inissinneqarsinnaapput. Inu ikuallattoornissamut isumannaallisaaviusoq aqquutinut ataatsimoorussanut toqqaannartumik matoqassanngilaq, aammalu siunertanut ikuallattoornissa-mut ulorianaatilinnut atorineqassanaani. Kiassaateqarfanni 600 kW-it sinnerlugit kiassaasinnaassusilinni ajornaquteqanngitsumik aqquutigineqarsinnaasumik silammut aniffissaqassaaq. Inu ikuallattoornissamut isumannaallisaaviusoq inu allat tungaannut

iikkanik ininullu quleriiaanut akunnequtit, minnerpaamik BS-bygningsdel 60-it atorlugit sananeqassaaq. Inimut ikuallattoornissamut isumannaallisaaviumut 600 kW-it tikillugit kiassaasinnaasumut matut minnerpaamik BD-dør 30-ussapput, aammalu 600 kW-it sinnerlugit kiassaasinnaasumut minnerpaamik BD-dør 60-it atorneqassallutik.

Imm. 5. Kiassaateqarfinni imermut kiassaaitit 120 kW sinnerlugu sakkortussusillit, naqitsinertuumik ikumatitsivissatut aaqjissuutat, ininut silammut ammaannartunik matuneqarsinnaanngitsunik silaannarissarfilinnut taamaallaat inissineqarsinnaapput.

### 8.5.1.5 Kissarsuuteqarfiit inuussutissarsiornermut atorneqartut

Imm. 1. Ikumatitsivinnut inuussutissarsiornermut atorneqartunut kommunalbestyrelsi immikkut piumasaqaateqarsinnaavoq.

*(8.5.1.5, imm. 1) Dansk Brand-teknisk Institut-ip "Brandteknisk vejledning" nr. 8, 14, aamma 20 innersuussutigineqarput.*

Imm. 2. Kiassaateqarfinnut uuliamik ikummateqartunut 600 kW angullugu sakkortussusillit, inini suliffiusartuni kiasaanermut atorneqartunut, aammalu ikumatitsisarfinnut inuussutissarsiornikkut tunisassiorfinni ilaatinneqartunut, 8.5.1.4, imm. 4-imi piumasaqaatip saneqquneqarsinnaarnera kommunalbestyrelsip akuerisinnaavaa.

### 8.5.2 Pujoorfeqarfimmut atassusiineq

Imm. 1. Pujoorfeqarfiup ammarnata angissusia ikummatigineqartup suunniisinnaaneranut naapertuuttumik angissuseqassaaq. kissarsuuteqarfiit arlallit pujoorfimmut ataatsmut ikkutaappata, pujoorfiup ammarnata angissusia kissarsuuteqarfiit ataatsimut ikumatissinnaasaannut naapertuuttumik angissusilerlugu naatsorsorneqassaaq.

*(8.5.2, imm. 1) Annerpaamik kiasaasinnaanerup angissusia amerlanertigut taakkuninnga tunisassior-tuusunit nalunaarutigineqarsinnaasarpog. Ammanerup angissusiata ikumatitsisinnaassusermut naapertuuttu-nissaa pingaaruteqarpoq. Ammaneq kukkusumik angissusileneqarsimap-pat, tamanna ikumatitsisinnaanermik ajornerulersitsisinnaavoq, taamaa-lilluni kuliltep toqunartuanik sunner-tinnissamut ulorianartorsiortoqalersin-naalluni.*

*Ataatsimut isigalugu ammanerup angissusia ikumatitsivinni uuliatortuni minnerpaamik 50 cm<sup>2</sup>-ussaaq (amma-lortuuguni tukiumut 80 mm-it), ikumatitsivinnilu manngertunik ikum-matilinni minnerpaamik 175 cm<sup>2</sup>-ussalluni (ammalortuuguni tukimut 150 mm-it).*

*Ikumatitsiviit marluk amerlaneru-sulluunniit pujoorfimmut akileriis-sillugit ikkunneqassappata, ikkuffii*

Imm. 2. Kiassaateqarfiit ammaannartut immikkoortumik pujoorfeqartinneqassapput, kissarsuuteqarfiit allanit ikkussivigineqartussaangitsunik. Pujoorfiup pujoorfim-mullu attaviup putuisa angissusiat minnerpaamik 300 cm<sup>2</sup>-iussaaq. kissarsuuteqarfiit ammaannartut qisuttuivii-sa ammarni 2.500 cm<sup>2</sup>-init anginerunnigppata, pujoorfiit ammaneri 175 cm<sup>2</sup>-imut apparneqarsinnaapput.

### 8.5.3 Pujoorfeqarfiit

#### 8.5.3.1 Generelt

Imm. 1. Pujoorfeqarfiit ikuallattoornissaa, qaartoornissaa, isugutammik iminnguuttoqarnissaa, toqunartumik najuus-suisoqarnissaa peqqinnissamullu ajoqutaasinnaasoqar-nissaa navianarunnaarlugu sananeqassapput ikkussor-neqassallutillu.

Imm. 2. Kiassaateqarfimmi putsup gas-iata kissassu-saanut akiuussinnaasunngorlugit pujoorfeqarfiit ilusilerner-qassapput.

Imm. 3. Uuliatortunut aamma manngertumik ikummatilin-nut pujoorfeqarfiit suliarineqassapput, pujoorfimmut attaviit napparissumik pujortussanngorlugit aammalu naam-maginatumik supporissunngorlugit aammalu pujornerat avatangiisaannut akornutaasussaajunnaarlugit portussu-

*ammut qummullu nikingatillugit ikkun-neqassapput, nikinganerat minner-paamik 250 mm-iussalluni.*

*(8.5.2, imm. 2) Kiassaateqarfik ammaannartoq tassaavoq kiassaate-qarfik, ammartartunik assigi-saannilluunniit matuligaanngitsog.*

*(8.5.3.1, imm. 1) Aqqusaartitsinerni illup ilaasa ikuallannermut akiuussin-naassusii annikillisinneqassanngillat, tamatuma ikuallannerup illumut siaru-aassinnaanera annertusitissinnaam-magu.*

*CE-mik nalunaaqutsigaasumik pu-joorfeqarfissamut illup sanna pu-tuneqassappat, tamanna illup san-naanni oqorsaasersugaasunut (si-laannarissgaanngitsunut) aqqusaartit-sinerit misilerarneqarsimasapput. Mi-sileraasimaneq tunisassortup upper-narsaasiinerani allassimassaaq.*

*Sullumi atortut pujoorfittallit, BD-bygningsdel 30-it putuneqassappata, sullumi BD-bygningsdel 30-tut sulia-rineqassapput.*

*Pujoorfimmut attaviit inimi ikkussiviu-sussami taamaallaat ikkussorneqa-tariaqarput.*

*"DS/EN 1443 Skorstene – generelle krav samt de relevante produkt-standarder" innersuussutigineqarpoq.*

*(8.5.3.1, imm. 2) Manngertumik ikum-mateqarluni ikumatitsinermi, pujoorfe-qarfiit kissassusissaat T 400-mik nalu-naaqutsigaasut atorneqarpata, anner-tunerusunik iliuseqarani piumasa-qaat naammaseqarsimasutut isigi-neqarsinnaavoq (takuum DS/EN 1443) på.*

*(8.5.3.1, imm. 3) Manngertumik ikum-matilinnik ikumatitsinernut pujoor-feqarfiit tamatigut illup portunersaaniit portunerusariaqarput. Avatangiisit al-lanngutsaaliornissaannut Inatsisartut inatsisaanni piumasaqaatinik naam-massinninnissamut, pujoorfiup portus-*

silerneqassallutik, inissinneqassallutik, ilusilerneqassallutik aammalu inittussusilerneqassallutik.

*susissaata aalajangersarneqarnerani, pingaartumik kissarsuutitut qisuttortakkanut aamma kissarsuutitut allanut manngertumik ikummatilinnut, siamartarnerannut tunngasut eqqarsaatigineqartariaqarput, tassa imaappoq illumit aalarulunnerit, illunut eqqaaniitunut ungasissusaa aammalu portus-susaa kiisalu sanilinnut tunngatillugu – anorip sammiviginerusartagaa. Kissarsuuteqarfik avatangiisinut pujorluni annertuumik akornusiinermik malitseqarpat, kissarsuuteqarfiit aamma pujoorfeqarfiit imaluunniit ikumatitsineq akornusiisussaajunnaarlugu allanngortinneqassasoq, kommunalbestyrelsip piumasaqarnissaanut avatangiisinik allanngutsaaliuinnermut Inatsisartut inatsisaat periarfissiivoq. Akornutaasut iluarsineqarsinnaanngippata, kiassaati atornissaa kommunalbestyrelsip inerteqqutigisinnaavaa.*

Imm. 4. Pujoorfeqarfiit paaviarnissaannut periarfissaqasaaq. Paamik saliviit ammartartui minnerpaamik pujoorfeqarfiup iluani pututut angitigissapput.

*(8.5.3.1, imm. 4) Ikumatitsivinnut uuliamik imaluunniit manngertumik ikumatissamik ikumatinneqartunut pujoorfeqarfiit paaviaasumit salinneqartassapput, takuuk Kalaallit Nunaanni paaviaasarneq pillugu nalunaarut.*

*Pujoorfinnut attaviit paaviarnissaannut periarfissaq assersuutigalugu ruujorimi salinissamut ammartartumik ikkussinikkut pisinnaavoq.*

Imm. 5. Pujoorfeqarfiit silataanni misissuisoqarsinnaasaaq.

*(8.5.3.1, imm. 5) Kulititik illup iluanut isaasoqarsinnaanissaa pinngitsortinniarlugu, pujoorfeqarfiit quppaqarsinnaanerat ussiisoqarsinnaaneralu piffissaagallartillugu paasinissaat pingaaruteqarpoq.*

Imm. 6. Pujoorfeqarfik qulaaniit paaviarneqartussanngorlugu aaqqissuussaappat, pujoorfiup tikinnissaanut periarfissat isumannaallisaanikkut peqqinnissakkullu isumannaatsuussapput.

### 8.5.3.2 Ussissutsit aamma akiuussinnaassutsit

Imm. 1. Pujoorfeqarfiit ussissuussapput, putsumi gas-it aamma aalarnert aniasinnaajunnaarlugit aammalu pujoorfeqarfimmu imaluunniit illumut ajoqusiisinnaajunnaarlugit.

*(8.5.3.2, imm. 1) Pujoorfeqarfiit killormoortumik naqitsineqartutut naatsorsuussat, minnerpaamik ussissutsimut klasse N1 ussissuserisariaqarpat.*

*Pujoorfiit ilulequtaat killormoortumik naqitsineqartutut naatsorsuussat, minnerpaamik ussissutsimut klasse N2 ussissuserisariaqarpat.*

*Pujoorfeqarfiit siumoortumik naqitsineqartutut naatsorsuussat, minner-*

Imm. 2. Pujoorfeqarfiit ikumatitsivinnut uuliamik imaluunniit manngertumik ikummateqarluni ikumatinneqartut, paap ikummarnissaanut akiuussinnaassuseqassapput. Aalajangersagaq pujoorfeqarfinnut uunnaavinnut uuliamik minguitsumik ikumatitsinernut atorineqartunut aammalu pujuani gas-ip kissassusaanut isumannaallisaatinik atortoqartunut atuutinngilaq. Isumannaallisaatip pisuni tamaginni pujuani gas-ip kissassusaa pujoorfeqarfiup kissassusissaatut, taamaattoq annerpaamik 200 °C-nik kissassuseqalerpat, ikumatitsineq qamitsissavaa. Isumannaallisaat kukkusoqartumik nalunaarnermi isumaminik atuutilissaaq.

Imm. 3. Atortussat putsup gas-ianut, kissamut manngertornermut aammalu naleqqutsillugu innerup paaqarneranut akiuussinnaasut atorineqassapput.

*paamik ussissutsimut klasse P1 ussis-suserisariaqarpaat.*

*(8.5.3.2, imm. 2) Pujoorfeqarfik tunisassiamut nalinginnaasut naleqquttut naapertorlugit G-tut suussusilerneqarsimappat, paap ikummarnissaanut akiuussinnaassuseqarpoq.*

*Pujuani gassip kissassusaanut isumannaallisaat uunnaaviup aallartarfiani ikkunneqartariaqarpoq aammalu ikumasarfiani isumannaallisaaviusunut innaallagamut ikkunneqartariaqarluni.*

*(8.5.3.2, imm. 2) Aalajangersakkami aqqusersuutit pujoorfiillu plastikkit putsup gassia kissarpallaarani uunnaavinnut 120 °C-init appasinnerusumik kissassuseqarajuttunik, aammalu uuliamik minguitsumik ikummateqartunut ilanngullugit atorineqarsinnaalersinneqarput.*

*Pujoorfeqarfiit plastikkit CE-mik nalunaaqutsigaasut atorineqarpata, taakua minnerpaamik tunisassiamut nalinginnaasumik manngertornermissamut allagartaliisarneq malillugu 2-tut manngertornersinnaassanngilaq. Pujoorfia naleqquttumik avatangiisini sunniinernut, soorlu assersuutigalugu UV-nik qinngorfigitinnissamut, akiuussinnaassuseqassaaq*

*Pujoorfeqarfiit sisaat CE-mik nalunaaqutsigaasut atorineqarpata, taakua minnerpaamik atortussat type L40-t imaluunniit minnerpaamik 1,0 mm-imit pitsaanagerusut issunerusullu imaluunniit atortussat type L50-it imaluunniit minnerpaamik 0,40 mm-imit pitsaane-rusut issunerusullu) atorineqassapput.*

*Taakkununnga taarsiullugu manngertornersinnaassuseq misissuinikkut takutinneqarsinnaavoq. Aammalu ikumatissap suussusaa apequtaalluni allagartalerneqarsinnaalluni. Taamaattoq aalajangersagaq putsumut ruujorinut kissarsuutinut qisuttortakkanut, kissarsuutinut qisuaqqanik qisuttortakkanut aamma kissarsuutinut ammaannartunut pujoorfilinnut aammalu aalap iminnguunnissaata aarlerinaateqarnera mattunneqarsinnaasunut, atuutinngilaq.*

Imm. 4. Pujoorfeqarfiit ikumatitsivinnut aalap iminnguunneranik ingerlasunut atatillugu atorneqartut imaluunniit put-sumi gassip aqquataani aalaq iminnguuttartillugu, aalap iminnguuttarneranut aammalu erngup aalarneranut akiuussinnaassuseqassapput. Pujoorfeqarfik ilusilerneqassaaq aalaq iminnguuttartoq unerartinneqarsinnaanngorlugu allamullu kuussinnaanngorlugu.

### 8.5.3.3 Attorlugit ajoqusernissaannik illersuusiineq

Imm. 1. Pujoorfeqarfiup qaavata kissassusaa nalinginnaasumik ingerlanerata nalaani tunisassiarineqarnerani kissa-ssusissaanut annerpaaffissaliussamit kissarne-russanngilaq.

Pujoorfeqarfik kissassusissaanut piunasaqaat pissutigalugu sullumut inissinneqarpat, sulloq CE-mik nalunaaqut-sigaaneeranut aammalu tunisassiortup innersuussutaanut naapertuuttumik suliarineqassaaq.

Aalajangersagaq pujoorfeqarfimmut inimiittumut kias-saammut ikkusimasortaanut atuutinngilaq.

### 8.5.3.4 Pujoorfiit mikisut

Imm. 1. Pujoorfiit mikisut amerlasoorsuannngorlugit sananeqartut tunisassiatut nalinginnaasuuppata CE-mik na-lunaaqutsigaassapput.

*Kissarsuuteqarfinnut betonngit aq-qusersuutit pujoorfiillu CE-mik nalunaaqutsikkat atorneqarpata uuliamik imaluunniit manngertunik ikumma-teqartinneqarluni atorneqassappata, klasse 3-mik manngertornersinaa-ssusermut illersuuteqassapput.*

*(8.5.3.2, imm. 4) Silaannarissarfiit W-mik nalunaaqutaqarunik, aalap iminnguunneranut aammalu erngup aalarneranut akiuussinnaassuseqarput.*

*(8.5.3.3, imm. 1) Pujoorfeqar-fimmut sullumi inissisimasumut, sulloq silaannarissaaveqartinneqassaaq aammalu pujoorfeqarfiup illup iluani inissisimaffiini ikkusimasariaqarluni, asser-suutigalugu aamma qilaap iluani atorluarneqarsinnaanngitsumi.*

*(8.5.3.4, imm. 1) Pujoorfiit atorneqarfissaattut eqqarsaatigineqartumut naleqquttuusut CE-mik nalunaaqutsigaaneranni allassimassaaq. Taamaalilluni pujoorfik gas-inut uunnaavinnut atatillugu atorneqartussatut CE-mik nalunaaqutsigaasut siunertanut allanut naleqqutinngillat. Pujoorfiit mikisut tassaapput pujoorfiit assigiinngitsut, ikumatitsiveqarfiit ataatsimit arlalinnilluunniit pujoorfittut atorneqartut, taakkunani annerpaamik ikummatigineqartut ki-assaasinnaassusiat 120 kW-imik annerunngikkaangat.*

*Pujoorfinnut amerlasoorsuannngorlugit sanaajunngitsunut, tunisassiortup atortussanik, nassiussat issussusissaannik, annertussusiliinernik il.il. toqqaanermi pujoorfiup naleq-qussusaa kommunalbestyrelsimut nassuiarsinnaasariaqarpaa.*

### 8.5.3.5 Qaliap qalliutaani pujoorfeqarfiit ikuallattoornissamut akiuussinnaassusaat

Imm. 1. Qaliap qalliutaanni "klasse T tagdækning"-itut nalunaaqutserneqarsinnaanngitsuni, pujoorfiit ikuallattoornissamut naammattumik isumannaassuseqartillugit suliarineqassapput ikkunneqassallutillu.

*(8.5.3.5, imm. 1) Klasse T qaliap qalliutai "DS 1063.1 Tagdækninger" nalunaaqutsigaapput.*

Imm. 2. Atortussat ikuallassinnaasut pujoorfiit mikisut aammalu pujoorfinnut attaviit saliiviisalu ammartartuinit ima unga-sitsigitillugit inissinneqassapput:

- pujoorfinnut saviminernut CE-mik nalunaaqutsigaanngitsunut pujoorfinnullu qarmakkanut 100 mm-it,
- pujoorfinnut attavinnut 300 mm-it,
- kissarsuutini ammaannartuni kissarsuutinillu qisuttortakkani, DS 887 imaluunniit DS/EN 13240, "Kissarsuutit qisuttortakkat" (Kissarsuutit qisuttortakkat) aalajangersakkat malillugit suliarineqarsimasuni pujoorfiit attaviisa immikkoortillugit makittarissisillugit inissitat atortussallu ikuallassinnaasut akornanni ungasissusissaq 225 mm-inut appartinneqarsinnaavoq,
- saliiviit ammartartuinit 200 mm-it.

Ungasissutsit atortut silataasa qaavinut uuttorneqassapput.

Imm. 3. Pujoorfiit qarmakkat qarmaasa issussusii minnerpaamik 228 mm-iuppat, imaluunniit pujoorfik taamaaqataanik oqorsaasersukkamik sananeqaateqarpat, quassuttuut, qaliap quassuttuua majuartarfiillu saneraat pujoorfimmut attuutitillugit ikkunneqarsinnaapput. Qalliutit ikuallassinnaasut sinaat, annerpaamik 30 mm-inik issussusillit pujoorfinnut qarmakkanut attuutitillugit pujoorfinnullu saviminernut (MK-mik akuerisanut) 50 mm-inik ungasissusilerlugit inissinneqarsinnaapput.

*(8.5.3.5, imm. 3) Taamaaqataannik sananeqaatilinnut assersuutigineqarsinnaapput:*

- pujoorfiit katitertakkat minnerpaamik qaavisigut 108 mm-nik issussusilinnik qarmakkat,
- pujoorfik 108 mm-nik issussusilinnik qarmakkanik ilulequtillit aammalu qisunnik sananeqaatinut 20 mm-inik kiffiutissanik mineraluld-inik avisaarusikkat.

## 8.6 Seqernup qinngorneri atorlugit kiassaait, seqernup qinngornerinik tigooqqaassutit, nillusaait aamma kiassaait supoortut

### 8.6.1 Tamanut atuuttut

Imm. 1. Seqernup qinngorneri atorlugit kiassaait, seqernup qinngornerinik tigooqqaassutit, nillusaait aamma kiassaait supoortut ikuallattoornissaq, qaartoornissaq, toqunartoqalersitsinissaq aammalu assersuutigalugu nipiliortitsinikkut imaluunniit sajukulaartitsinikkut peqqinnissamut navianarunnaarlugit suliarineqassapput.

*(8.6.1, imm. 1) Atortunik naqitsinilinnik aaqqissuussisarneq aammalu atortunik naqitsinilinnik atuisarneq pillugu nalunaarutit innersuussutigineqarput.*

*Tamatuma saniatigut "DS/EN 378-serien om kølesystemer og varmepumper" innersuussutigineqarpoq.*

*Kiassaatinut gas-itortunut Gas-inut malittarisassat innersuussutigineqarput.*

Imm. 2. Atortussat putsumi gas-imut, innermut, kissamut manngertornermullu akiuussinnaasut atorneqassapput.

### 8.6.2 Seqernup qinngorneri atorlugit kiassaatit

Imm. 1. Seqernup qinngorneri atorlugit kiassaatit innunut imaluunniit illunut kissassutsimik pissuteqartumik ajoqusii-sussaaajunnaarlugit suliarineqassapput.

*(8.6.2, imm. 1) Seqernup qinngorneri atorlugit kiassaatit ruujorii 85 – 100 °C sinnerlugit kissassinnaapput, taamaattumillu ikuallajasunut atuutsinngassanatik, ilanngullugit qisunnut sananeqaatinut. Imermit atugassamit kissartumit uutiternissap navianaateqarneranut iliussissanik aalajangersaasoqassaaq.*

### 8.6.3 Seqernup qinngornerinik tigooqqaassutit

Imm. 1. Seqernup qinngornerinik tigooqqaassutit illuni kissassutsimik pissuteqartumik ajoqusii-sussaaajunnaarlugit suliarineqassapput.

*(8.6.3, imm. 1) Solcelleanlæg skal projekteres og udføres efter Selvstyrets bekendtgørelse nr. 21 af 12. december 2019 om sikkerhed for udførelse og drift af elektriske installationer. Der henvises desuden til DS/EN 60364-7-712 om krav til specielle installationer eller placering af fotoelektriske strømsystemer i bygninger.*

*Opsættelsen af solcelleanlæg, der agtes tilsluttet forsyningsnettet, skal godkendes af Nukissiorfiit.*

### 8.6.4 Kiassaatit supoortut aamma nillusaatit

Imm. 1. Atortuni imerpalasut imaluunniit gassit navianartut atorneqarpata, taamaattumillu ini qaartoonissamut navianaatilittut nalunaaqutsigaappat, atortut naapertuumik isumannaatsumillu inissisimatinneqassapput.

*(8.6.4, imm. 1) Sumiiffinnik qaartoonissamut navianaatilinnik nalunaaqutsisarneq pillugu nalunaarut aamma silaannarmi qaartoonissamik navianaatilimmi atorneqartussanik teknikkikkut atortunik aaqqissuussineq pillugu nalunaarut innersuussutigineqarput.*

*Tamatuma saniatigut "At-vejledning, tekniske hjælpemidler – B. 4.4 Køleanlæg og varmepumper" aamma "DS/EN 378-1 og 2 Kølesystemer og varmepumper – Sikkerheds-og miljøkrav" innersuussutigineqarput.*

*Der henvises yderligere til Inatsisartutlov nr. 10 af 3. juni 2015 om gasanlæg, gasmateriel og krav om autorisation.*



Imm. 2. Kiassaaitit supoortut aamma nillusaatit ator-neqarfissaannut eqqortumik annertussusiligaassapput.

*(8.6.4, imm. 2) Nukissiamut aningaasaqarneq eqqarsaatigalugu kiassaaitit supoortut aamma nillusaatit ator-neqarfissaannut eqqortumik annertussusiligaanissaat pingaaruteqarpoq. Atortut annertunaarlugit annertussusiligaasut nalinginnaasumik ingerlatsinermi aningaasartuutaavallaartarput. Kiassaaitit supoortut kiassaatinut tapertaatinneqarsimannikkunik, "DS 418 (Dansk Standard, 2011a)" naapertorlugu annertussusiligaagunik kiassaalluarsinnaasussaapput.*

*Nukissiorfiit tillader alene installation af varmepumper på steder, hvor elforsyningen er baseret på vandkraft.*

## 8.7 Eqqagassaleriviit

Imm. 1. Eqqagassaleriviit navianaatsuunissaq peqqinnissarlu eqqarsaatigalugit isumannaatsunngorlugit aammalu atoqqiivigiuminartumik eqqagassalerveqarnissaq sapinngisamik annertunerpaamik eqqarsaatigalugu suliarineqassapput.

Imm. 2. Sanaartorfigineqarsimasuni tamani eqqakkanik suliaqarnerup, immikkoortiterinerup, inissiigallartarnerup, paaasarnerup assartuisarnerullu isumannaatsumik ingerlanneqarnissaannut periarfissaqarnissaq qulakkeerneqassaaq. Eqqaaviit, toqqorsiviit il.il. amerlassusissaat eqqakkanullu immikkuualuttunut arlalinnut immikkoortitigaasunut naammattumik inissaqarnissaa kommunalbestyrelsimit aalajangerneqassapput.

*(8.7, imm. 2) "At-vejledning D. 2.24 Indretning og brug af dagrenovations-systemer" innersuussutigineqarpoq.*

Imm. 3. Eqqaaviit, toqqorsiviit il.il. inissinneqarnerini eqqakkanik aallernermi, imaluunniit teknikkikkut atortulersuutit atorlugit aallernermi eqqaavik tikikkuminartuussaaq.

Imm. 4. Illup iluani inimik eqqakkanut inissiigallarfiusinnaasumik sanasoqassappat, eqqaaveqarfiup natii, iigai qilaavilu minnerpaamik BS-bygningsdel 60-it silaannarissarfiilu sullullit minnerpaamik BS-bygningsdel 30-it imaluunniit F-bygningsdel 60-it atorlugit sananeqassapput. Isertariaata matua silamut atasuussaaq. Ini silaannarissaatinik innaallagissamik ikummatilinnik silaannarissaateqassaaq, silammut ammanernik silammut milluaasuusinnaasunik imaluunniit illumut supooralutillu silammut milluaasunik tapertaqartinneqartunik. Silaannarissaanissamat piumasaqaatit ukuupput:

Silamiit silaannarmik isaatitsineq: Innisaasaq (rist) imaluunniit natip killingani silammut ammanerussalluni alla. Ammanerata angissusiata silaannaap silammut milluak-

kap annertoqataa isertissinnaassavaa. Ilummut supoor-tumik silaannarissarfeqarpat, silaannaap isertup anner-tussusia silammut milluakkatut annertutigissaaq.

Silammut milluaaneq: Milluakkap annertussusia eqqaa-vimmut ataatsimut 1 l/s, minnerpaamilli 15 l/s.

Imm. 5. Illut imaluunniit illut eqqaanni nunaminertat aaq-qissuunneqassapput, illup immikkoortuinit ataasiakkaanit imaluunniit nunami illup isertarfiata eqqannguaniittumit, illumit atuisut illumeersunik eqqagassanik igitsinissaat periarfissaqalersillugu.

Eqqaaveqarfii ilusiligaanerat, suliarineqarnerat, ingerlan-neqarnerat aserfallatsaaliorneqarnerallu pissaaq makkua eqqarsaatigalugit,

- 1) inuit peqqissusaannut navianartorsiortitsilinginnis-saq,
- 2) ilorrisimaarnerup akornusersorneqalinnginnissaa, as-sersuutigalugu tipeqarinninnerit,
- 3) eqqakkat suussusaannik immikkoortiterisoqarsinnaa-nissaaq, aamma
- 4) pisariaqanngitsumik nukissiamik atuisoqalinnginnis-saa.

Imm. 6. Illumeersut eqqagassat aaneqarnissaasa tu-ngaanut illumi imaluunniit nunaminertami illup eqqan-guaniittumi peqqissutsikkut isumannaatsumik uninnga-tinneqassapput.

Imm. 7. Bygningsdel 60-it silaannarissarfiillu sullullit minnerpaamik BS-bygningsdel 30-it imaluunniit F-byg-ningsdel 60-it atorlugit sananeqassapput. Eqqakkanik nakkaatitsiviup matua atortussat ikuallajaatsut atorlugit sanaajussaaq, inissiallu iluani inissinneqassanngillat. Eqqakkanik sullukkat nakkaatitsiviit milluaasunik innaalla-gissamik ikummatilinnik silaannarissagaassapput, eqqa-gaasivimmi silammut ammanernik tapertaqartinneqar-tunik. Silaannarissaanissamat piumasaaqatit ukuupput:

Silaannarmik silamiit isaatitsineq: Natip killingani amma-neq eqqaavimmut ataatsimut 25 cm<sup>2</sup> -inik angissusilik.

Silammut milluaaneq: Eqqaavimmut eqqakkanik nakkaa-titsiviup matua imaluunniit eqqaaviup matua ammappat milluakkap annertussusia 80 l/s.

## 8.8 Elevatorit

Imm. 1. Elevatorit isumannaallisaaneq eqqarsaatigalu-gu isumannaatsunngorlugit sananeqassapput.

*(8.7, imm. 5) Inuit innarluutillit atorsin-naasaannik aaqqissuussinermut, ilan-ngullugit toqqorsiviit sumiiffii aamma eqqaaveqarfinnut nakkartitsisarfiit, ka-pitali 2.4.3, imm. 2, aamma kapitali 3.5, imm. 1 innersuussutigineqarput.*

*(8.7, imm. 7) Eqqaaveqarfimmu sultut silaannarissarfiit inuit najugaqarfiusut igaffiillu igalaavi qummut minnerpaa-mik 1 m-inik qaangerlugit inissinne-qassapput.*

*(8.8, imm. 1) Arbejdsministeriap nalunaarutaa nr. 626, 18. dec. 1980-imeersoq, elevatorit, amoortaatit, ma-juartarfiit ingerlasut, pisuffiit ingerlasut*

*assigisaallu pillugit paasisutissanik  
imaqartoq takoqquneqarpoq.*

*Kap. 3.2.1, imm. 6 eqqumaffigeqqu-  
neqarpoq.*

Imm. 2. Elevatorit aqqaasa sulluini sullunik milluaa-  
sunik silaannarissarfeqassaaq. Milluaaviup sullulittaata  
sulluata nerutussusia elevatorip aqqaataa sullullip 1 %-  
anik nerutussuseqassaaq.

### **8.9 Antennit**

Imm. 1. Antennit illup sananeqaataanut ikkusimaffimmi-  
nut ajoqusiisinnajunnaarsillugit isumannaatsumik qa-  
jannaarlugit ikkunneqassapput.



## Ilanngussaq 1. Sanaartukkat annertussusiannik naatsorsuineq

### B1.1 Illut ataatsimut initussusiannik naatsorsuineq

Imm. 1. Sanaartorfiup ataatsimut initussusia init quleriiaat tamarmik silataanni uuttuutaat tunngavigalugit angissusiisa katinnerisigut naatsorsorneqassaaq, taakkununga ilanngullugit naqqup ilui qaliallu atorneqarsinnaasut, imm. 2-4-mi killiliinerit annertusititsinerillu taaneqartut ilanngullugit.

Imm. 2. Init initigut quleriitsigut arlalitsigoortut angissusiat taamaallaat inip nateqarfigisaata angissusia tunngavigalugu naatsorsorneqassapput. Majuarterfiit, majuarterfeqarfiit, aneerasaarterfiusat ingerlaffissiat (altangange) elevatorillu aqutaat init quleriiaat ataasiakkaarlugit naatsorsuinerimi ilanngunneqassapput.

*(B1.1, imm. 2) Aalajangersakkat majuarterfinnut illup iluaniittunut illullu silataaniittunut atuupput. Majuarterfiit aneerasaarterfiusallu ingerlaffissiat angissusii sanaartukkap initussusiata naatsorsornerani ilanngunneqassanngillat. Silami majuarterfiit ikuallattoqarnerani qimaaffissiat (majuarterfiit qimaaffissiat) naatsorsuinerimi ilaatinneqassanngillat.*

Imm. 3. Init quleriiaat initussusiinik naatsorsuinermit uku ilanngunneqassanngillat:

1) Igalaanik qulifat allanillu qulifat 15 m<sup>2</sup> tikillugu angissusillit.

*(B1.1, imm. 3, nr. 1) Qulifat ammaannartut matoqqasullu, najugaqarfittut initulluunniit inuussutissarsiuqarfittut atorneqanngitsut, soorlu aneerasaarterfiit matoqqasut, salliarnartat qulifat, init silammut ilassutaat (udestue), kaajaluisat aqutissiallu qulifat, ataatsimoortarfiit (centre) assigisaallu aalajangersakkami pineqartunut ilaapput. Qulifat ataatsimut angissusiisa 15 m<sup>2</sup>-t sinnersimappassuk, qulifat ataatsimut angissusiat init quleriiaat ataatsimut initussusiinut (etageareal) ilanngunneqassapput.*

2) Naqqit ataanni init pukkitsut (paarngorfiusinnaasut) naqqullu iluani init qilaavaniit nunamut illup eqqaaniittumut uuttorlugu 1,25 m-init pukkinnerusut.

3) Eqqaaveqarfiit nunap qaavanut naleqqiullugu inissisimaffii kapitali 12.6, imm. 3 maliillugu aalajangersagaasut.

4) Aneerasaarterfiit ammaannartut.

5) Illuaqqat naqqi, 6 m<sup>2</sup>-it tikillugit angissusillit, takuuk kapitali 2.7, imm.1.

6) Inip ikiaani (naqqup qilaallu akornanni) ineeraliat (hemse), 4,5 m<sup>2</sup>-it tikillugu angissusillit.

*(B1.1, imm. 3, nr. 6) Inip ikiaani ineeraliat naqqisa uuttoornerini taamaallaat nateq qilaamiit 1 m sinnerlugu atsinnerusumiittoq ilanngunneqassaaq.*

Imm. 4. Biiliisivinnut, biilit unittarfiinut qulisanut, illuaqqanut pialuusivinnut, naasuusivinnut, illuaqqanut pialuusivinnut assigisaannullu maleruagassat makku atuupput:

1) Inissiaqarfinni ataatsimut angissutsip uuttoornerani inissiat ataasiakkaat akunnerminni ammukartunik sanimukartunillu avissaaruteqarpata inissiamut ataatsimut 10 m<sup>2</sup> ilanngaatineqassaaq, aamma

2) sanaartukkani allani naqqup iluata angissusaa ilanngunneqartannigilaq. Biiliisiviit allat, taakkununga ilanngullugu biiliisiviit immikkoortunik illutallit pineqaraangata, taamaallaat angissusiata ilaa, sanaartukkap tamarmi ataatsimut initussusiata 25 %-ia sinnerlugu anneruppat taanna ilanngunneqassaaq.

Imm. 5. Ataatsimut initussuseq naqqup naammassisimasup qaavata nalaatigut iikkat silarliit qaaviniit uuttoorneqassaaq, makku immikkut isigineqassallutik:

1) Qaliani inip atorneqarsinnaasup initussusia naqqup naammassisimasup qaavaniit titarnerup 1,5 m-init qaffasinnerusup sanimut qaliap qaavatigut anillaffianiit uuttoorneqassaaq.

2) Init quleriaat ammaannartut, isaarissat, silaannarissarfiit (luftsluser) assigisaallu illup silataata qaavata titarnerata nalaa tikillugu ilanngunneqassapput.

3) Qulisani silammut killiliisunik iigaqanngitsuni initussuseq uuttoorneqassaaq, qaliap qaava najoqqutaralugu.

4) Init initussutsinut arlariinnut ilanngunneqartussat akornini iikkat qeqqi tikillugit uuttuisoqassaaq.

## **B1.2 Portussutsinik naatsorsuineq**

Imm. 1. Portussutsit nunap allanngortinneqanngitsup qaavaniit qummorluinnaq uuttoorneqassapput. Sanaartukkat sivingasuniippata imaluunniit portussutsimikkut nunami nikingangaatsiartuniippata, portussutsimit ataatsimit arlalinniilluunniit portussusiisa uuttoorfissaat kommunalbestyrelsimit aalajangerneqassapput. Portussutsit (uuttuiffissat) sumiiffii paatsoorneqarsinnaanngitsumik sanaartornissamat akuersissummi allassimassapput, nalinginnaasumik portussutsit (uuttuiffissat) qanoq

portutigisumiinneri (koter) allassimassallutik. Portussutsit (uuttuiffissat) aalajangersarnerini nunaminertat (sanaartorfissat) sanaartorfiup sanianiittut nunataasa qanoq portutigisumiinnerat qanorlu isikkoqarnerat eqqarsaatigalugu kommunalbestyrelsi aalajangersaasassaaq. Sanaartorfissami sanaartornisamut periarfissanik aqqutissanillu naammaginantunik atugassiisoqassaaq. Sanaartorfissami portussutsit arlaliunissaat aalajangerneqarsinnaavoq.

### **B1.3 Ungasissutsinik naatsorsuineq**

Imm. 1. Ungasissutsit nunatani portussutsit assigiinnginnerat eqqarsaatiginagu narlerissumik uuttorneqassapput. Ungasissuseq sanaartorfimmit pineqartumiit imaluunniit aqqusernup qeqqaniit teqeqqorissumik (vinkelret) uuttorneqassaaq. Kommunalbestyrelsip qaamasumiinnissaaq imaluunniit itsuartafigiuminaatsumiinnissaaq eqqarsaatigalugu sanaartorfiup ataatsip iluani imaluunniit aqqusernup qeqqaniit illup illulluunniit ilaata aamma sanaartukkat sanaartorfiup eqqaaniittut imaluunniit illup allap akornanni ungasissusissap sanaartorfiunngitsunut minnerpaaffissaaq atorlugu uuttorneqarnissaaq piumasarisinnaavaa.

Imm. 2. Sanaartukkap sanaartukkanut sanaartorfiup sanianiittunut imaluunniit pisuinnaat aqquataannut killiliunneqartup tungaanut ungasissusissaata aalajangerniarnerani makku naatsorsuutigineqassanngillat:

1) naqqup ilua, tankit, ledningit assigisaallu nunap iluatigoortut, aamma

2) qaliat qaavini aniingarnit, illup isuani qaliata aniingarnata qisuttai (vindskeder), matut qulaanni qaliaasat, kiisalu iikkap/qarmap anillanganeri (gesims) assigisaallu illuliat ilamerni annikinnerusut annerpaamik illumiit 0,5 m-inik anillangasut.

Imm. 3. Illut iikkanik killiligaanngitsut qaliata qaavi tunngavigalugit uuttorneqassapput.

Imm. 4. Sanaartukkap aqqusernup qeqqaniit ungasissusiata uuttorneqarnerani ataani taaneqartunik qasukkaanertaqartillugit killiliinertaqartillugillu illup aniinganeri naatsorsuutigineqassanngillat:

1) Biilnut aqqusernup imaluunniit cykelertut aqquataata illullu aniinganerisa akornanni minnerpaamik 2,3 m-inik silitsigisumik saneqquffissaqassaaq.

2) Majuartarfiit majuarissallu biilnut aqquernup imaluunniit cykelertut aqquataata akornanni minnerpaamik 2,3 m-inik silitsigisumik saneqquffissaqassaaq.



## Bilag 2. Tilgængelighed

### Indhold

Kap. 2.6 Ubebyggede arealer .....	151
Parkeringsarealer .....	151
Kap. 3.2 Adgangsforhold .....	152
Døre i fælles adgangsveje .....	152
Niveaufri adgang .....	153
Elevatorer .....	154
Trapper i fælles adgangsveje .....	155
Værn og håndlister .....	156
Kap 3.3. Beboelsesbygninger .....	158
Bade- og WC-rum .....	158
Kap. 3.4 Andre bygninger end beboelsesbygninger .....	159
Kapitel 3.4.1 og 3.4.4: Indretning af wc-rum for kørestolsbrugere .....	159
WC-rum til personer med plejebehov .....	160
Kap. 3.5 Brugerbetjent udstyr .....	161
Kap. 3.6: Hoteller m.v. ....	161
Kap. 4.3 Markering af glaspartier.....	162
Kap. 5. Brandforhold.....	162
Kap. 8: Installationer .....	163
Forsamlingsrum med teleslynge.....	163

## Kap. 2.6 Ubebyggede arealer

### Parkeringsarealer



Figur 1: Parkeringspladser og afsætningspladser for personer med handicap bør ligge så tæt på indgange som muligt, max. 30 m. Der skal være brugsareal til mindst en kassebil.

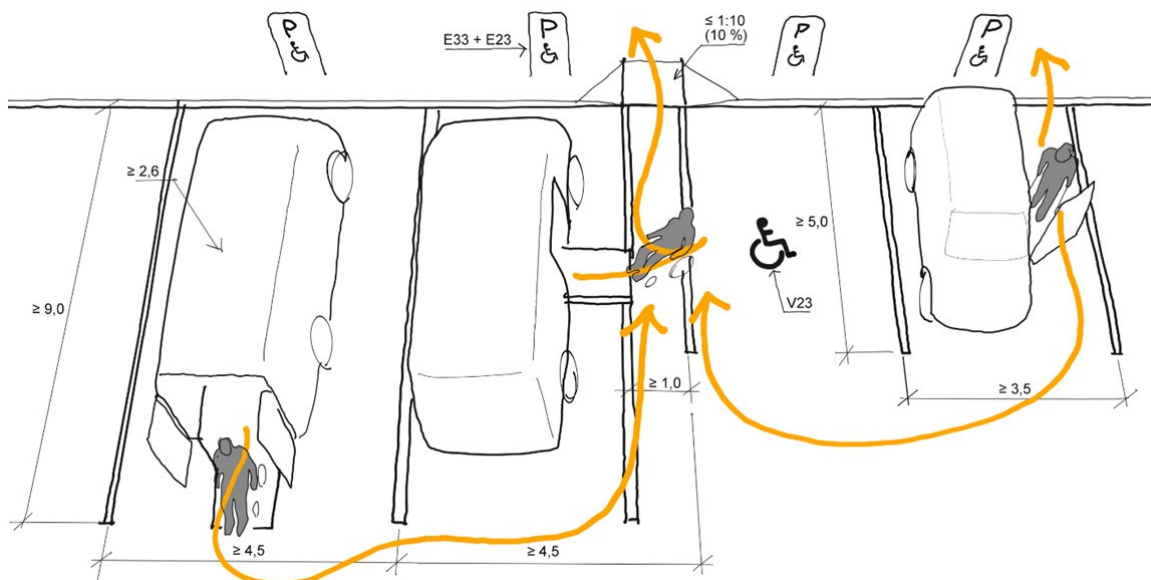

Figur 2: Til venstre eksempler på parkeringspladser til kassebiler med kørestolslift i siden eller bagtil. Til højre plads til personbil, hvor overflytning til kørestol eller udstigning med stokke kan lade sig gøre. Der bør være mindst en plads til kassebiler. En del af brugsarealet kan være fælles mellem to pladser, fx gangarealet hen til rampen i en evt. kantsten.

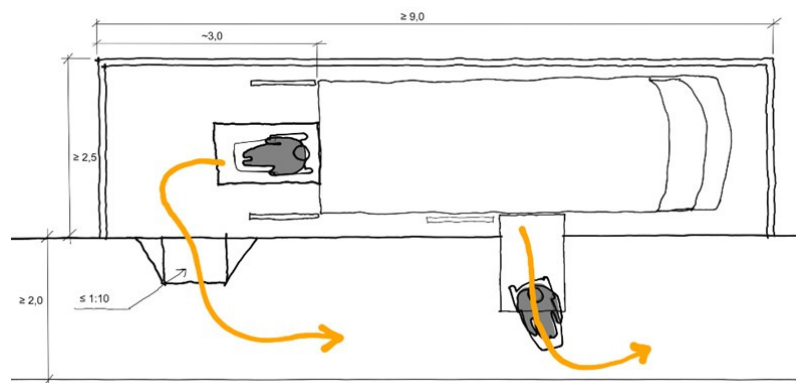

Figur 3: Eksempel på afsætningsplads eller parkeringsplads langs kantsten til kassevogn eller minibus med lift bagpå eller i siden.

## Kap. 3.2 Adgangsforhold

### Døre i fælles adgangsveje

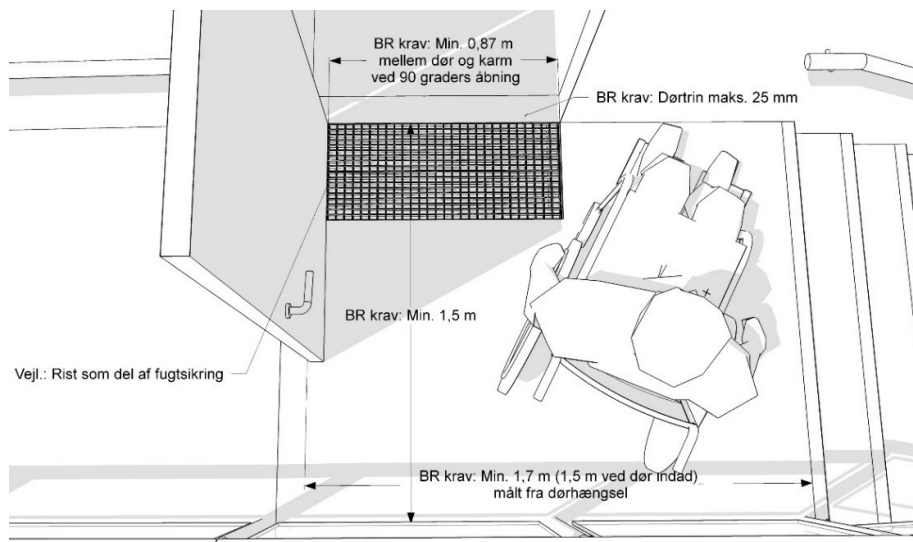

Figur 4: Eksempler på krav til plads, dørtrin og bredder ved yderdøre

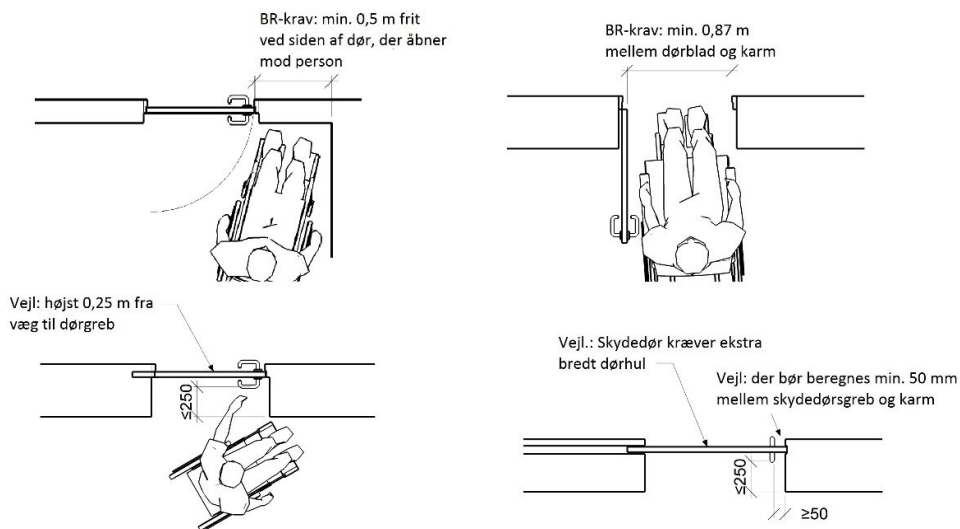

Figur 5: Eksempler på placeringer af døre og greb.

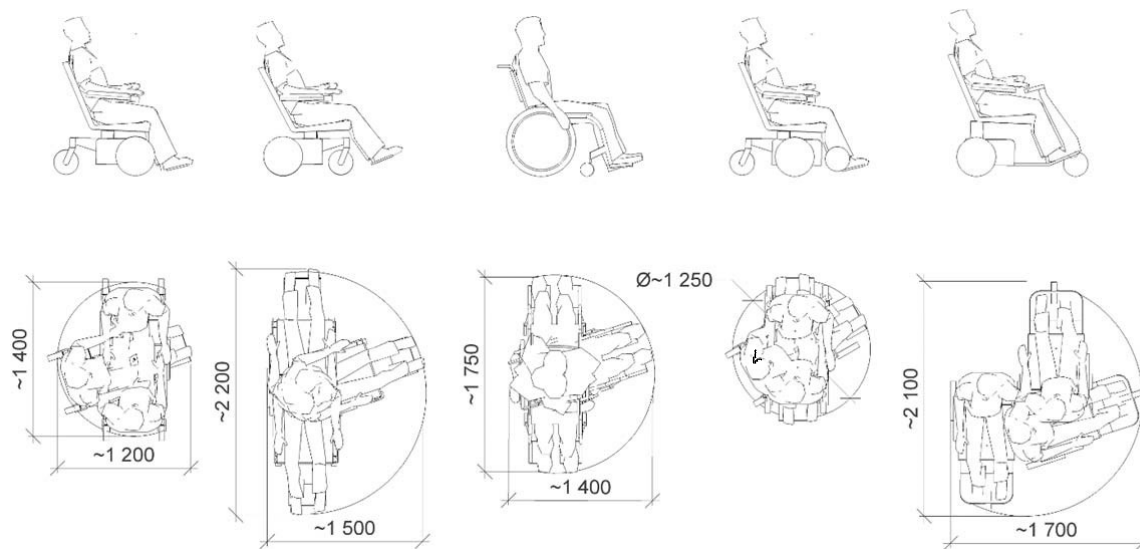

Figur 6: Vejledende eksempler på pladsbehov for personer i inden- og udendørs typer kørestole, fx ved manøvrering foran døre. Målene illustrerer 180 graders vending og kan fx anvendes ved individuelle boligtilpasninger, eller hvis der dimensioneres til mere end bygningsreglementets basiskrav.

### Niveaufri adgang

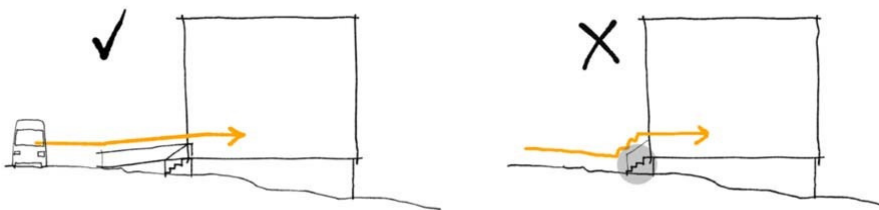

Figur 7: Der kræves adgang uden trin til de fleste typer bygninger, og adgang kun via trin er som udgangspunkt ikke tilladt. Hældninger på eventuelle ramper må ikke være mere end 83 mm pr. m. ved korte ramper op til 3 m. Ved længere ramper må hældningen ikke være mere end 50 mm pr m, og der skal være en hvilerepos for hver 0,6 m stigning.

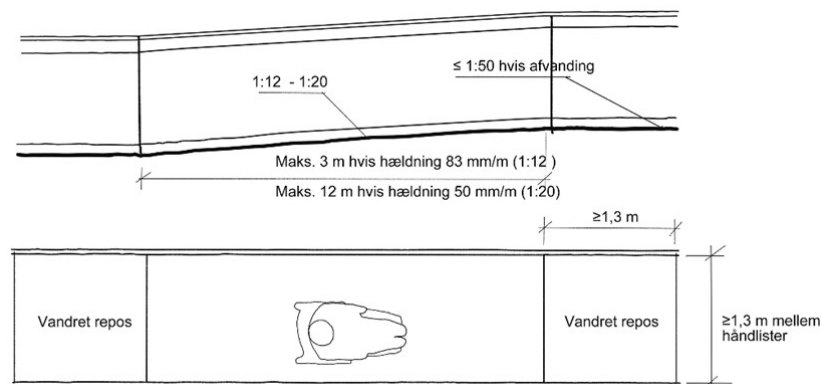

Figur 8: Maksimale hældninger og længder af ramper mellem reposer.

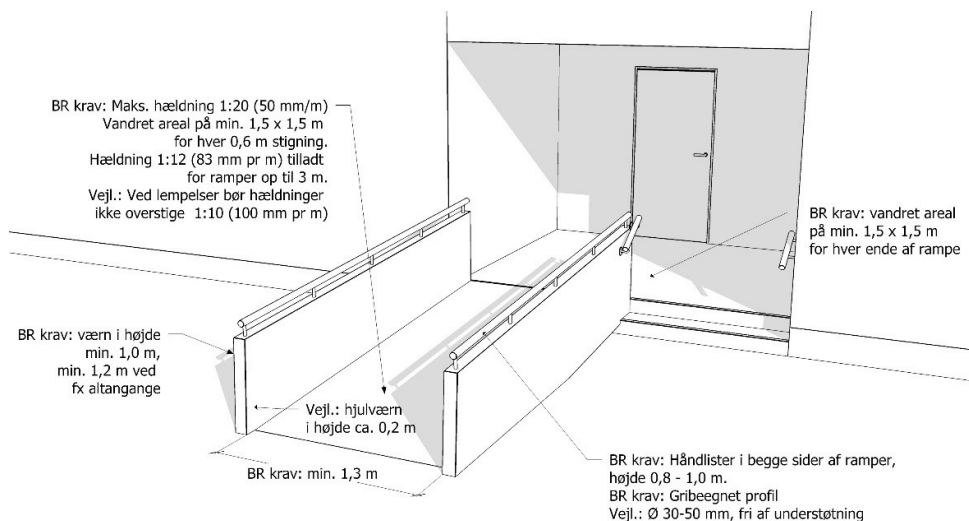

Figur 9: Eksempel på krav til rampe og supplerende trappe.



Figur 10: Der kræves adgang uden trin på alle etager til alle enheder (rum) på disse. Altaner regnes som enheder og skal derfor også have adgang uden trin. Ved boliger regnes hele boligen for en enkelt enhed, ikke de enkelte rum.

### Elevatore



Figur 11: Ved adgangsetage plus to etager ovenpå kræves installation af elevator mindst af type 2 i størrelse efter DS/EN 81-70.

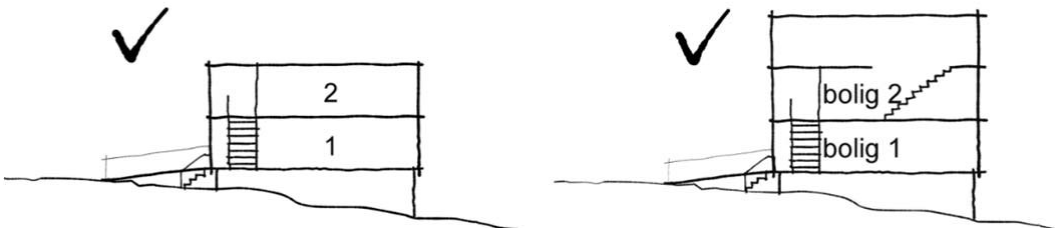

Figur 12: Til venstre: Ved to-etages bygninger kræves generelt ikke elevator. Til højre: Kun adgangsetagerne tæller, når det drejer sig om boliger, og derfor kræves ikke elevator ved to boligenheder ovenpå hinanden, selv om den ene er i to etager.

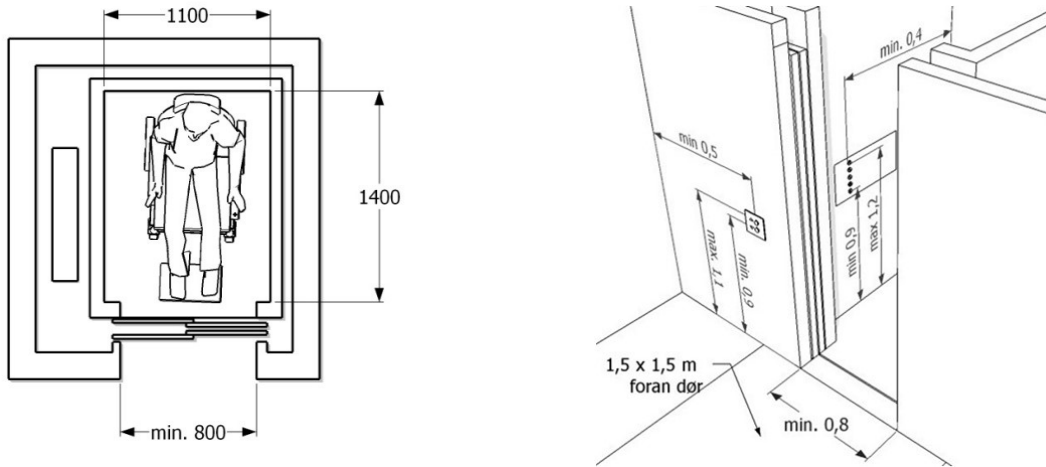

Figur 13: Til venstre: Mindstekravet til elevatorer er en type 2 efter standarden DS/EN 81-70. En type 2 elevator har en størrelse på mindst 1,1 x 1,4 m, og har døren i en kort side. Elevatoren kan medtage en kørestolsbruger og en ledsager. Til højre: Betjeningsknapper, lys, lyd, følbarehed og placering skal følge standarden.

### Trapper i fælles adgangsveje

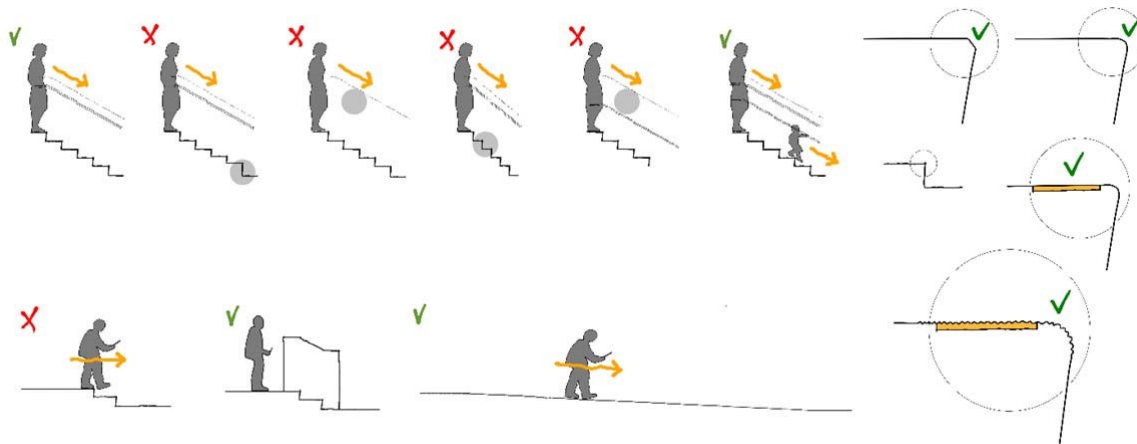

Figur 14: Eksempler på trapper og sikkerhedsmæssige detaljer, der kan afgøre, om flere eller færre falder på vej ned ad trappen. Øverst: Trappe med korrekt udførte trin og håndlister, uregelmæssige trin, manglende håndliste i begge sider, for lille grund eller for stor stigning, for lav håndliste, håndlister i to højder. Til højre: Affaset eller rundet trappeforkant, markering med kontrastfarve, skridhæmmende belægning og forkant. Nederst: tre eller færre trin overses ofte, og bør markeres fx med håndliste, alternativt erstattes af rampe.

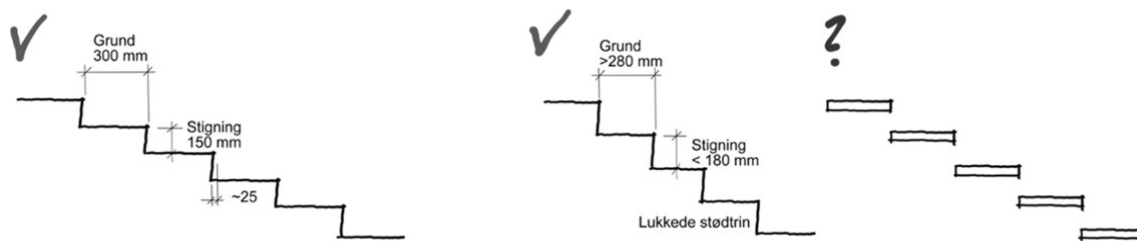

Figur 15: Til venstre: Trapper med en grund, hvor hele foden kan hvile på trinnet, regnes for sikrere at gå på nedad. 300 mm anvendes som mindste værdi udendørs. En stigning på højst 150 mm gør det også lettere at gå på trappen. Til højre: I fælles adgangsveje accepteres trapper med en grund på 280 mm og en stigning på 180 mm. Lukkede stødtrin anbefales, da de regnes for mere egnede for personer med fx halvsidig lammelse eller proteser. Udendørs kan åbne trapper med gitterriste have fordele, hvis sne lettere kan ryddes og passere gennem gitteret.

### Værn og håndlister

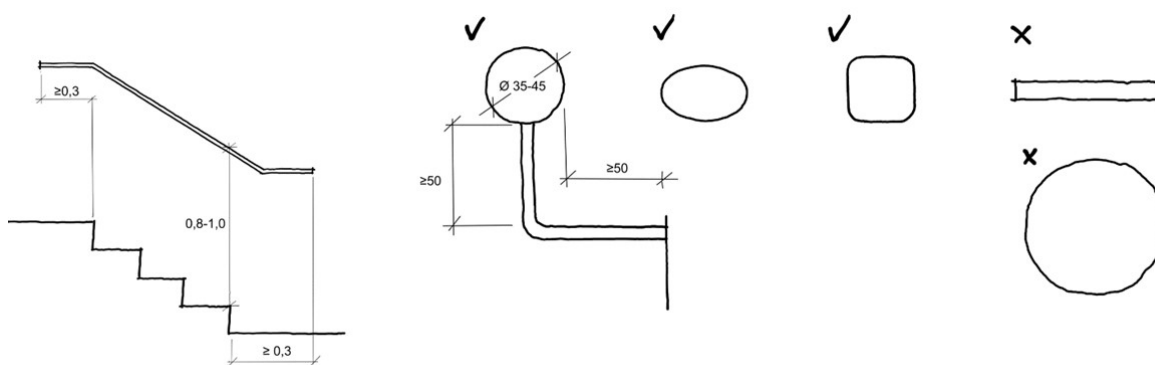

Figur 16: Håndlister skal være gribeegnede og derfor sidde i højder, som passer til både små og store personer. Håndlister i to højder kan være nødvendige. Håndlister, der går et stykke ud over start og slut på en trappe, giver gangbesværede noget at gribe fat i, når de sidste trin skal overvindes. Profiler, som både børns og voksnes hænder kan lukke om, regnes for gribeegnede.



Figur 17: Hånden bør kunne lukke om profilet både nedefra og ovenfra, svarende til børns og voksnes højde, hvis det skal regnes for gribeegnet. Hvis hånden ikke kan nå rundt omkring profilet, kan der ikke overføres så mange kræfter.

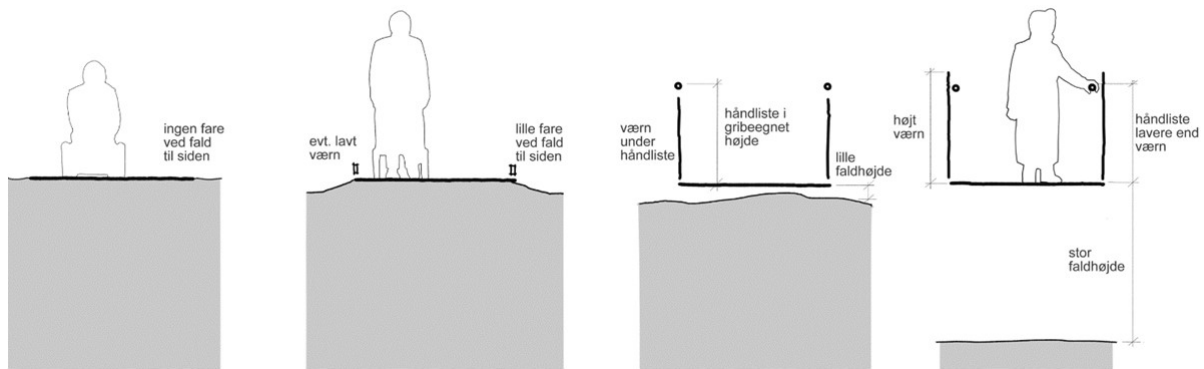

Figur 18: Værn og håndlister ved fare for fald

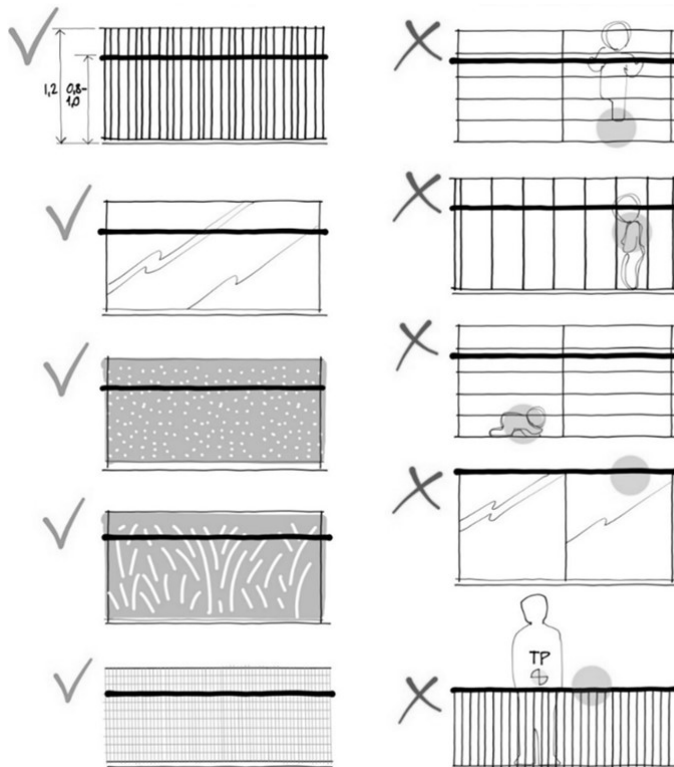

Figur 19: Værn på trapper, reposer, gange, ramper, altaner m.v. bør udformes, så børn ikke kan komme i klemme eller klatre på dem. Desuden bør værn være så høje, at voksne persons tyngdepunkt ikke ligger over værnets øverste del.



### Kap 3.3. Beboelsesbygninger

#### Bade- og WC-rum

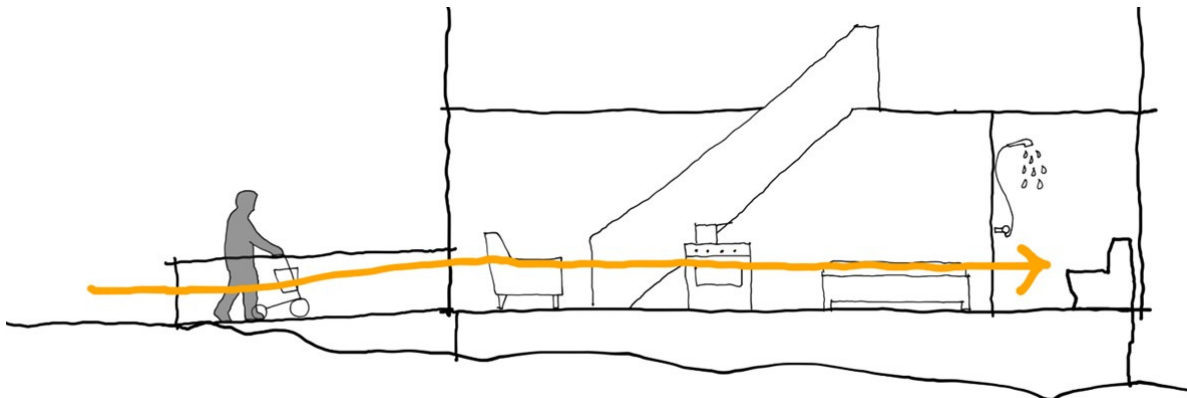

Figur 20: Der skal være adgang uden trin til et bade- og wc-rum i boliger. En boligs hovedfunktioner kan anbefales anbragt i adgangsetagen, så boligen lettere kan anvendes, hvis en person får en funktionsnedsættelse. Det er særligt muligheden for ophold, madlavning, at sove samt benytte bad og toilet, der bør være adgang til uden trin.

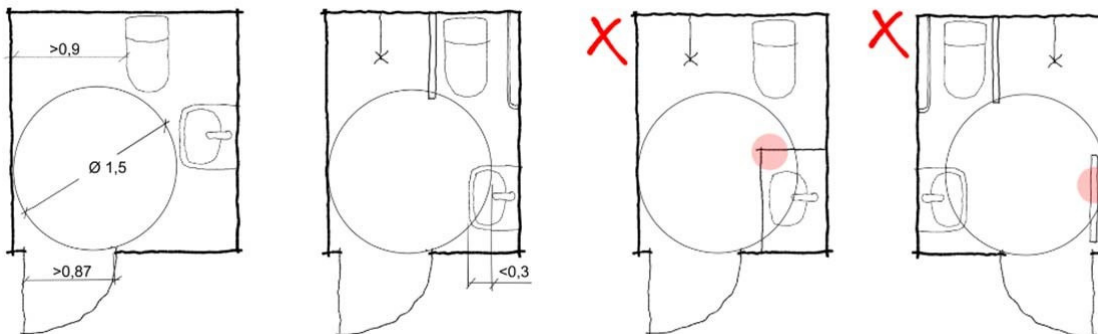

Figur 21: I boliger er kravene til wc-rum mindre end ved wc-rum i andre bygninger, idet op til 0,3 m af det krævede vendeareal på 1,5 m kan overlape med håndvasken, hvis der er fri plads under denne. Dør bør ikke åbne ind over vendearealet, ligesom radiatorer og andet ikke må reducere dette.

### Kap. 3.4 Andre bygninger end beboelsesbygninger

#### Kapitel 3.4.1 og 3.4.4: Indretning af wc-rum for kørestolsbrugere



Figur 22: Vendearealet foran wc og håndvask anvendes både til manøvrering og til forflytning til wc. Pladsen på begge sider af wc'et kan også være nødvendig for en evt. hjælper. Foruden små manuelle kørestole anvender brugerne også store el-scootere og elkørestole. Behovet for hvor, stolene skal placeres, varierer stærkt efter personens funktionsnedsættelse og forflytningsmetode. Forflytning foregår oftest forfra i en vinkel til højre eller venstre. Nogle anvender kun håndvasken under toiletbesøget, fx til skift af kateter.

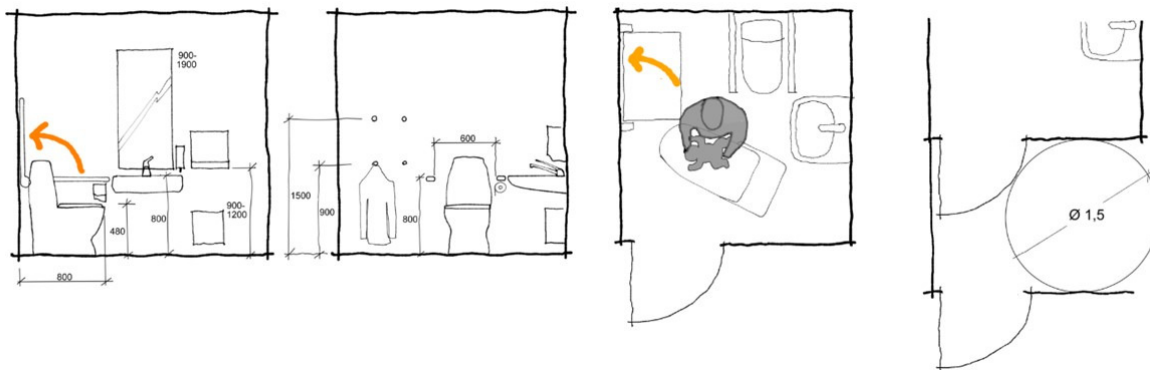

Figur 23: Eksempler på placering af udstyr i wc-rum. Bortset fra et ekstra højt wc anbringes det meste udstyr lavt af hensyn til kørestolsbrugere. Eventuelle pusleborde må ikke optage plads ved siden af wc i opklappet tilstand, og bør være mulige at klappe op med lav kraft. Vendeplads i forrum bør være fri af dørspjag.

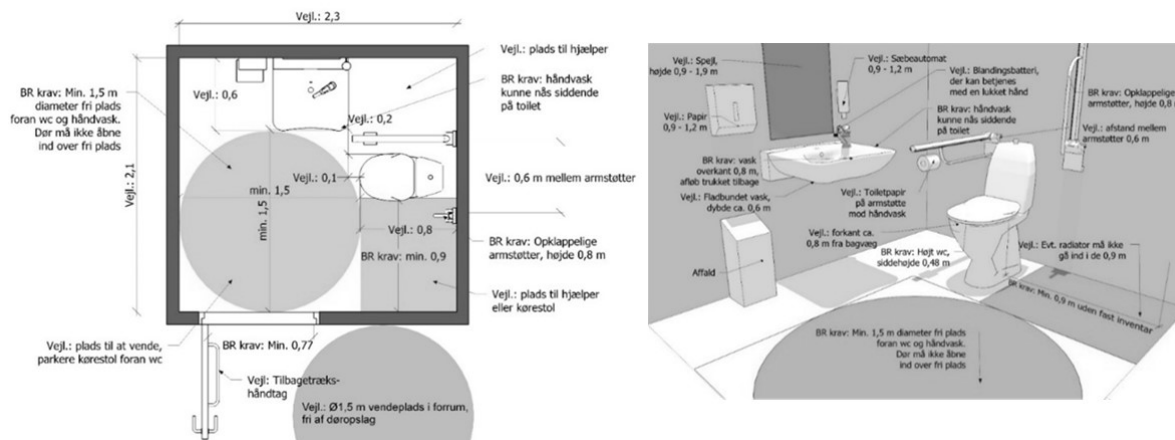

Figur 24: Eksempel på mere detaljeret planløsning for wc-rum, der tilgodeser mange af de almindelige behov.

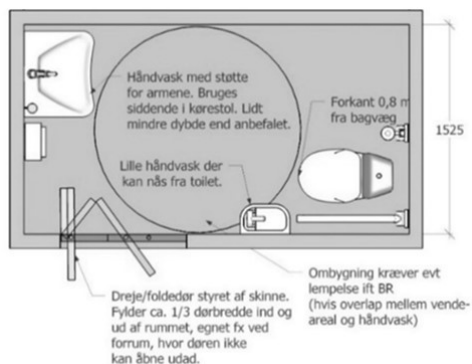

Figur 25: Eksempel på ombygning af smalt rum til wc-rum, der overholder mange af de grundlæggende målkrav. Der er dog ikke helt samme funktionalitet som i eksemplet ovenfor, fx mangler plads til evt hjælper i hjørnet.

### WC-rum til personer med plejebehov

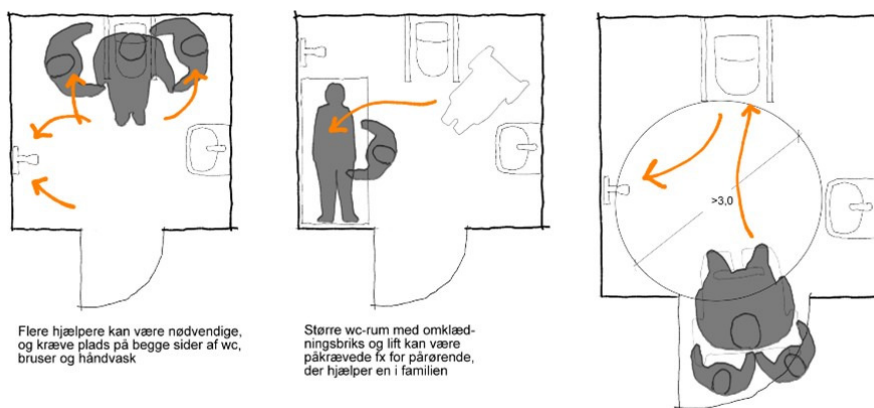

Flere hjælpere kan være nødvendige, og kræve plads på begge sider af wc, bruser og håndvask

Større wc-rum med omklædningsbriks og lift kan være påkrævede fx for pårørende, der hjælper en i familien

Figur 26: Dimensionerne på wc-rum for personer med plejebehov bør øges, hvis der skal være plads til fx omklædningsbriks og lift. Det kan være pårørende, der har behov for disse til et familiemedlem, eller det kan være professionelle hjælpere, der har behovet. Ved pleje af stærkt overvægtige personer skal plads og dørbredde øges meget betydeligt.

### Kap. 3.5 Brugerbetjent udstyr

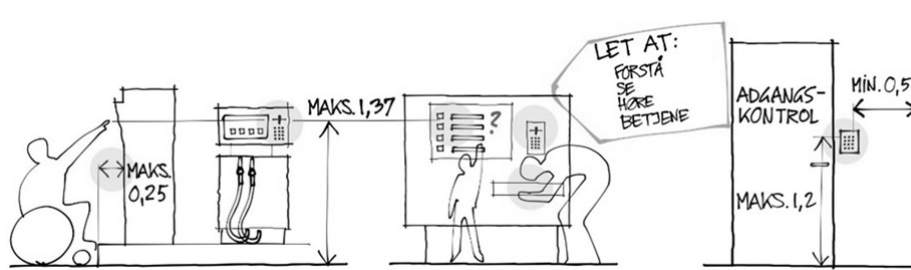

Figur 27: Eksempler på krav til betjeningshøjder og rækkeafstande for automater, adgangskontroller og andet brugerbetjent udstyr.

### Kap. 3.6: Hoteller m.v.

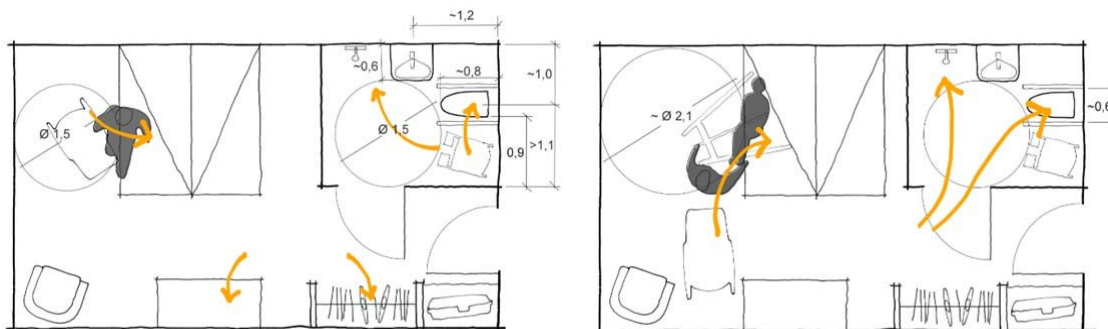

Figur 28: Eksempler på indretning af værelse til overnatning, hvor forflytning fra kørestol kan foregå enten selvstændigt eller ved brug af en gulvlift. Bad og toilet har dimensioner, der muliggør brug af wc og bad for mange.

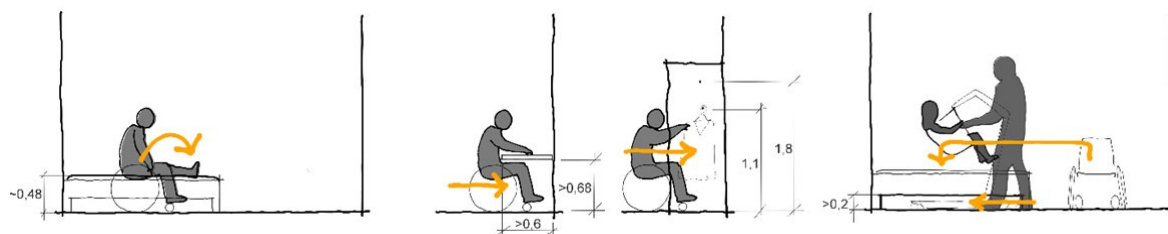

Figur 29: Behovet for at kunne forflytte fra kørestol til seng betyder, at madrassen bør have overkant i omtrent samme højde som en kørestols sæde. Der bør også være plads under sengen, så en eventuel medbragt lift kan køre ind under denne, når der skal løftes fra stol til seng. Borde bør have en fri højde, der giver plads til knæene, og skabe bør være åbne i en del af bunden, så man kan køre delvist ind i dem, siddende i kørestol.

**Kap. 4.3 Markering af glaspartier**

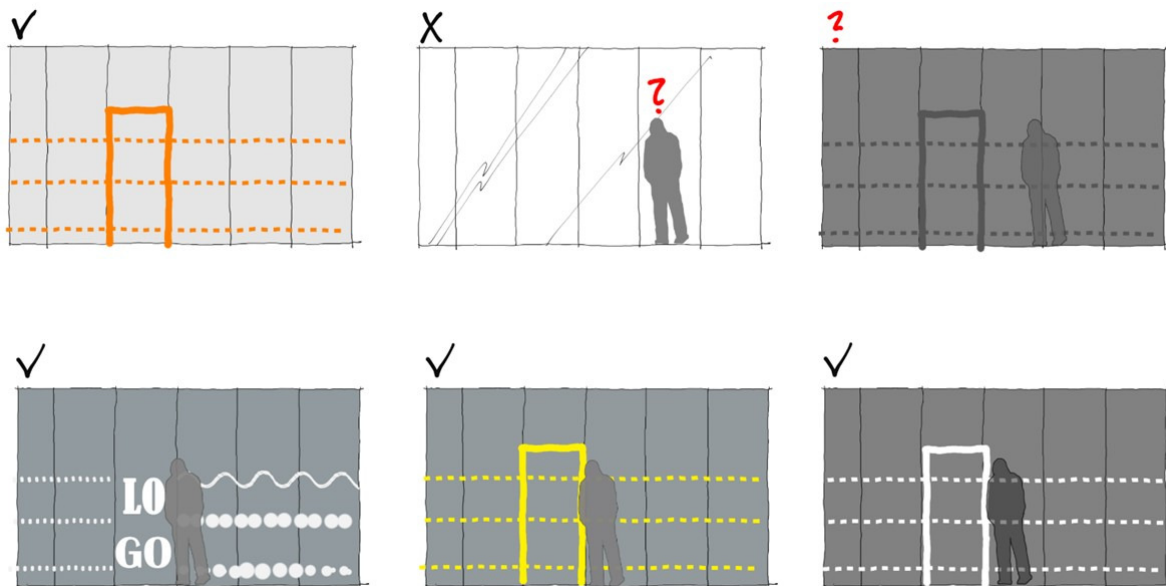

Figur 30: Eksempel på glaspartier med kontrastmarkering i tre højder. I svagt lys ses lyse farver bedre end mørke.

**Kap. 5. Brandforhold**

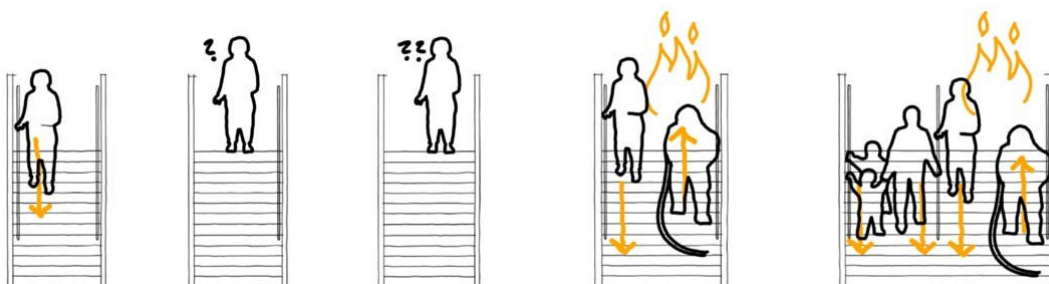

Figur 31: Ved sikker evakuering bør trapper være brede nok til at indsatsfolk kan komme forbi personer, der er på vej i modsat retning. Trapper bør have håndlister i begge sider at holde fast i, da det dels kan øge evalueringshastigheden, og dels være afgørende for personer, der har nedsat funktion i den ene side.

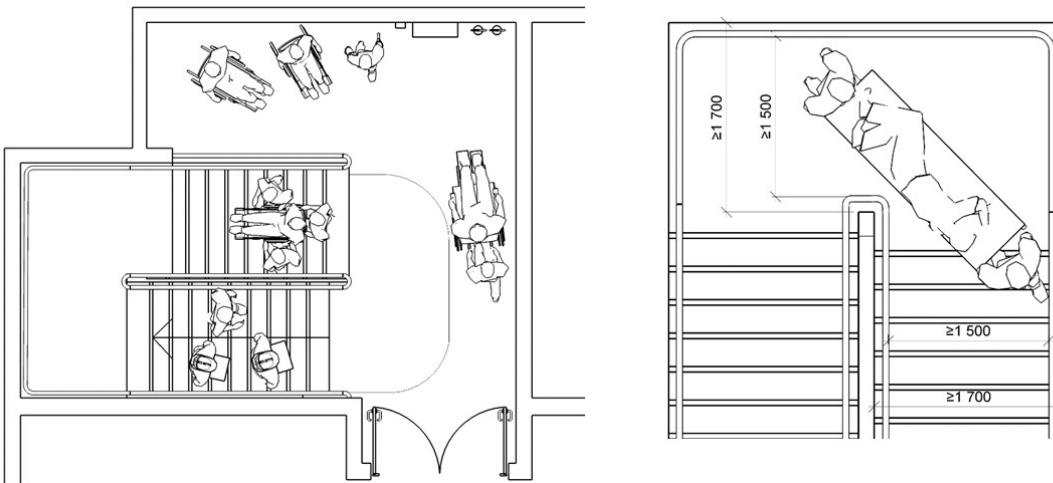

Figur 32: Figur 33: Til venstre: Vejledende eksempel på separat brandsektion med flugtvejstrappe og sikkert areal for personer, der ikke kan bruge trappen selv. Til højre: Vejledende eksempel på trappe med plads til ambulancebåre. Bredde på op til 1,5 m kan være nødvendig ved halvsvingstrapper.

## Kap. 8: Installationer

### Forsamlingsrum med teleslynge

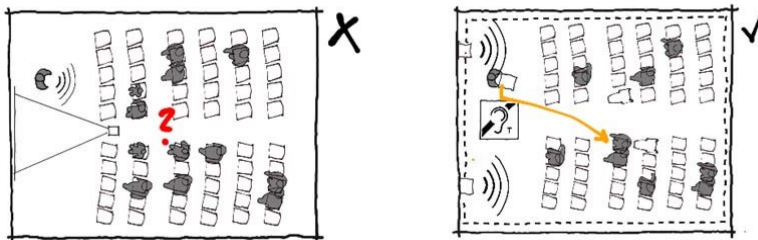

Figur 34: Teleslynge eller tilsvarende kræves i rum til foredrag eller underholdning, da mange hørehandicappede har brug for et klarere lydsignal end det, der kan høres på afstand. I støjfyldte omgivelser eller forsamlinger er det ekstra påkrævet. I praksis kan et mikrofon- og højttaleranlæg fx kombineres med en teleslyngeforstærker og en ledningssløjfe rundt i kanten af rummet, hvis dette ikke er for stort. Lyden fra foredrag, film eller musik sendes derved også ud som et elektrisk signal, der kan opfanges af en person med høreapparater med indbygget telespole.



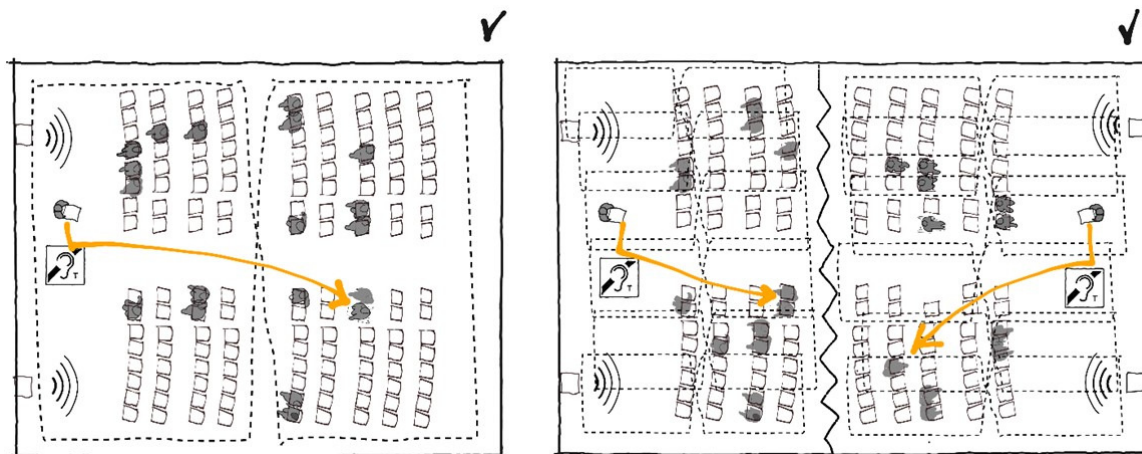

Figur 35: Store rum kan ikke dækkes af en enkelt ledningssløjfe langs rummets kant, da signalet bliver for ujævnt fordelt. Sløjfen opdeles i flere mindre, som samlet giver en mere egnet fordeling. Et supplerende højtaleranlæg anbefales generelt, hvis alle skal kunne høre med, ligesom rummets lydregulerende egenskaber bør tilpasses dets primære formål. Der er eksempelvis forskel på de anbefalede efterklangstider for rum til tale i forhold til rum til musik. Ligger der flere rum ved siden af eller over hinanden med hver sit anlæg, bør sløjferne planlægges, så der ikke er overlap mellem de forskellige signaler. Kabler udlagt i 8-talsmønstre i modfase kan være en af metoderne. Hvis der kræves en høj grad af sikkerhed mod aflytning, kan infrarøde anlæg overvejes i stedet for teleslynger.

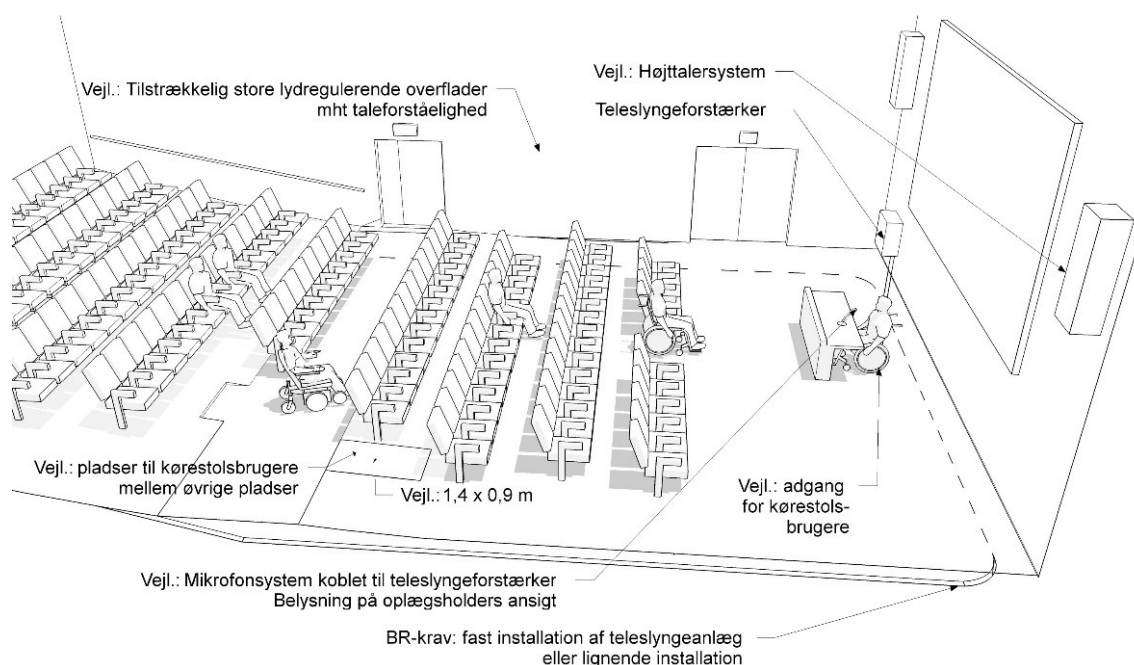

Figur 36: Eksempel på forsamlingsrum med fast teleslynge og lydregulerende overflader. Desuden eksempler på pladser til kørestolsbrugere som oplægsholder og blandt publikum.

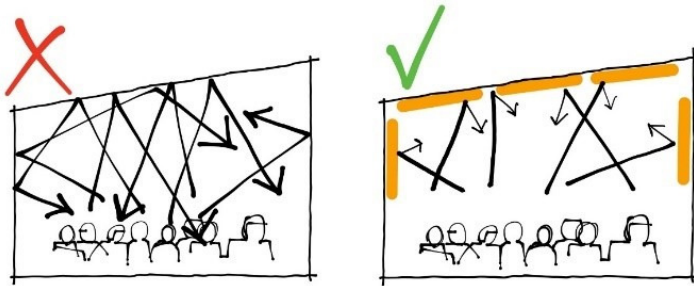

Figur 37: I højloftede rum kan det være nødvendigt med ekstra store lydregulerende flader på op til 1,3 gange rummets gulvareal, hvis efterklangstiden skal holdes på et acceptabelt niveau. Teleslynger og højttaleranlæg kan ikke fuldt kompensere for dårlig akustik.



## Bilag 3a. Dokumentation af bærende konstruktioner

### Principper og koordinering

Dokumentationen af de bærende konstruktioner skal udarbejdes og kontrolleres i overensstemmelse med den konstruktionsklasse, byggeriet eller konstruktionsafsnittene er indplaceret i, jævnfør kapitel 4 og principperne i SBI-anvisning 271, Dokumentation og kontrol af bærende konstruktioner.

Ansøgeren har ansvaret for, at dokumentationen af de bærende konstruktioner lever op til krav i kapitel 4. Ansøgeren kan udpege en bygværksprojekterende for de bærende konstruktioner, som samler og koordinerer dokumentationen, således at denne udgør et hele. Ansøgeren kan selv fungere som bygværksprojekterende.

### Dokumentationens indhold

Dokumentationen af de bærende konstruktioner består af følgende elementer:

- A. Konstruktionsdokumentation
  - A1. Konstruktionsgrundlag
  - A2. Statiske beregninger
  - A3. Konstruktionstegninger og modeller
  - A4. Konstruktionsændringer
  - A5. Konstruktionen som udført
- B. Projektdokumentation
  - B1. Statisk projektredegørelse
  - B2. Statisk kontrolplan
  - B3. Statisk kontrolrapport

Til hver af delene kan knytte sig bilag.

Omfanget af dokumentationen samt hvilke dele heraf, der er relevant, afhænger af projektet, konstruktionstypen, erfaringer med konstruktionstypen samt konstruktionernes kompleksitet, jævnfør konstruktionsklasser i SBI-anvisning 271.

#### Ad A1. Konstruktionsgrundlag

*A1. Konstruktionsgrundlag* skal danne et ensartet og konsistent grundlag for projekteringen og den efterfølgende forståelse af bygværket. Konstruktionsgrundlaget skal derfor give de nødvendige oplysninger for projekteringen af det samlede bygværk i alle funktionelle, tekniske og udførelsesmæssige henseender; herunder bygværkets anvendelse, funktionskrav, brand, normer, anvisninger, IT-værktøjer, forundersøgelser, konstruktionens hovedstatik, konstruktionsafsnit, robusthed, fundering, konstruktionsmaterialer og laster. Derved sikres, dels at alle bidrag til *A2. Statiske beregninger* hviler på et fælles grundlag, dels en efterfølgende forståelse af bygværket. Dokumentet udarbejdes ved projektstart og holdes løbende ajour.

#### Ad A2. Statiske beregninger

*A2. Statiske beregninger* skal dokumentere at sikkerheden og anvendelsen af bygværkets konstruktioner er i overensstemmelse med normer og standarder samt krav fra ansøger og brugere baseret på *A1. Projektgrundlag*. *A2. Statiske beregninger* er et eller flere tekniske dokumenter, der ved beregninger, følgeslutninger, prøvningsrapporter og henvisninger redegør for kravenes opfyldelse. Dokumentation omfatter konstruktionernes pålidelighed i både den permanente tilstand og under udførelsen. Til de statiske beregninger bilægges

relevante skitser og modeller, inkl. samlingsdetaljer, der ikke indgår i A3. *Konstruktionstegninger og modeller*, og som er nødvendige for forståelse af A2. *Statistiske beregninger*.

#### **Ad A3. Konstruktionstegninger og modeller**

A3. *Konstruktionstegninger og modeller* skal gennem grafisk afbildning visualisere konstruktionernes form, sammensætning og størrelse dels som grundlag for forståelse af konstruktionernes virkemåde i forbindelse med den statiske dokumentation, dels som grundlag for udførelsen. A3. *Konstruktionstegninger og modeller* danner grundlag for forståelse af den øvrige statiske dokumentation både med henblik på at stedfæste materialer, laster og andre forhold, som er beskrevet om bygværket i f.eks. A1. *Konstruktionsgrundlag*, og som baggrund for beskrivelser af konstruktionernes opbygning og virkemåde. Konstruktionstegninger kan omfatte planer, snit, opstalter, detaljer, mm. Endvidere kan det omfatte digitale modeller af konstruktionerne, såvel plane som rumlige.

#### **Ad A4. Konstruktionsændringer**

A4. *Konstruktionsændringer* skal dokumentere den fortsatte sikkerhed og anvendelighed af bygværket og konstruktionsafsnittene efter, at der er besluttet eller gennemført ændringer af konstruktionerne i forhold til det, der er beskrevet i de færdigredigerede A1. *Konstruktionsgrundlag* og A2. *Statistiske beregninger* og de dertil hørende udgaver af A3. *Konstruktionstegninger og modeller*.

#### **Ad A5. Konstruktionen som udført**

A5. *Konstruktionen som udført* skal dokumentere den udførte konstruktion, som den faktisk er.

#### **Ad B1. Statisk projektredegørelse**

B1. *Statisk projektredegørelse* skal dokumentere projekteringen og udførelsen, så det entydigt fremgår, hvem der har gjort hvad undervejs i projekteringen og udførelsen; herunder beskrive byggeriets art, omfang, organisering, opgavefordeling og kontrol af projekteringen og udførelsen, for derigennem at sikre, at alle relevante emner bliver medtaget i konstruktionsdokumentationen. Dokumentet udarbejdes ved projektstart og holdes løbende ajour.

#### **Ad B2. Statisk kontrolplan**

B2. *Statisk kontrolplan* skal foreskrive kontrol af den statiske dokumentation og den udførte konstruktion; herunder kontroltyper og kontrolniveauer samt krav til kontrollanten, dokumentationen og opfølgning på kontrollen. B2. *Statisk kontrolplan* inddeles i B2.1 *Statisk kontrolplan projektering*, som foreskriver kontrol af projekteringen, og B2.2 *Statisk kontrolplan udførelse*, som foreskriver kontrol af udførelsen.

#### **Ad B3. Statisk kontrolrapport**

B3. *Statisk kontrolrapport* skal dokumentere kontrol af den statiske dokumentation og den udførte konstruktion; herunder kontroltyper og kontrolniveauer samt krav til kontrollanten, dokumentationen og opfølgning på kontrollen. Statisk kontrolrapport inddeles i B3.1 *Statisk kontrolrapport projektering*, som dokumenterer kontrol af projekteringen, og B3.2 *Statisk kontrolplan udførelse*, som dokumenterer kontrol af udførelsen.

#### **Konstruktionsklasse**

For indplacering af konstruktioner og konstruktionsafsnit i konstruktionsklasser anvendes følgende definitioner:

#### **Kompleksitet af konstruktioner**

Konstruktionens kompleksitet skal fastlægges som en af følgende:

- Simpel konstruktion: En konstruktion, hvor lastnedføringer er overskuelige, og ligevægtstilstande kan bestemmes på en enkel måde uden særlige forudsætninger eller værktøjer.
- Komplex konstruktion: En konstruktion, hvor lastnedføringer kan være svære at overskue, hvor bestemmelse af ligevægtstilstande kræver særlige forudsætninger eller værktøjer, eller hvor ændringer i forudsætninger kan have væsentlig betydning for konstruktionens virkemåde.

Hvor der er tvivl om konstruktionens kompleksitet, anses denne for kompleks.

### **Erfaring med konstruktionstypen**

Erfaringer med konstruktionstypen skal fastlægges som en af følgende:

- Traditionel konstruktion: En konstruktion, som der i byggebranchen er stor og lang erfaring med, og som er baseret på kendte teknologier og udførelsesmetoder.
- Utraditionel konstruktion: En konstruktion, som der i byggebranchen ikke er stor og lang erfaring med, eller som er baseret på nye teknologier og udførelsesmetoder.

Hvor der er tvivl om erfaringer med konstruktionstypen, anses denne for utraditionel.

### **Dokumentationens form og håndtering**

Dokumentationen af de bærende konstruktioner skal være dækkende, konsistent, retvisende, samlet og udgøre et hele. Endvidere skal den være tilgængelig, vel-struktureret, læselig samt affattet på dansk eller engelsk. Dokumenter skal fremgå af dokumentfortegnelser, og alle dokumenter skal være entydigt identificerbare og daterede, ligesom alle sider skal være nummererede, henvisninger entydige etc.

Hvis der i dokumentationen indgår digitale modeller og/eller digitale dokumenter, skal disse tillige opfylde ovenstående krav til dokumentationens udformning. Det skal af en særskilt dokumentation fremgå hvilke teknologiske platforme og systemer, der er nødvendige for læsning og forståelse af de digitale informationer. Hvis der er anvendt IKT-værktøjer til de statiske beregninger, skal udskrifter være læsbare og forståelige for en udenforstående statiker, og alle nødvendige informationer, definitioner og referencer til grundlag etc. skal fremgå af dokumentationen, f.eks. forudsætninger, inddata, algoritmer og anvendte normer.

Alle dele af dokumentationen af de bærende konstruktioner skal kontrolleres og kontrollen dokumenteres. Krav til kontrollen skal fremgå af *B2. Statisk kontrolplan*.

Alle dele af dokumentationen af de bærende konstruktioner, inklusiv eventuelle bidrag fra andre projekterende parter, skal underskrives af de personer, som har udført, kontrolleret og godkendt dem.

Ved byggeriets afslutning og senest ved ibrugtagning skal dokumentationen af de bærende konstruktioner dokumentere det byggede.

Den bygværksprojekterende koordinerer og samler dokumentationen af de bærende konstruktioner samt underskriver *B1. Statisk projektredegørelse*.

## **Bilag 3b. Certificering af statikere for dokumentation af tekniske forhold**

Dansk lovbekendtgørelse nr. 1304 af 17/06/2021 gøres gældende for certificering af statikere for dokumentation af tekniske forhold for byggearbejder i Grønland med følgende ændringer:

### **Anvendelsesområde**

§ 1, stk. 1

"... og brandrådgivere, ..." udgår. Omtale af brandrådgivere i bestemmelser i resten af bekendtgørelsen udgår.

§ 1, stk. 1

"... bygningsreglement 2018, §§ 16 og 20." erstattes af "... det grønlandske Bygningsreglement 2024, kap. 1.3, stk. 6 og 7."

§ 1, stk. 2

"... bygningsreglement 2018 ..." erstattes af "... det grønlandske Bygningsreglement 2024 ..."

§ 1 stk. 2, pkt. 1

Erstattes af "1) dokumentere eller kontrollere overholdelse af krav til statiske forhold i kapitel 4 i det grønlandske Bygningsreglement 2024 ved byggesagsbehandling af byggeri i konstruktionsklasse 3-4"

§ 1, stk. 2 pkt. 2

Udgår

§ 2

"... bygningsreglement 2018, jf. kapitel 1 og 32-34." erstattes af "... det grønlandske Bygningsreglement 2024 kap. 1 og 4."

### **Akkrediteringsorganet**

Intet

### **Certificeringsorganet**

§ 7 stk. 2, pkt. 1

"... bygningsreglement 2018, kapitel 28 og 30." erstattes af "... det grønlandske Bygningsreglement 2024 kap. 4."

§ 7, stk. 2, pkt. 2

"... bygningsreglement 2018, kapitel 15." erstattes af "... det grønlandske Bygningsreglement 2024 kap. 4."

§ 7, stk. 3, pkt. 1

"... bygningsreglement 2018, kapitel 29 og 30." erstattes af "... det grønlandske Bygningsreglement 2024 kap. 4."

§ 7, stk. 3, pkt. 2

Udgår

§ 7, stk. 5

Udgår

§ 8

Udgår

§ 10

"Bolig- og Planstyrelsen..." erstattes af "Departementet for boliger og infrastruktur..."

### **Certificeret statiker**

§ 11, stk. 2, pkt. 1

Udgår

§ 11, stk. 2, pkt. 2 og 3

"... konstruktionsklasse 2, 3 og 4 ..." erstattes af "... konstruktionsklasse 3 og 4 ..."

§ 11, stk. 5-8

Udgår

§ 12

"... til konstruktionsklasse 2 ..." udgår

§ 12, stk. 1, pkt. 1

Udgår

§ 12, stk. 1, pkt. 5

"... bygningsreglement 2018, kapitel 28..." erstattes af "... det grønlandske Bygningsreglement 2024, kap. 4, ..."

§ 12, stk. 2 og 3

Udgår

§ 13, stk. 3

Udgår

§ 13, stk. 4

"... med begrænset gyldighedsområde..." udgår

§ 14, stk. 4

Udgår

§ 16, stk. 1

"... bygningsreglement 2018, kapitel 15 ..." erstattes af "... det grønlandske Bygningsreglement 2024, kap. 4, ..."

§ 16, stk. 1, pkt. 1

Udgår

§ 16, stk. 2

"... bygningsreglement 2018, kapitel 28..." erstattes af "... det grønlandske Bygningsreglement 2024, kap. 4, ..."

§ 17

"... bygningsreglement 2018, kapitel 1, 15, 28, 30, 32 og 33." erstattes af "... det grønlandske Bygningsreglement 2024, kap. 1 og 4."

**Certificeret brandrådgiver**

§ 18-24

Udgår

## **Certificering af personer med udenlandske erhvervsmæssige kvalifikationer og kompetencer**

§ 25-27

Udgår

## **Kontrol og opretholdelse af certificering**

§ 31, stk. 1

*"... konstruktionsklasse 2-4..."* erstattes af *"... konstruktionsklasse 3 og 4..."*

§ 31, stk. 3

Udgår

§ 33, stk. 1

*"... konstruktionsklasse 2-4..."* erstattes af *"... konstruktionsklasse 3 og 4..."*

§ 34-36

Udgår

§ 38, stk. 2, pkt. 3

*"... bygningsreglement 2018, kapitel 32-34."* erstattes af *"... det grønlandske Bygningsreglement 2024, kap. 4."*

## Bilag 3c. Certificerede statikers virke

Den certificerede statiker kan virke som udarbejdende eller som kontrollant.

### Certificeret statikers minimumsvirke

Den certificerede statikers virke omfatter som minimum, at

1. udarbejde start- og sluterklæring,
2. udfærdige dokumentation for konstruktionsklasser for konstruktionsafsnit og for det samlede byggeri,
3. udfærdige kontrolplan for den statiske dokumentation og sikre, at denne er i overensstemmelse med kapitel 4,
4. sikre, at de valgte løsninger for de bærende konstruktioner er i overensstemmelse med kravene i kapitel 4,
5. sikre, at dokumentationen for de bærende konstruktioner opfylder sit formål, jf. kapitel 4,
6. sikre, at konstruktionen virker som en helhed og er i overensstemmelse med definerede krav til sikkerhed og anvendelighed, jf. kapitel 4, og er egnet til formålet,
7. sikre, at dokumentationen er
  1. udarbejdet og samlet i overensstemmelse med kapitel 4,
  2. kontrolleret i overensstemmelse med kapitel 4,
  3. kan anvendes, som den foreligger,
  4. er fyldestgørende og udgør et hele,
8. udarbejde en redegørelse for sit virke.

### Assistance

Den certificerede statikers minimumsvirke jf. ovenfor kan ikke uddelegeres. Udfærdigelse af andre dele af den statiske dokumentation kan uddelegeres. Den certificerede statiker skal gennemføre en tilstrækkelig kontrol af den del af den statiske dokumentation, som den certificerede har uddelegeret, således at krav til konstruktion og dokumentation jf. kapitel 4 er overholdt.

### Certificeret statikers start- og sluterklæring

Starterklæring skal udarbejdes af den certificerede statiker og skal angive:

- at oplysninger om og dokumentation for indplacering af konstruktionsklasser, jf. kapitel 4, er fremsendt.
- at der er valgt de korrekte konstruktionsklasser, og at dokumentationen herfor er retvisende.
- at den foreliggende statiske dokumentation godtgør, at byggeriet vil overholde bygningsreglementets krav til bærende konstruktioner, jf. kapitel 4.
- at der for dokumentation foreligger kontrolplan og kontrolrapport svarende til byggeriets stadie.
- en redegørelse for den certificerede statikers planlagte virke.

Sluterklæring skal udarbejdes af den certificerede statiker og skal angive

- at dokumentationen for bærende konstruktioner, jf. kapitel 4, er fremsendt,



- at dokumentationen viser, at anvendte konstruktionsklasser er i overensstemmelse med byggetilladelsen,
- at dokumentationen er fyldestgørende og viser, at bygningsreglementets krav til bærende konstruktioner, jf. kapitel 4, er opfyldt,
- at de anførte kontroller i den endelige kontrolplan er gennemført og dokumenteret i kontrolrapporter, og at de ved kontrollen fundne afvigelser er behandlet.
- en redegørelse for den certificerede statikers virke.

### **Certificeret statikers minimumsvirke som tredjepartskontrollant**

Den certificerede statikers virke som tredjepartskontrollant omfatter som minimum, at

1. udarbejde start- og sluterklæring,
2. foretage tredjepartskontrol
3. udarbejde en redegørelse for sit virke som tredjepartskontrollant, herunder for sin uafhængighed i henhold til afsnit 1.3.

### **Assistance til certificeret statiker som tredjepartskontrollant**

Den certificerede statikers minimumsvirke som tredjepartskontrollant jf. ovenfor kan ikke uddelegeres.

### **Certificeret statikers start- og sluterklæring som tredjepartskontrollant**

For konstruktionsklasse 4, hvor der er krav om tredjepartskontrol udført ved en certificeret statiker, skal tredjepartskontrollanten tillige udarbejde en starterklæring, der skal angive:

- At der er valgt de korrekte konstruktionsklasser, og at dokumentationen herfor er retvisende.
- At den foreliggende statiske dokumentation godtgør, at byggeriet vil overholde bygningsreglementets krav til bærende konstruktioner, jf. kapitel 4.
- At der for dokumentationen foreligger kontrolplan og kontrolrapport svarende til byggeriets stadie.
- En redegørelse for den certificerede statikers planlagte virke som tredjepartskontrollant; herunder sin uafhængighed i henhold til afsnit 1.3.

For konstruktionsklasse 4, hvor der er krav om tredjepartskontrol udført ved en certificeret statiker, skal tredjepartskontrollanten tillige udarbejde en sluterklæring, der angiver:

- at dokumentationen viser, at anvendte konstruktionsklasser er i overensstemmelse med byggetilladelsen,
- at dokumentationen er fyldestgørende og viser, at bygningsreglementets krav til bærende konstruktioner, jf. kapitel 4, er opfyldt,
- at de i den endelige kontrolplan anførte kontroller er gennemført, og at de ved kontrollen fundne afvigelser er behandlet.
- En redegørelse for den certificerede statikers virke som tredjepartskontrollant, herunder for sin uafhængighed i henhold til afsnit 1.3.

### **Overdragelse**

Ved overdragelse af et projekt, hvortil der er meddelt byggetilladelse, fra en certificeret statiker til en anden, skal den certificerede statiker, der overdrager projektet, udarbejde en erklæring, hvor følgende indgår:

1. Starterklæring.
2. Hvilket virke den certificerede statiker har haft på projektet.
3. Hvilke dokumenter den certificerede statiker har udarbejdet og/eller kontrolleret, og om dokumenterne er endelige eller foreligger som udkast.
4. Status for gennemførelse af kontroller, jf. B2. Statisk Kontrolplan, samt dokumentation herfor.
5. Kritiske forhold i projektet, som kræver særlig opmærksomhed fra den certificerede statiker, der overtager projektet.

Den certificerede statiker, der overtager et projekt, vurderer på baggrund af erklæringen ovenfor, i hvilket omfang, det er nødvendigt at foretage en kontrol af den overdragede statiske dokumentation forud for videreførelse af projekteringen og/eller udførelsen. Der redegøres for denne vurdering i B1. Statisk Projektredøgørelse. Beskrivelsen skal resumeres i slutterklæringen.

Hvis det ikke er muligt at udarbejde en erklæring i forbindelse med overdragelse af projektet, skal den certificerede statiker, der overtager projektet, foretage en maksimal (MAX) kontrol af den statiske dokumentation, der overdrages, svarende til virket for certificeret statiker som kontrollant.

–  
–

## **Bilag 4. Klassificering af bygningsdele, brandklasser**

- [udgår]

**Bilag 5. Håndtering af fugt i byggeperioden**

[under udarbejdelse]

## **Bilag 6. Rentable energibesparelser**

[under udarbejdelse]



